

ВСТУПИТЕЛЬНОЕ СЛОВО

Данное руководство подготовлено для того, чтобы познакомить Вас с работой и обслуживанием Вашего нового автомобиля РЕКСТОН, а также для сообщения важной информации по безопасности. Мы настоятельно просим внимательно его прочитать и придерживаться рекомендаций, которые максимально обеспечат приятную, безопасную и безотказную работу Вашего автомобиля.

Что касается обслуживания, помните, что дилер SSANGYONG знает Ваш автомобиль лучше и заинтересован в полном удовлетворении Ваших запросов.

Мы хотели бы воспользоваться данной возможностью и поблагодарить Вас за то, что Вы выбрали автомобиль РЕКСТОН, а также заверить Вас в нашей постоянной заинтересованности в приятной и безотказной эксплуатации Вашего автомобиля.

Данное руководство должно рассматриваться как неотъемлемая часть Вашего автомобиля и оставаться с автомобилем во время перепродажи.

 **SsangYong Motor CO., LTD.**
PYUNGTAEK, KOREA

ВАЖНАЯ ИНФОРМАЦИЯ

Пожалуйста, изучите данное руководство и тщательно следуйте инструкциям.

▲: Это знак опасности, предупреждающий Вас о возможном риске, включая травмы или повреждения Вашего автомобиля или другой собственности. Соблюдайте все меры безопасности, описанные после этого знака.

В руководстве Вам будут встречаться следующие специальные обозначения:

- ПРЕДОСТЕРЕЖЕНИЕ
- ОСТОРОЖНО
- ПРИМЕЧАНИЕ

▲ ПРЕДОСТЕРЕЖЕНИЕ

ПРЕДОСТЕРЕЖЕНИЕ указывает на возможность опасной ситуации, которая, если ее не избежать, может привести к серьезным травмам или смертельному исходу.

▲ ОСТОРОЖНО

ОСТОРОЖНО указывает на возможность опасной ситуации, которая, если ее не избежать, может привести к травмам легкой или средней тяжести, или же к повреждению Вашего автомобиля или другой собственности.

ПРИМЕЧАНИЕ

ПРИМЕЧАНИЕ указывает на информацию, которая поможет Вам в техническом обслуживании, а также на другие инструкции по Вашему автомобилю.

***: Звездочкой в данном руководстве обозначается предмет оборудования, который не поставляется со всеми автомобилями. Такое оборудование включает варианты двигателя, варианты модели для конкретной страны, а также дополнительное оборудование.**

Вся информация, иллюстрации и спецификации в данном руководстве основаны на самой последней информации, имеющейся на момент публикации.

Ssangyong оставляет за собой право в любое время вносить изменения в спецификации или дизайн без уведомления и связанных с этим обязательств.

Автомобиль может не соответствовать стандартам или нормативным положениям других стран. Перед регистрацией автомобиля в другой стране проверьте все относящиеся к этому положения и произведите необходимые модификации.

Данное руководство описывает опции и отделку, существующие на момент публикации. Некоторые из описанных деталей могут не относиться к Вашему автомобилю. Свяжитесь с Вашим дилером Ssangyong для получения информации по имеющимся опциям и отделке.

Запчасти и аксессуары, не произведенные Ssangyong, не проверялись и не одобрялись Ssangyong. Мы не можем подтвердить пригодность или безопасность запчастей и аксессуаров, не произведенных Ssangyong, и не несем ответственности за ущерб, причиненный в результате использования.

СОДЕРЖАНИЕ

1. ПЕРЕД НАЧАЛОМ ЭКСПЛУАТАЦИИ ВАШЕГО АВТОМОБИЛЯ	1-1
2. ЗАПУСК И ФУНКЦИОНИРОВАНИЕ	2-1
3. ИЗМЕРИТЕЛЬНЫЕ ПРИБОРЫ И УПРАВЛЕНИЕ	3-1
4. СИДЕНЬЯ И ОГРАНИЧИТЕЛИ	4-1
5. СИСТЕМЫ ВЕНТИЛЯЦИИ, ОБОГРЕВА И КОНДИЦИОНИРОВАНИЯ	5-1
6. СИСТЕМА ТУРБОНАДУВА	6-1
7. В СЛУЧАЕ КРАЙНЕЙ НЕОБХОДИМОСТИ	7-1
8. ТЕХНИЧЕСКОЕ ОБСЛУЖИВАНИЕ И РЕМОНТ	8-1
9. УХОД ЗА АВТОМОБИЛЕМ	9-1
10. ИНФОРМАЦИЯ ПО СПЕЦИФИКАЦИЯМ И ОБСЛУЖИВАНИЮ	10-1
11. ИНДЕКС	11-1

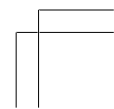
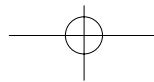
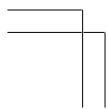
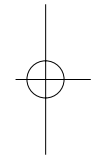
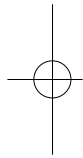
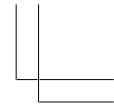
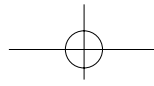
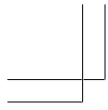

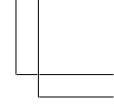
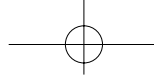
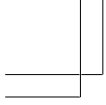

1

ПЕРЕД НАЧАЛОМ ЭКСПЛУАТАЦИИ ВАШЕГО АВТОМОБИЛЯ

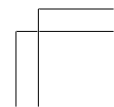
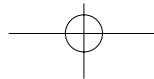
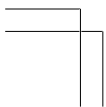
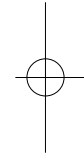
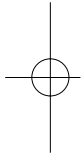

ПЕРИОД ОБКАТКИ

Для Вашего нового автомобиля "Рекстон" не существует особенных правил обкатки. Однако соблюдение нескольких простых мер предосторожности на первых нескольких сотнях километров в дальнейшем поможет хорошей эксплуатации, экономии и долгой службе Вашего автомобиля "Рекстон".

- Не перегружайте двигатель.
- Во время езды поддерживайте частоту вращения двигателя (число оборотов в минуту) ниже красной зоны.
- Старайтесь не трогаться с полностью открытой дроссельной заслонкой.
- Избегайте резких остановок, за исключением аварийного торможения. Это позволит тормозам правильно срабатывать.
- Ведите автомобиль с переменной скоростью, стараясь избегать "перенапряжения" двигателя.

- Воздержитесь от буксировки прицепа или другого автомобиля.
- Избегайте резких действий, таких как резкое трогание с места, внезапное ускорение и длительная езда на высокой скорости.
- Такие действия не только пагубно скажутся на двигателе, но и приведут к чрезмерному расходу топлива и масла, что может вызвать неисправности в работе деталей двигателя. Особенно избегайте ускорения с полностью открытой дроссельной заслонкой на первой передаче.

ПЕРЕД ПОСАДКОЙ В АВТОМОБИЛЬ

- Убедитесь, что окна, внешние зеркала заднего вида и фары чистые, неповрежденные и ничем не заслонены.
- Визуально проверьте давление в шинах.
- Убедитесь, что все световые приборы, переключатели и приборы управления функционируют надлежащим образом.
- Проверьте пространство позади Вашего автомобиля, если собираетесь двигаться задним ходом.
- Проверьте наличие утечек под автомобилем.
- Проверьте уровень масла в двигателе, а также уровни других жидкостей/масел в отсеке двигателя.

ПЕРЕД ВЫЕЗДОМ

- Убедитесь, что Вы понимаете работу Вашего автомобиля и его обслуживания, а также как безопасно управлять им.
- Отрегулируйте свое водительское место.
- Отрегулируйте внутренние и наружные зеркала.
- Убедитесь, что все пассажиры автомобиля застегнули свои ремни безопасности.
- Проверьте работу световой сигнализации, когда ключ зажигания находится в положении "ON" ("ВКЛЮЧЕНО").
- Проверьте все измерительные приборы.
- Отпустите стояночный тормоз и убедитесь, что сигнальная лампа тормоза погасла.

⚠ ПРЕДОСТЕРЕЖЕНИЕ

Проверьте и убедитесь, что все световые приборы, системы сигнализации и предупреждающие индикаторы в исправном состоянии.

КЛЮЧ

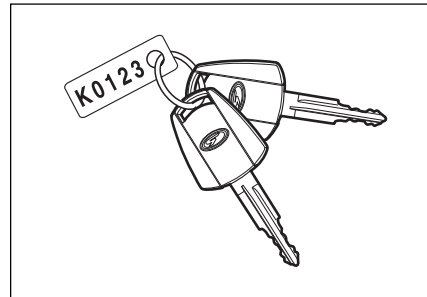

В комплекте поставляются два ключа, подходящих ко всем дверным цилиндрам. Храните один из двух ключей в качестве запасного.

⚠ ПРЕДОСТЕРЕЖЕНИЕ

Не оставляйте ключи в машине.

- **Запирайте автомобиль.**
- **Берите ключ с собой.**

ДИСТАНЦИОННАЯ СИСТЕМА ОТКРЫТИЯ АВТОМОБИЛЯ БЕЗ КЛЮЧА (REKES)*

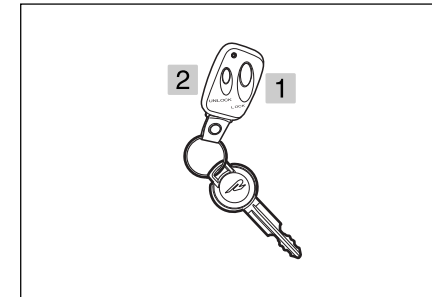

1. Кнопка LOCK (ЗАПИРАНИЕ):
Запирает все двери. Лампы сигнализации мигают два раза.
2. Кнопка UNLOCK (ОТПИРАНИЕ):
Отпирает все двери. Лампы сигнализации мигают один раз.

ПРИМЕЧАНИЕ

Избегайте попадания влаги на брелок-передатчик. Избегайте ударов по брелку-передатчику. Если Вы потеряли брелок-передатчик и заменили его новым, для его функционирования должен быть заново запрограммирован правильный код.

1-4 ПЕРЕД НАЧАЛОМ ЭКСПЛУАТАЦИИ ВАШЕГО АВТОМОБИЛЯ

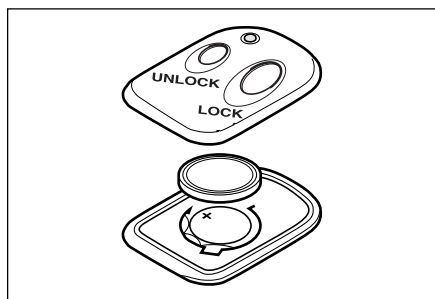

Замена элементов питания

Если светодиод перестает светиться, передатчиком можно пользоваться еще какое-то время. Однако, это показатель того, что требуется новый элемент питания.

Для замены используйте элемент CR 2025, соблюдая следующую процедуру замены:

1. Отвинтите винты на задней крышке.
2. Удалите элемент питания, стараясь не дотрагиваться до схемной платы и других компонентов.

3. Вставьте новый элемент питания, соблюдая полярность (положительной стороной (+) по направлению вниз) Следы пальцев пагубно влияют на срок службы элемента питания; если возможно, избегайте дотрагиваться до плоских поверхностей и чисто вытирайте их перед установкой.
4. Верните крышку передатчика на место.
5. Проверьте функционирование передатчика.

▲ ОСТОРОЖНО

Использованные литиевые элементы питания могут быть опасны для здоровья и окружающей среды.

- **Не утилизируйте использованные элементы питания вместе с бытовым мусором.**
- **Свяжитесь с местным дилером Ssangyong по поводу безопасной утилизации.**

▲ ОСТОРОЖНО

Брелок-передатчик можно повредить.

- **Не меняйте полярность.**
- **Избегайте падения брелка-передатчика.**
- **Не ставьте на него тяжелые предметы.**
- **Держите брелок-передатчик вдали от воды и прямого солнечного света.**

ЗАПИРАНИЕ/ОТПИРАНИЕ ДВЕРЕЙ С ПОМОЩЬЮ КЛЮЧА (ВОДИТЕЛЬСКАЯ ДВЕРЬ)

ПРИМЕЧАНИЕ

Если брелок-передатчик намок, вытрите его мягкой тканью. Рабочее расстояние REKES – около 5 метров от автомобиля. Используйте только предназначенные для него элементы питания. Если REKES заменен новым, перепрограммируйте его код в нашей сервисной сети. Срок работы элементов питания значительно сокращается при частом использовании или при замене на плохие элементы питания. Используйте REKES, когда все двери закрыты. Если какая-нибудь из дверей открыта, сигнальные лампы не будут мигать при нажатии кнопки.

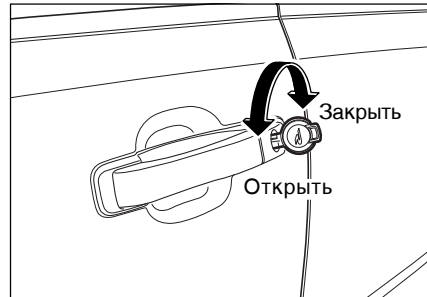

Передние двери можно запереть или отпереть снаружи при помощи ключа. При запирании дверей поверните ключ по направлению к задней части автомобиля. Для отпираания дверей поверните ключ по направлению к передней части автомобиля. Чтобы открыть дверь, потяните на себя дверную ручку, когда дверь не заперта.

⚠ ОСТОРОЖНО

Запирайте все двери, включая заднюю дверь, когда оставляете автомобиль без присмотра.

КНОПКА ЗАПИРАНИЯ ДВЕРИ

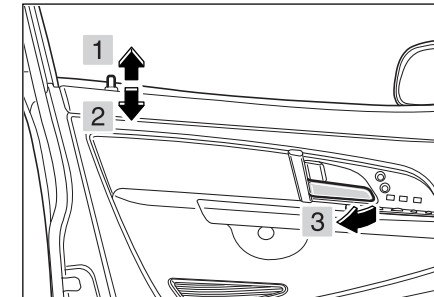

Каждую дверь можно запереть или отпереть изнутри, нажимая или вытягивая кнопку запираания двери.

1. Отпираание
2. Запирание

Когда Вы нажимаете кнопку водительской или пассажирской двери, кнопки на всех дверях перейдут в запертое положение (кнопки закрытия двери могут быть приведены в запертое положение, только когда все двери закрыты).

3. Для открытия двери изнутри поднимите кнопку закрытия двери и потяните на себя внутреннюю ручку.

⚠ ПРЕДОСТЕРЕЖЕНИЕ

Никогда не оставляйте детей или животных в автомобиле без присмотра.

- **Они могут неожиданно сдвинуть автомобиль с места.**
- **Они могут задохнуться в особо жаркую погоду.**

СИСТЕМА АВТОМАТИЧЕСКОГО ЗАПИРАНИЯ ДВЕРЕЙ

Автоматическое запирание дверей
Все двери будут автоматически заперты, когда Вы едете со скоростью выше 50 км/ч, и двери не заперты.

Отпирание дверей

Если Вы нажмете переключатель отпирания дверей или потянете на себя внутреннюю ручку двери, все двери автоматически отпрутятся (это можно произвести с водительского места).

Двери, заперты системой автоматического запирания дверей, автоматически отпрутятся, когда автомобиль будет двигаться выше определенной скорости и в случае столкновения.

⚠ ОСТОРОЖНО

Система автоматического запирания дверей может не функционировать, если дверь или/и корпус деформированы в результате столкновения.

ПРИМЕЧАНИЕ

Все двери будут автоматически заперты снова, если Вы едете со скоростью выше 50 км/ч, когда система автоматического запирания дверей разблокирована.

ОТПИРАЮЩИЙ ПЕРЕКЛЮЧАТЕЛЬ НА ВОДИТЕЛЬСКОЙ ДВЕРИ

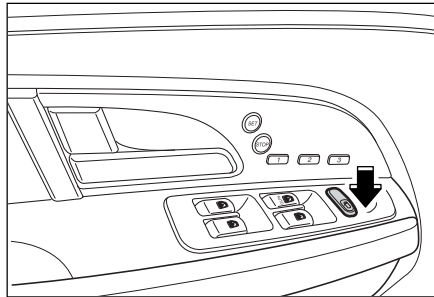

Для отпирания всех дверей с водительского места нажмите на внутреннюю часть переключателя.

ОТПИРАЮЩИЙ ПЕРЕКЛЮЧАТЕЛЬ НА ПАССАЖИРСКОЙ ДВЕРИ

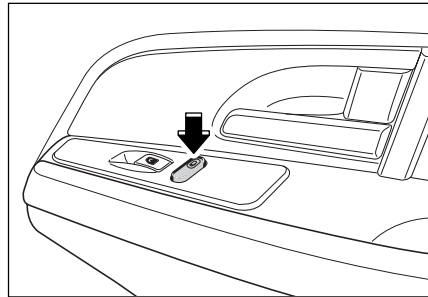

Для отпирания всех дверей с пассажирского места нажмите на внешнюю часть переключателя.

КНОПКА ЗАПИРАНИЯ ЗАДНЕЙ ДВЕРИ

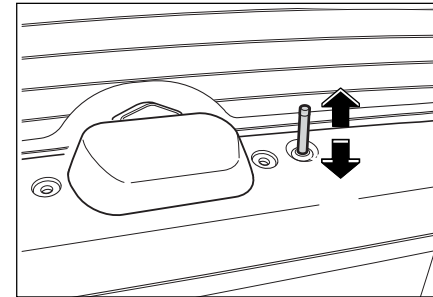

Заднюю дверь можно запереть или отпереть изнутри, нажимая или вытягивая кнопку запирания задней двери.

ПРИМЕЧАНИЕ

Задняя дверь и окно задней двери запираются или отпираются одновременно.

СИСТЕМА ИММОБИЛИЗАЦИИ*

Система иммобилизации предоставляет дополнительное противоугонное средство для Вашего автомобиля, где она установлена для предотвращения включения чужими людьми.

Когда ключ зажигания со встроенным ответчиком поворачивается в положение ON (ВКЛ), БУД (блок управления двигателем) проверяет зашифрованный код ключа и, если код правильный, разрешает Вашему автомобилю "Рекстон" включить двигатель. Если Вам не удастся запустить двигатель, система должна быть проверена дилером Ssangyong.

Действующим ключом для автомобиля, оснащенного системой иммобилизации, является механический ключ зажигания со встроенным ответчиком с электронной кодировкой. Ответчик незаметно встроен в ключ зажигания.

Для запуска двигателя могут быть использованы только настоящие ключи зажигания.

При использовании неправильного ключа система иммобилизации отключает систему регулирования впрыска топлива в ЭКУ (электрическом контрольном устройстве).

Код ответчика

Два ключа имеют соответственно запрограммированные ответчики.

При потере ключей

При потере ключей Вам необходимо стереть код ответчика из блока управления двигателем.

Для предотвращения угона с помощью потерянных ключей свяжитесь с нашей сетью.

Когда ответчик сломан

Если ответчик поврежден, Вам необходимо заменить его новым и зарегистрировать новый код в блоке управления двигателем в нашей сервисной сети. В противном случае, двигатель не заведется.

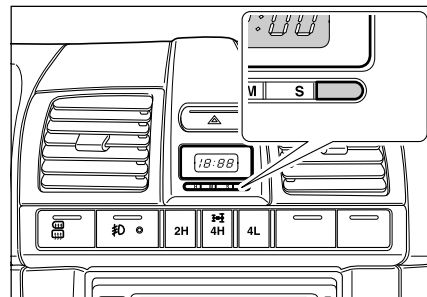

Индикатор иммобилизатора* (противоугонного устройства)

Этот индикатор показывает режим работы системы блокировки двигателя. Если данный индикатор мигает, это может указывать на наличие неисправности в системе блокировки двигателя.

⚠ ОСТОРОЖНО

Кратковременная вспышка данного индикатора означает, что связь между ключом зажигания и устройством управления двигателя – в норме.

Если индикатор продолжает мигать, обратитесь в агентство по продаже Ssangyong или в авторизованный сервисный отдел Ssangyong для проверки системы блокировки двигателя.

⚠ ПРЕДОСТЕРЕЖЕНИЕ

В любом случае, система иммобилизации не может быть удалена из автомобиля. Если Вы попытаетесь удалить или испортить систему, запуск двигателя будет невозможен. Поэтому никогда не предпринимайте попыток удалить, повредить или модифицировать ее. Дистанционный запуск двигателя не сможет запустить автомобиль, оснащенный системой иммобилизации. Поэтому никогда не устанавливайте дистанционный запуск двигателя.

⚠ ОСТОРОЖНО

- Не роняйте и избегайте ударов по ответчику в ключе, иначе его можно повредить.
- Если ответчик поврежден, замените ключ у дилера Ssangyong и зарегистрируйте код в блоке управления двигателем.
- Постарайтесь не потерять свой ключ, иначе автомобиль может быть угнан. Если Вы потеряли ключ, сотрите код ответчика потерянного ключа из блока управления двигателем у дилера Ssangyong для предотвращения угона с помощью потерянного ключа.
- Если Вам потребуется заменить блок управления двигателем, одновременно замените и все ответчики.

⚠ ОСТОРОЖНО

- Система иммобилизации может быть проверена, заменена, обслужена и закодирована только у дилера Ssangyong. Только уполномоченный персонал дилера Ssangyong имеет право работать с ней.
- Когда Вам надо стереть код или зарегистрировать дополнительный ключ, пожалуйста, присутствуйте при этом.

ЗАМКИ БЕЗОПАСНОСТИ ДЛЯ ДЕТЕЙ

⚠ ПРЕДОСТЕРЕЖЕНИЕ

**Выхлопные газы ядовиты.
Не ездите с открытой задней
дверью во избежание попадания
выхлопного газа в салон.**

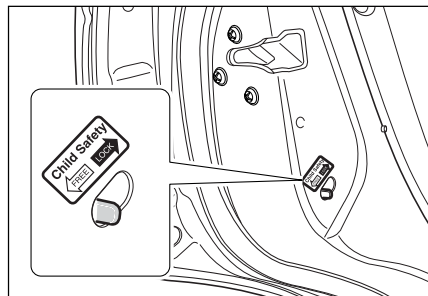

⚠ ПРЕДОСТЕРЕЖЕНИЕ

**Дети на задних сиденьях могут
открыть задние двери.**

- **Приведите защелку замка
детской безопасности в запертое
положение.**

⚠ ОСТОРОЖНО

**Можно повредить внутреннюю
дверную ручку.**

- **Не тяните внутреннюю дверную
ручку при использовании замков
детской безопасности.**

Замки безопасности для детей предотвращают внезапное открытие дверей детьми, находящимися в автомобиле.

Замки безопасности для детей установлены на обеих задних дверях.

Когда рычаг замка безопасности для детей находится в положении "LOCK" (ЗАПЕРТО), дверь нельзя открыть изнутри.

Более того, внутренняя дверная защелка будет зафиксирована в запертом положении и ее нельзя будет вытянуть.

Задние двери, запертые с помощью механизма детской безопасности, можно открыть снаружи, если дверная кнопка не находится в запертом положении.

СТЕКЛОПОДЪЕМНИК (ВОДИТЕЛЬСКОЕ МЕСТО)

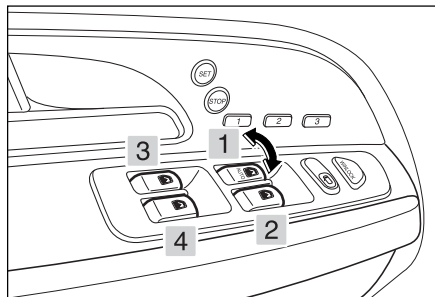

1. Водительское окно
2. Пассажирское окно
3. Заднее левое окно
4. Заднее правое окно

Вы можете управлять окнами с помощью переключателей стеклоподъемников на каждой дверной панели, когда переключатель зажигания находится в положении "ON" (ВКЛЮЧЕНО).

- Для опускания стекла нажмите вниз переднюю часть переключателя.
- Для поднятия стекла потяните вверх переднюю часть переключателя.

Водительское окно

Переключатель водительского окна работает в два этапа.

Когда передняя часть переключателя слегка нажата (первый этап), стекло будет опускаться, пока переключатель нажат. Когда переключатель нажат до конца (второй этап), окно автоматически будет открываться до полного открытия.

Если Вы хотите остановить автоматическое опускание стекла, снова слегка нажмите на переключатель (первый этап) или потяните переключатель вверх.

Рабочая задержка во времени

Работа стеклоподъемника может продолжаться еще 30 секунд после выключения зажигания.

ПЕРЕКЛЮЧАТЕЛЬ БЛОКИРОВКИ СТЕКЛОПОДЪЕМНИКА (НА ВОДИТЕЛЬСКОЙ ДВЕРНОЙ ПАНЕЛИ)

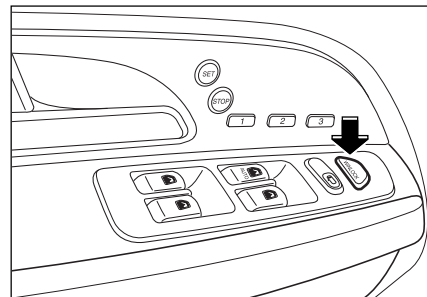

Если переключатель нажат, всеми окнами можно будет управлять только с помощью водительских переключателей стеклоподъемников. Для разблокирования снова нажмите переключатель. Водительское окно работает независимо от переключателя блокировки стеклоподъемника.

ПРИМЕЧАНИЕ

Окна задних дверей полностью не открываются.

ОКНО ЗАДНЕЙ ДВЕРИ*

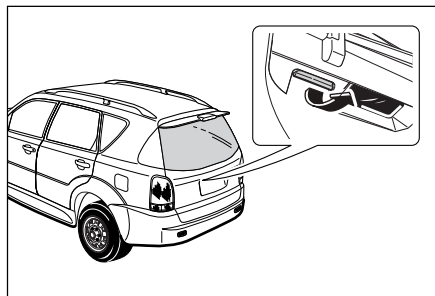

Для отпирания окна задней двери потяните левый рычаг отпертой задней двери.

⚠ ПРЕДОСТЕРЕЖЕНИЕ

Когда окно задней двери открыто, выхлопной газ может попасть в салон и принести вред пассажирам, поэтому полностью закройте окно, если двигатель работает.

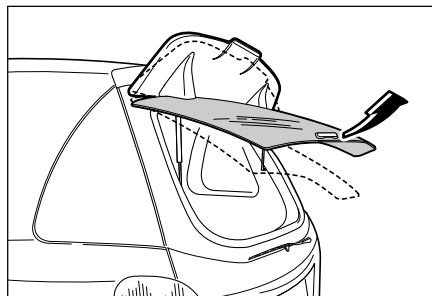

Для открытия окна задней двери возьмитесь за внешнюю ручку окна задней двери и поднимите окно вверх.

КАПОТ

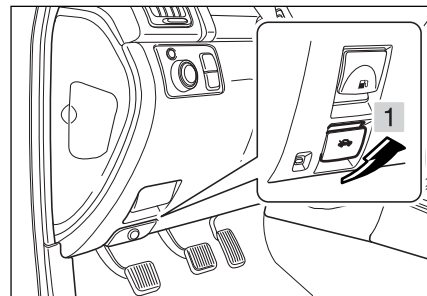

1. Для открытия капота потяните открывающий рычаг, расположенный в левой нижней части приборной панели и отожмите защелку капота. Тогда капот будет отперт и частично открыт.

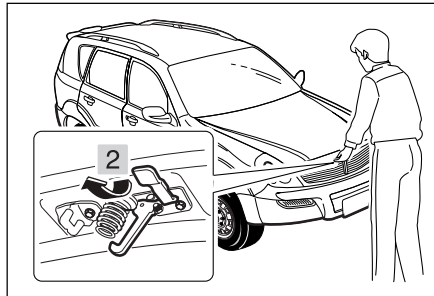

2. Потяните рычаг предохранительной защелки под капотом и поднимите капот.

⚠ ПРЕДОСТЕРЕЖЕНИЕ

Открытый капот при включенном двигателе открывает движущиеся части, которые могут ударить, порезать или затянуть.

- **Не надевайте свободную одежду.**
- **Держите руки и волосы подальше от движущихся деталей.**

⚠ ПРЕДОСТЕРЕЖЕНИЕ

Если необходимо что-либо проверить под капотом при работающем двигателе:

- **При механической коробке передач переключите передачу на нейтральную.**
- **При автоматической трансмиссии переведите селектор на "P" (парковка)**
- **Полностью включите стояночный тормоз.**
- **Не надевайте такие предметы одежды, как галстуки и платки.**
- **Не надевайте свободную одежду.**
- **Держите руки и волосы подальше от движущихся деталей.**

⚠ ПРЕДОСТЕРЕЖЕНИЕ

Автомобиль все еще может двигаться из неподвижного положения, когда капот открыт.

Перед отпиранием капота:

- **Извлеките ключ зажигания.**
- **При механической коробке передач переключитесь на первую или заднюю передачу.**
- **При автоматической трансмиссии переведите селектор в положение "P" (парковка).**
- **Полностью включите стояночный тормоз.**

ОТПИРАЮЩИЙ РЫЧАГ ДВЕРЦЫ ГОРЛОВИНЫ ТОПЛИВНОГО БАКА

⚠ ПРЕДОСТЕРЕЖЕНИЕ

Открытый капот, когда автомобиль находится в движении, может заслонить передний обзор и привести к аварии.

- *Перед тем как поехать, убедитесь, что капот полностью заперт, потянув за его передний край.*
- *Не трогайте рычаг открытия капота, пока автомобиль в движении.*
- *Не начинайте движение автомобиля с поднятым капотом.*

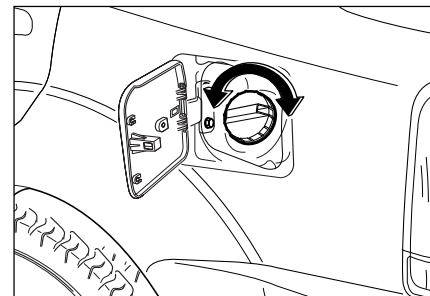
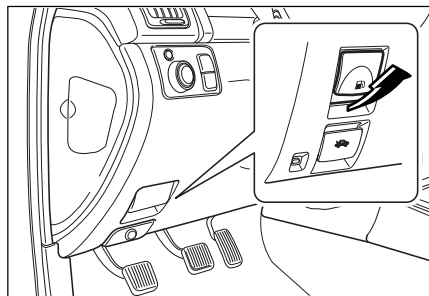

Заправка топливного бака

1. Выключите двигатель.
2. Откройте дверцу горловины топливного бака, потянув отпирающий рычаг на верхней левой стороне приборной панели.
3. Отвинтите крышку горловины топливного бака, вращая ее против часовой стрелки.
4. После заправки закройте крышку горловины, вращая ее по часовой стрелке, и нажмите на дверцу горловины топливного бака, пока она не защелкнется.

Открытие люка

1. Для автоматического открывания люка нажмите на переключателе "OPEN" (ОТКРЫТЬ) на полсекунды.
2. Если Вы нажмете на переключатель еще раз во время открытия, движение люка остановится.
3. Для закрытия люка нажмите "CLOSE" (ЗАКРЫТЬ) на переключателе. Отпустите переключатель, когда люк достигнет нужного положения.

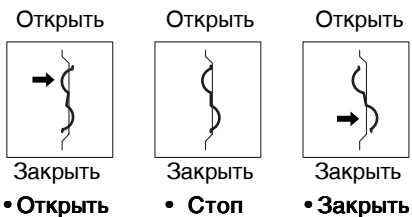

Наклон люка

Для наклона люка (положение вентиляции) нажмите "CLOSE" (ЗАКРЫТЬ) на переключателе при закрытом положении люка.

Для возврата в закрытое положение нажмите "OPEN" (ОТКРЫТЬ) на переключателе.

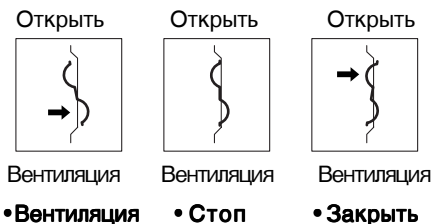

• Вентиляция • Стоп • Закрыть

⚠ ОСТОРОЖНО

- Люк будет работать, когда ключ зажигания находится в положении "ON" (ВКЛ) (двигатель не работает), однако рекомендуется выполнять эту операцию с включенным двигателем.
- В целях безопасности управляйте люком, когда автомобиль остановлен.
- Когда операция с люком закончена, отпустите переключатель. Если Вы будете продолжать давить на переключатель, это может вызвать неисправность. Никогда не приводите люк в действие, если рабочие поверхности покрыты льдом, особенно в зимнее время. Дождитесь, пока лед растает.
- Во время зарядки после разрядки аккумулятора нажмите переключатель на 5 секунд каждый раз, когда люк полностью открыт, закрыт, наклонен вниз и вверх для повторной установки каждого положения.

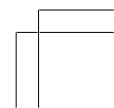
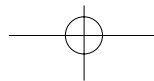
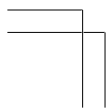
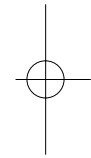
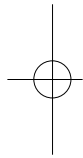
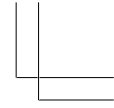
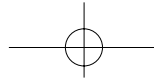
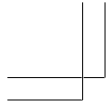

2

ЗАПУСК И ФУНКЦИОНИРОВАНИЕ

РЕКОМЕНДАЦИИ ПО ТОПЛИВУ

Для эксплуатации автомобиля подходят высококачественные сорта топлива. Качество топлива имеет решающее значение для выходной мощности, общей управляемости автомобиля и срока службы двигателя. В этом отношении присадки, содержащиеся в топливе, играют важную роль. Поэтому Вы должны использовать только высококачественное топливо.

Дизельный двигатель

Используйте дизельное топливо с цетановым числом 50 или выше.

Бензиновый двигатель

Топливо со слишком низким октановым числом может вызвать преждевременное зажигание (детонацию). Ssangyong не несет ответственности за понесенный в этом случае ущерб.

⚠ ОСТОРОЖНО

По поводу правильного октанового числа и других аспектов использования бензина (например, этилированного бензина) проконсультируйтесь с Вашим дилером Ssangyong.

⚠ ОСТОРОЖНО

Возможно повреждение двигателя и системы выпуска.

- Не используйте этилированный бензин в автомобиле, работающем на неэтилированном топливе.***
- Используйте топливо с указанным октановым числом или выше, согласно рекомендациям Ssangyong для Вашей страны. Гарантийные обязательства на это не распространяются.***

Не используйте топливо на основе метилового спирта.

Топлива, содержащие метанол (этиловый спирт) нельзя использовать в Вашем автомобиле "Рекстон". Данный вид топлива может ухудшить функционирование автомобиля и повредить компоненты топливной системы.

ПРИМЕЧАНИЕ

Гарантия не распространяется на повреждения топливной системы и любые неполадки, вызванные использованием метанола или топлива, содержащего метанол.

Поездки в зарубежные страны

Если Вы собираетесь водить свой автомобиль "Рекстон" в другой стране,

- Соблюдайте все правила регистрации и страхования.
- Выясните, какое топливо подходит для Вашего автомобиля.

Заправка автомобиля из бочек или бензохранилищ

В целях безопасности (особенно при использовании некоммерческих систем заправки) контейнеры с топливом, насосы и шланги должны быть надлежащим образом заземлены.

Может произойти разряд статического электричества при определенных атмосферных условиях и условиях подачи топлива, если незаземленные шланги (в особенности пластиковые) присоединены к бензонасосу.

Настоятельно рекомендуем использовать заземленные насосы с полностью заземленными шлангами; топливные контейнеры при выполнении любых операций по некоммерческой заправке также должны быть надлежащим образом заземлены.

ПЕРЕКЛЮЧАТЕЛЬ ЗАЖИГАНИЯ

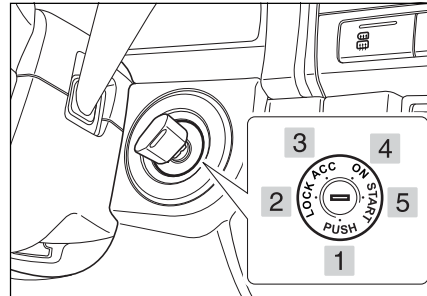

1. Нажатие

Для поворота ключа из положения "ACC" (аккумулятор) в положение "LOCK" (закрыто), Вы должны нажать на него.

2. Положение "LOCK" (ЗАКРЫТО)

Рулевое управление блокируется при вынимании ключа. Поверните рулевое колесо до срабатывания замка.

Для более легкого использования ключа при разблокировании, плавно подвигайте руль справа налево и поверните ключ в положение "ACC" (аккумулятор).

3. Положение "ACC" (АККУМУЛЯТОР)

Двигатель можно выключить, не блокируя рулевое колесо.

Некоторые электрические аксессуары, такие как радио или прикуриватель, могут работать в этом положении ключа.

⚠ ОСТОРОЖНО

Аккумулятор может разрядиться. Не оставляйте ключ в положении "ACC" (аккумулятор) на долгое время.

4. Положение "ON" (ОТКРЫТО)

В этом положении включаются система зажигания и электрические аксессуары, такие как сервопривод оконного стекла, люк крыши, обогреватель и кондиционер.

⚠ ОСТОРОЖНО

Аккумулятор может разрядиться. Не оставляйте ключ в положении "ON" (ВКЛ) на долгое время без включенного двигателя.

5. Положение "START" (СТАРТ)

В этом положении активируется стартер, запускающий двигатель.

Отпустите ключ, когда двигатель заведется, и он автоматически вернется в положение "ON" (ВКЛЮЧЕНО).

ПРЕДОСТЕРЕЖЕНИЕ

Никогда не вынимайте и не поворачивайте ключ во время движения.

- *Это может вызвать потерю контроля над автомобилем.*
- *Это может привести к серьезным повреждениям автомобиля или к травме.*

ПРЕДОСТЕРЕЖЕНИЕ

Рулевое колесо может внезапно повернуться.

Никогда не дотягивайтесь до ключа зажигания сквозь рулевое колесо.

ПЕРЕД ЗАПУСКОМ ДВИГАТЕЛЯ

- Убедитесь, что пространство вокруг автомобиля свободно.
- Необходимо периодически производить проверочные процедуры, описанные в данном руководстве, например, каждый раз при проверке уровня масла в двигателе.
- Убедитесь, что все окна и фары чистые.
- Визуально проверьте состояние и внешний вид шин. Также проверьте давление воздуха в шинах.
- Приведите сиденье и подголовник в удобное положение.
- Отрегулируйте внутренние и наружные зеркала.
- Пристегните ремни безопасности и попросите всех пассажиров сделать то же самое.
- Проверьте работу предупредительной световой сигнализации, когда ключ зажигания повернут в положение "ON" (ВКЛЮЧЕНО).

ЗАПУСК ДВИГАТЕЛЯ

1. Примените стояночный тормоз.

2. Механическая коробка передач:

Приведите переключатель передач в нейтральное положение и нажмите до конца педаль сцепления, запуская в это время двигатель.

Автоматическая коробка передач*:

Приведите рычаг селектора в положение "P" (Парковка) или "N" (Нейтральная), хотя "P" предпочтительнее. Стартер не работает, если рычаг селектора находится в одном из положений движения.

Модель с дизельным двигателем:

Световой индикатор нагрева загорится и погаснет, когда свечи предпускового подогрева достаточно прогреются для холодного запуска двигателя. Как только световой индикатор нагрева погаснет, запустите двигатель.

3. Заводите двигатель, не касаясь педали акселератора, поворачивая ключ зажигания в положение "START" (СТАРТ).
Отпустите ключ, когда двигатель завелся.
Если двигатель запустился, но перестал работать, повторите вышеописанную процедуру.

⚠ ОСТОРОЖНО

Для предотвращения повреждения стартера:

- **Не используйте стартер более 15 секунд за раз.**
- **Если двигатель не заводится, подождите 10 секунд, прежде чем попытаться заново.**

⚠ ОСТОРОЖНО

Чрезмерно высокая температура может повредить системы выпуска. Не удерживайте холостой ход на высоких оборотах более пяти минут.

Полностью нажмите педаль сцепления, иначе двигатель не заведется. Не нажимайте педаль акселератора при запуске двигателя.

Нажмите педаль тормоза, когда запускаете двигатель.

ВОЖДЕНИЕ С МЕХАНИЧЕСКОЙ КОРОБКОЙ ПЕРЕДАЧ

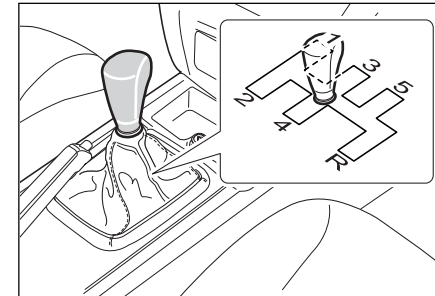

Механическая коробка передач Вашего автомобиля "Рекстон" имеет 5 передних и 1 заднюю скорости.

Для переключения передач требуется полностью нажать педаль сцепления. Затем двигайте рычаг переключения передач.

После переключения передачи медленно отпустите сцепление.

ВОЖДЕНИЕ С АВТОМАТИЧЕСКОЙ КОРОБКОЙ ПЕРЕДАЧ*

⚠ ОСТОРОЖНО

Переключение на заднюю передачу, когда автомобиль движется вперед, может повредить коробку передач.

Перед переключением на заднюю передачу полностью остановите автомобиль.

Для предотвращения повреждений сцепления не держите ногу на педали сцепления во время движения.

Никогда не спускайтесь под уклон с выключенным сцеплением.

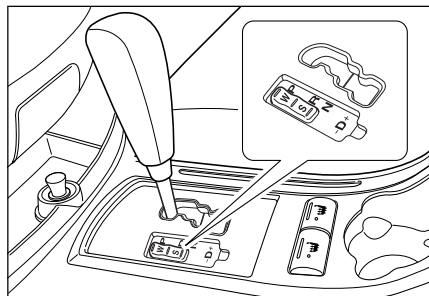

Пятискоростная автоматическая коробка передач

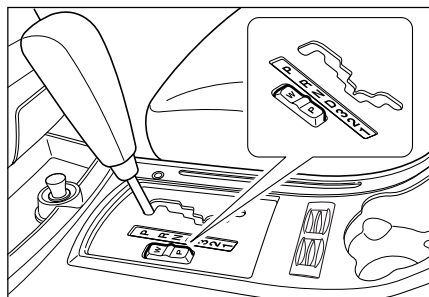

четырёхскоростная автоматическая коробка передач

⚠ ПРЕДОСТЕРЕЖЕНИЕ

При переключении передачи автомобиль может неожиданно тронуться с места. Вы можете потерять контроль и ударить людей или объекты.

Всегда полностью нажимайте педаль тормоза при переключении с "P" (Парковка) или "N" (нейтральная передача) на переднюю или заднюю передачу.

⚠ ОСТОРОЖНО

Всегда пользуйтесь стояночным тормозом.

Не полагайтесь только на положение селектора "P" (парковка) для предотвращения движения автомобиля.

N

N: Нейтральная передача

Указывает на нейтральное положение и используется для временной парковки.

⚠ ОСТОРОЖНО

Никогда не переключайте в положение "N" во время движения, иначе можно повредить коробку передач.

Когда Вы останавливаете автомобиль на наклонных участках дороги в положении "N", нажмите на педаль тормоза.

Для переключения в положение "D" или "R" из положения "N" после остановки автомобиля, Вам нужно будет нажать на педаль тормоза.

05 04 03 02 01

- D + : Привод (для автомобиля, оснащенного пятискоростной автоматической коробкой передач)

- Используйте это положение в нормальном режиме вождения.
- Передача переключится с 1-ой на 5-ую в соответствии со скоростью автомобиля и ускорением на педали акселератора.
- Выбранная передача, как показано выше, отображается на индикаторе переключения передач приборной панели.

⚠ ОСТОРОЖНО

Помните, что при нахождении рычага селектора (рычага управления автоматической коробкой передач) в положении "- D +" автомобиль может медленно двигаться вперед.

⚠ ПРЕДОСТЕРЕЖЕНИЕ

При внезапном касании рычага селектора в процессе движения может быть переключена передача. Это может привести к потере устойчивости автомобиля. Будьте осторожны, не прикасайтесь к рычагу селектора во время вождения.

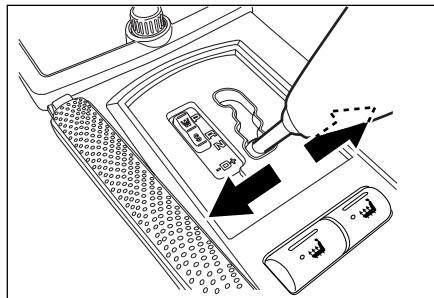

Регулировка зубчатой передачи в положении рычага "- D +"
(для автомобиля, оснащенного пятискоростной автоматической коробкой передач)

При перемещении рычага влево(-) / вправо (+) осуществляется повышение/понижение скорости на единицу.



←: при переводе рычага влево (-)
→: при переводе рычага вправо (+)

- При переводе рычага в направлении (-) и удержании его в этом состоянии передача понижается автоматически в соответствии со скоростью автомобиля и положением педали акселератора.
- При переводе рычага в направлении (+) и удержании его в этом состоянии передача переключается в состояние "D", откуда может быть переключена на все передние передачи.

4
Положение привода, позволяющее осуществлять вождение на первой, второй, третьей и четвертой передачах.

3
Положение привода, позволяющее осуществлять вождение на первой, второй и третьей передачах.

2
Положение движения, предотвращающее переключение трансмиссии на третью или четвертую передачу. Выберите 2-ю передачу для того, чтобы задействовать большую мощность при подъеме и для торможения двигателем при движении вниз по крутому склону.

1
Положение движения для максимального эффекта торможения, например, при езде под крутым углом; трансмиссия не переключается дальше первой передачи.

⚠ ОСТОРОЖНО

- При переводе рычага влево (-)/вправо (+) и удержании его в этом состоянии возможно переключение передачи на несколько шагов сразу. Контролируйте, чтобы за один раз передача переключалась только на один шаг.
- Если для перемещения рычага влево (-) / вправо (+) будет прилагаться чрезмерная сила, переключение на другие передачи может оказаться невозможным. Рекомендуется выполнять эту операцию мягко и плавно.

⚠ ПРЕДОСТЕРЕЖЕНИЕ

При внезапном касании рычага селектора в процессе движения может быть переключена передача. Это может привести к потере устойчивости автомобиля. Будьте осторожны, не прикасайтесь к рычагу селектора во время вождения.

D**D: Движение (четырёхскоростной)**

Положение движения для нормальной езды на передачах с первой по четвертую.

3**3: 3-я передача (четырёхскоростной)**

Положение движения для езды на первой, второй и третьей передачах.

Вы можете выбрать 3 вместо "D" при следующих условиях:

- При езде по длинным холмистым дорогам
- При езде в загруженном городском движении
- При движении вниз по крутому спуску

2**2: 2-я передача (четырёхскоростной)**

Положение движения, предотвращающее переключение трансмиссии на третью или четвертую передачу.

Выбирайте 2-ю передачу для того, чтобы задействовать большую мощность при подъеме и для торможения двигателем при движении вниз по крутому склону.

1**1: 1-я передача (четырёхскоростной)**

Положение движения для максимального эффекта торможения, например, при езде под крутым углом; трансмиссия не переключается дальше первой передачи.

⚠ ПРЕДОСТЕРЕЖЕНИЕ

Автомобиль может неожиданно двинуться с места, если оставлен без присмотра.

- **Выключите двигатель, полностью примените стояночный тормоз и достаньте ключ зажигания, когда покидаете автомобиль.**
- **Не используйте положение "P" (парковка) вместо стояночного тормоза.**
- **Никогда не оставляйте автомобиль без присмотра с работающим двигателем.**

⚠ ОСТОРОЖНО

Даже если передача находится в положении "D" (движение), Ваш автомобиль может двинуться назад на подъеме в зависимости от угла наклона, поэтому Вам нужно будет нажать на педаль тормоза.

Работа рычага переключения передач
(Пятискоростная автоматическая коробка передач)

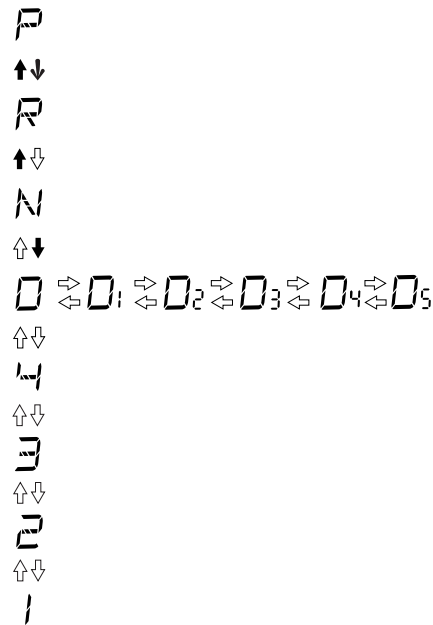

(четырёхскоростная автоматическая коробка передач)

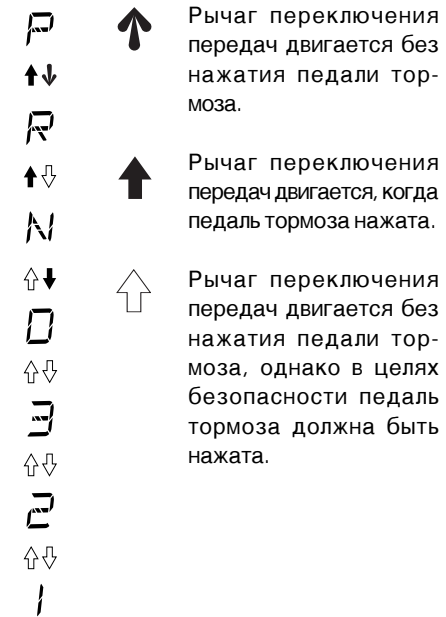

Рычаг переключения передач двигается без нажатия педали тормоза.

Рычаг переключения передач двигается, когда педаль тормоза нажата.

Рычаг переключения передач двигается без нажатия педали тормоза, однако в целях безопасности педаль тормоза должна быть нажата.

▲ ОСТОРОЖНО

- Не используйте "ЗИМНИЙ" режим вождения в обычных условиях.
- Если движение начиналось в "ЗИМНЕМ" режиме, отключите этот режим после того, как скорость автомобиля достигнет определенного значения.

четырёхскоростной

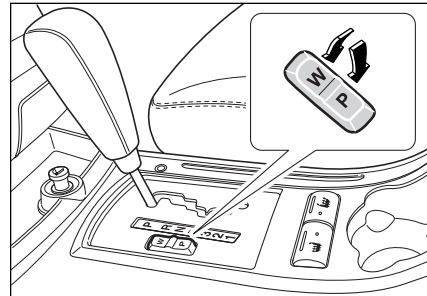

Зимний режим

В этом режиме автомобиль трогается со второй передачи. Нажмите "W" на переключателе режимов для того, чтобы выбрать "WINTER" (зимний) режим езды, и индикатор "WINTER" (зимний режим) загорится на приборной панели. Используйте этот режим для трогания с места или проблемного вождения по скользким дорогам.

Режим дополнительной мощности

Для повышенной мощности, улучшенного разгона или езды вверх по длинным подъемам нажмите "P" (дополнительная мощность) на переключателе режимов. Трансмиссия переключится на мощный режим движения. Трансмиссия переключится на большие обороты двигателя, способствуя более мощному ускорению.

НОРМАЛЬНЫЙ РЕЖИМ

Используйте этот режим для нормальной езды. Этот режим езды можно выбрать, когда ни "W" (зимний), ни "P" (дополнительная мощность) на переключателе режимов не нажаты.

ФУНКЦИЯ ВКЛЮЧЕНИЯ ПОНИЖЕННОЙ ПЕРЕДАЧИ

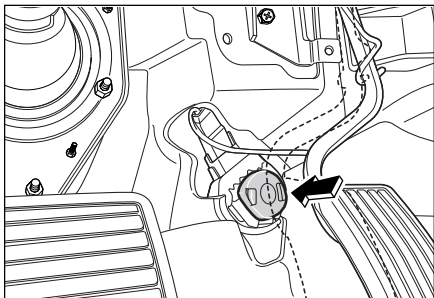

Механизм включения пониженной передачи расположен под педалью акселератора. Используйте его для быстрого разгона или для ускорения при подъеме.

Когда педаль акселератора полностью нажата, будет слышно или почувствуется срабатывание контакта, и будет задействована функция включения пониженной передачи.

При работе механизма включения пониженной передачи в группе измерительных приборов загорается лампочка POWER (дополнительная мощность).

ПРИМЕЧАНИЕ

**Понижать ли передачу?
Если Вам необходимо быстро ускориться, полностью нажмите педаль акселератора до конца для нажатия на механизм включения пониженной передачи, находящийся на полу. Затем заработает механизм включения пониженной передачи, и трансмиссия автоматически переключится на более низкую передачу.**

Пятискоростная автоматическая коробка передач

Установленная на пятискоростную автоматическую коробку передач электронная педаль позволяет осуществлять функцию перехода на низшую передачу в соответствии с положением педали акселератора без выключателя автоматического включения ускоряющей передачи.

ЗАЩИТНЫЙ РЕЖИМ (Пятискоростная автоматическая коробка передач)

При неисправности в электрической или механической части трансмиссии коробка передач переводится в защитный режим, предназначенный для поддержания минимальных характеристик вождения и предотвращения повреждения трансмиссии. Признаками неисправной трансмиссии являются:

- Сильный толчок при перемещении рычага селектора
- Уменьшение тяговой силы в процессе движения на высокой скорости
- Фиксированное положение передачи во время движения
- Фиксация 3-ей передачи
- Фиксация какой-либо передачи, отличной от 3-ей, при неисправности 3-ей передачи

При невозможности переключения передачи выйдите из защитного режима.

• **Выход из защитного режима**

1. Поставьте автомобиль на стоянку и переведите рычаг селектора в положение "P".
2. Остановите двигатель и подождите более 10 секунд.
3. Запустите двигатель.

• **Состояния после выхода из защитного режима**

- Если после восстановления обычного режима работы автомобиль функционирует нормально, неисправности устранены.
- Передача может зафиксироваться на 2-ой передней передаче в положении "D" или 2-ой передаче заднего хода в положении "R".

⚠ ОСТОРОЖНО

- *При обнаружении какого-либо признака неисправности в механической или электрической части трансмиссии, немедленно остановите автомобиль и восстановите нормальный режим работы.*
- *Если признаки ненормальной работы трансмиссии (фиксация на 2-ой передней передаче в положении "D" или 2-ой передаче заднего хода в положении "R") все еще сохраняются, трансмиссия должна быть как можно скорее проверена у дилера Ssangyong или в авторизованном сервисном центре Ssangyong.*

ПОРЯДОК ДЕЙСТВИЙ ПРИ АВАРИЙНОМ ПЕРЕКЛЮЧЕНИИ ПЕРЕДАЧ С АВТОМАТИЧЕСКОЙ ТРАНСМИССИЕЙ

В Вашем автомобиле установлена система блокировки рычага переключения передач. Перед тем, как Вы сможете переключиться из положения "P" (парковка), должно быть включено зажигание, и Вы должны нажать педаль тормоза.

Если Вы не можете переключиться из положения "P" с включенным зажиганием и нажатой педалью тормоза:

1. Выключите зажигание.
2. Нажмите на рычаг разблокировки рычага переключения передач, вставив подходящий продолговатый предмет. Затем, нажав на педаль тормоза, переведите селектор в положение "N" (нейтральное).
3. Запустите (двигатель) двигатель и переключите на нужную передачу.
4. Как можно скорее отремонтируйте автомобиль у дилера Ssangyong или на фирменной станции техобслуживания.

СОВЕТЫ ПО ВОЖДЕНИЮ АВТОМОБИЛЯ С АВТОМАТИЧЕСКОЙ ТРАНСМИССИЕЙ*

Запуск автомобиля

После запуска двигателя и перед переключением на передачу движения, нажмите на педаль тормоза, иначе автомобиль "поползет". Никогда не используйте педали акселератора и тормоза одновременно.

Для езды в нормальных условиях должно быть выбрано положение "D" (движение).

Если нажимать педаль акселератора плавно и ровно, трансмиссия переключится на топливосберегающие повышенные передачи на ранней стадии. Передачу можно менять вручную только в исключительных случаях. Выбирайте передачи "3", "2" и "1", только если нужно избежать повышения передачи или если необходимо использовать дополнительный эффект торможения двигателем.

Вернитесь в положение "D", как только позволят условия.

Торможение двигателем

Для того чтобы воспользоваться эффектом торможения двигателем при движении вниз по склону, выберите передачу "3", "2" или, если необходимо, "1".

Торможение наиболее эффективно на передаче "1". Если выбрана передача "1" на слишком большой скорости, трансмиссия остается на второй передаче до момента достижения точки переключения на первую передачу, например, в результате замедления.

Остановка автомобиля

Селектор может быть оставлен в выбранном диапазоне передач с включенным двигателем. При остановке на наклонной поверхности воспользуйтесь стояночным тормозом или нажмите на педаль тормоза. Не увеличивайте обороты двигателя для проверки холостого хода во время стоянки, если выбрана передача движения.

Перед тем как покинуть автомобиль, включите стояночный тормоз, затем приведите селектор в положение "P" (парковка) и извлеките ключ зажигания.

Маневрирование автомобилем

Для маневрирования автомобилем вперед или назад при парковке или въезде в гараж используйте эффект тихого хода. Регулируйте скорость, слегка ослабляя педаль тормоза. Никогда не используйте педали акселератора и тормоза одновременно.

ПРИМЕЧАНИЕ

- **Эффект тихого хода**
Автомобиль будет медленно двигаться без ускорения при включенном двигателе, если Вы выбрали положения "R", "D", "3", "2", "1". Это называется эффектом "тихого хода". Это очень специфичная особенность системы автоматической трансмиссии, когда на трансмиссию постоянно передается низкий вращающий момент.

ПЕРЕКЛЮЧАТЕЛЬ ПОЛНОГО ПРИВОДА – ВРЕМЕННЫЙ*

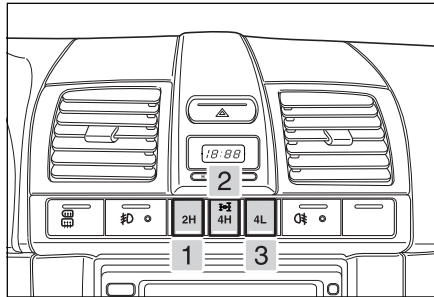

Режим движения

Индикатор полного привода (4WD) загорается, когда переключатель полного привода (4WD) находится в положении '4H' или '4L'.

1. '2H' (привод на 2 колеса)

Это задний привод с повышенным режимом. Используйте его для нормальной езды. Этот режим дает большую экономию, обеспечивает более тихую езду и меньший износ привода трансмиссии.

2. '4H' (привод на 4 колеса, повышенный режим)

Используется для езды по мокрым или скользким дорогам, покрытым снегом, грязью или песком.

Такой режим обеспечивает большую силу сцепления, чем привод на два колеса. Передние ступицы автоматически блокируются.

3. '4L' (привод на 4 колеса, пониженный режим)

Используйте для максимальной мощности и силы сцепления. Используйте пониженный режим привода на 4 колеса для подъема или спуска по крутым склонам, вытягивания из песка, грязи или глубокого снега.

ПЕРЕКЛЮЧАТЕЛЬ ПОЛНОГО ПРИВОДА – ПОСТОЯННЫЙ*

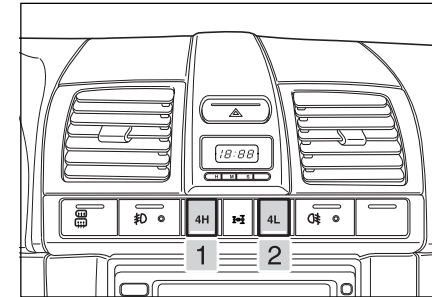

Режим движения

Индикатор пониженного режима полного привода (4WD LOW) загорается, когда переключатель полного привода (4WD) находится в положении '4L'.

1. '4H' (привод на 4 колеса, повышенный режим)

Используйте его для нормальной езды. Этот режим дает большую экономию, обеспечивает более тихую езду и меньший износ привода трансмиссии.

2. '4L' (привод на 4 колеса, пониженный режим)

Используйте для максимальной силы сцепления на скользких дорогах, крутых склонах и ухабистых дорогах.

РАБОТА ПОЛНОГО ПРИВОДА

'2H' или '4H' (только временный режим)?

В зависимости от состояния дороги выбирайте на переключателе полного привода '4H' (повышенный режим полного привода), нажав его перед началом или во время движения. Переключение возможно во время движения со скоростью 70 км/ч и ниже. Может загореться индикатор 4WD HIGH ('4H') (повышенный режим полного привода).

Когда полный привод больше не нужен, переведите переключатель полного привода с '4H' (повышенный режим полного привода) на '2H' (повышенный режим привода на 2 колеса). Это поможет избежать тяжелого управления, износа шин и снизит потребление топлива.

ПРИМЕЧАНИЕ

Выполняйте эту операцию, когда едете прямо.

Переключение между высокоскоростными режимами (2H - 4H) не требуют использования сцепления и можно использовать, когда автомобиль движется со скоростью менее 70 км/ч, однако рекомендуется переключать на низкой скорости.

'2H' или '4H' ↔ '4L'

Для переключения с '2H' (повышенный режим привода на 2 колеса) или '4L' (повышенный режим полного привода) на '4L' (пониженный режим полного привода), автомобиль должен остановиться.

Нажав педаль сцепления (с механической коробкой передач) или переведя селектор в положение 'N' (с автоматической трансмиссией), переключите переключатель полного привода (4WD) на '4L' (пониженный режим полного привода). Может загореться индикатор 4WD LOW ('4L') (пониженный режим полного привода).

Когда пониженный режим полного привода больше не нужен, переведите переключатель полного привода с '4L' (пониженный режим полного привода) на '2H' (повышенный режим привода на 2 колеса) или '4H' (повышенный режим полного привода). Для переключения с '4L' на '2H' или '4H', остановите автомобиль и нажмите педаль сцепления (с механической коробкой передач) или переведите селектор в положение 'N' (с автоматической трансмиссией) и переключите переключатель полного привода на '2H' или '4H'.

⚠ ПРЕДОСТЕРЕЖЕНИЕ

В случае временного полного привода, не используйте полный привод при обычном движении по сухому дорожному покрытию. Это вызовет ненужный шум, повлияет на износ и экономию топлива.

⚠ ПРЕДОСТЕРЕЖЕНИЕ

Для переключения на режим '4L' (пониженный режим полного привода), полностью остановите автомобиль и нажмите на педаль сцепления (для механической коробки передач) или переведите селектор в положение "N" (для автоматической трансмиссии) и переключите переключатель полного привода на '4L'.

ПРИМЕЧАНИЕ

При переключении '4L' → '4H' в автоматической трансмиссии нажмите ножной тормоз и переключите селектор "N → R → N" после того, как индикатор 4WD LOW (пониженный режим полного привода) погаснет для плавного переключения.

В случае постоянного полного привода, индикатор 4L на приборной панели будет мигать при переключении режимов, а затем включится или выключится после завершения операции.

МЕРЫ ПРЕДОСТОРОЖНОСТИ ПРИ РАБОТЕ ПОЛНОГО ПРИВОДА

- Переключение с режимов высоких скоростей (2H, 4H) на низкоскоростной режим (4L) во время вождения очень опасно, так как система не осуществляет самоконтроль (это происходит, когда скорость автомобиля ниже 3 км/ч).
- Когда выбраны режимы 4H или 4L, загорится соответствующий индикатор на приборной панели (4L только при постоянном полном приводе). Если индикатор продолжает мигать или два индикатора загораются одновременно, необходимо проверить систему полного привода.
- Когда Вы управляете переключателем, во время переключения могут быть механические шумы и толчки, однако это нормальное явление при переключении режимов.

ПЕРЕКЛЮЧАТЕЛЬ ESP^{OFF}* (ОТКЛЮЧЕНИЕ ESP)

- Выбирайте подходящий режим полного привода в зависимости от дорожных условий (скользкая дорога, крутые горки, бездорожье и т.д.)
- Никогда не используйте полный привод в качестве торможения двигателем при движении под уклон.
- Полный привод не означает совершенной защиты в любых условиях. Больше полагайтесь на навыки безопасной езды, чем на систему.

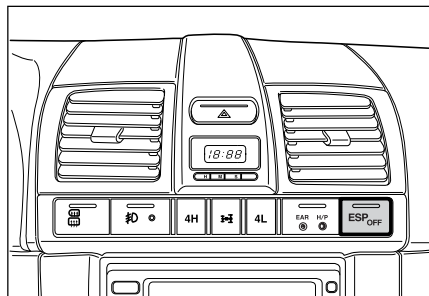

Если вы нажмете на переключатель ESP OFF (отключение ESP), функция ESP будет отключена, при этом загорится индикаторная лампа на приборной панели. Для возобновления действия функции ESP снова нажмите на данный переключатель. При этом индикаторная лампа погаснет. При действии функции ESP во время движения мигает индикаторная лампа и звучит звуковая сигнализация.

СИСТЕМА ESP*

Система ESP включает в себя электронную систему контроля устойчивости автомобиля и дополнительную систему обеспечения безопасности при движении. Эта система помогает предотвращать опасные ситуации посредством включения колесных тормозов или торможения двигателя для сохранения устойчивости автомобиля в условиях, вызывающих потерю устойчивости, например, на крутых поворотах. Эта система также выполняет функцию вспомогательного тормоза, предназначенную для лиц с физическими недостатками и обеспечивающую резкое торможение при слабом нажатии на педаль тормоза. Если система определит, что в сложившейся аварийной ситуации требуется резкое торможение, к колесам будет приложено высокое тормозное давление. Функция ESP действует в условиях сильной неустойчивости автомобиля. В нормальном режиме движения система ESP не используется.

Отключение функции ESP с помощью переключателя ESP_{OFF}*

Возможна ситуация, когда обороты двигателя не будут увеличиваться, в то время как ведущие колеса проскальзывают на покрытой снегом или обледеневшей дороге, даже при нажатии на педаль акселератора. Соответственно, вы не сможете тронуть ваш автомобиль с места. In this case, stop the ESP function by pressing the ESP OFF switch. В этом случае отключите функцию ESP нажатием на переключатель ESP OFF. При нажатии на переключатель системы ESP функция ESP отключается, и управление автомобилем начинает осуществляться независимо от выходных сигналов датчиков.

Восприятие процесса вождения в условиях работы системе ESP

Действие системы ESP приводит к тому, что водитель может ощущать шум и вибрации вследствие изменений давления, вызванных работой двигателя и клапанов в течение очень короткого интервала времени. Резкие повороты приводят к запуску работы ESP, что заставляет водителя слышать шум и чувствовать вибрацию вследствие резкого торможения. Кроме того, система ESP контролирует мощность двигателя. Таким образом, водитель может заметить снижение мощности двигателя даже при нажатой педали акселератора.

ESP и ABS (АБС)*

Система ESP активизируется только, когда переключатель ESP OFF не нажат. Однако система ABS (АБС, антиблокировочная тормозная система) начинает действовать только, когда шины проскальзывают на поверхности дороги при резком торможении. По существу, система ESP представляет собой усовершенствованную систему управления автомобилем, включающую в себя систему АБС и систему контроля устойчивости автомобиля.

⚠ ОСТОРОЖНО

- Система ESP перестает действовать, когда двигатель остановлен. При повторном запуске двигателя она начинает работать снова.
- Если движение автомобиля контролируется системой ESP, переключатель ESP OFF работать не будет.
- Во время заднего хода система ESP не работает.
- При действии функции ESP во время движения мигает индикаторная лампа и звучит звуковая сигнализация.

⚠ ПРЕДОСТЕРЕЖЕНИЕ

- Если включена лампа аварийной сигнализации ESP, система ESP неисправна. При этом система ABS (АБС) работает обычным образом. Однако автомобиль должен быть проверен в ближайшем отделении дилера Ssangyong или авторизованном сервисном центре Ssangyong.
- Если одновременно горят лампы аварийной сигнализации ESP и ABS, неработоспособны обе системы: и ESP, и ABS. Не превышайте скорость вашего автомобиля и обязательно проверьте и отремонтируйте его в ближайшем отделении дилера Ssangyong или авторизованном сервисном центре Ssangyong.

⚠ ПРЕДОСТЕРЕЖЕНИЕ

- Если мигает лампа аварийной сигнализации ESP и звучит сигнал аварийной сигнализации, это означает, что автомобиль очень неустойчив, и его устойчивость контролируется системой ESP. В такой ситуации управляйте автомобилем максимально осторожно.
- Система ESP – это всего лишь дополнительное средство для управления автомобилем. Ее возможности ограничены физическими пределами, при превышении которых автомобиль становится неуправляемым. Не надейтесь на эту систему. Ведите автомобиль осторожно.

ТОРМОЗ

- Если не работает один тормозной контур, автомобиль можно остановить оставшимся вторым контуром. Если это случится, педаль тормоза должна быть полностью нажатой с еще большим давлением. Тормозной путь увеличивается. Немедленно проверьте и почините систему торможения у дилера Ssangyong или в фирменной сервисной мастерской Ssangyong перед продолжением поездки.
- Перед выездом с парковки убедитесь, что перед выездом стояночный тормоз не задействован и индикатор стояночного тормоза не горит.
- При спуске не двигайтесь с выключенной передачей. Это может быть чрезвычайно опасно. При движении всегда держите автомобиль с включенным сцеплением, используя тормоз для замедления.
- Если во время движения сдувается шина, плавно надавите на педаль тормоза и держите автомобиль прямо, пока останавливаетесь. Когда Вы снизите скорость до безопасной, сворачивайте с дороги и останавливайтесь в безопасном месте.

⚠ ПРЕДОСТЕРЕЖЕНИЕ

Из-за перегрева тормоза могут временно отказаться.

- **При спуске переключитесь на низшую передачу.**
- **Не удерживайте педаль тормоза длительное время в нажатом положении.**

⚠ ПРЕДОСТЕРЕЖЕНИЕ

Не ведите автомобиль, держа ногу на педали тормоза. Это может повлечь перегрев тормозов и потерю их эффективности, а также изнашивание тормозных колодок.

⚠ ПРЕДОСТЕРЕЖЕНИЕ

Из-за намокания элементов тормозной системы тормоза могут временно отказаться.

- **После проверки отсутствия позади других автомобилей, плавно испытайте тормоза на работоспособность.**
- **Держите безопасную скорость.**
- **Сохраняйте большое пространство спереди, сзади и по бокам.**
- **Плавно включайте тормоза, пока их функционирование не будет нормальным.**
- **Всегда применяйте эту процедуру в целях снижения риска несчастного случая после проезда через участки воды, достаточно глубокие для того, чтобы намочить компоненты тормозной системы.**

АНТИБЛОКИРОВОЧНАЯ ТОРМОЗНАЯ СИСТЕМА* (АБС)

Антиблокировочная тормозная система является передовой электронной тормозной системой, помогающей при тормозном заносе.

Антиблокировочная тормозная система предотвращает блокирование колес во время резкого торможения или торможения на скользкой дороге, помогая сохранить управляемость и устойчивость автомобиля.

Система активируется только тогда, когда она воспримет разницу в частоте вращения колес и то, что они собираются заблокироваться. Система определяет скорость вращения колеса и с помощью электроники контролирует давление, прилагаемое к тормозу.

Когда зажигание включено, загорается сигнальная лампа АБС. Примерно через 2 секунды она гаснет. Если она не погасла или она загорелась во время движения, в АБС присутствует какая-то неисправность. В этом случае тормозная система осуществляет свои обычные функции, но без антиблокировочной возможности.

В случае неисправности АБС система регулирования тягового усилия (СРТУ) также отключается. Как можно скорее проверьте АБС у дилера Ssangyong или в фирменной сервисной мастерской Ssangyong.

▲ ОСТОРОЖНО

Слишком быстрое вождение, особенно на поворотах, аквапланирование и езда слишком близко от идущего впереди автомобиля увеличивают риск аварии. Этот риск не может быть уменьшен с помощью АБС.

Торможение с АБС

Не нажимайте на тормоз по несколько раз. Сильно нажмите на педаль тормоза независимо от поверхности дороги (сухая, мокрая, скользкая и т.п.), держите ее в нажатом положении и позвольте АБС работать для Вас.

АБС модулирует тормозное давление на соответствующее колесо для поддержания максимального эффекта торможения, снижая потерю курсовой устойчивости или рулевого управления.

Обычно при работе АБС возникает слабая вибрация, сопровождаемая шумом. Эта вибрация и шум просто показатели того, что АБС функционирует нормально.

В экстренном случае полностью нажмите на педали тормоза и сцепления одновременно.

Антиблокировочная тормозная система немедленно включится, тем самым, позволяя Вам сохранить полное рулевое управление Вашим автомобилем.

Рекомендуем Вам познакомиться с этой техникой торможения. Однако избегайте ненужного риска.

⚠ ПРЕДОСТЕРЕЖЕНИЕ

Длина тормозного пути может сильно различаться в зависимости от дорожной поверхности и условий.

- *Держите безопасную дистанцию с идущим впереди автомобилем.*
- *Двигайтесь медленно по мокрой или скользкой дороге.*

⚠ ПРЕДОСТЕРЕЖЕНИЕ

АБС не сможет предотвратить аварии, возникшие в результате беспечной или опасной техники вождения.

- *Водите автомобиль осторожно.*
- *Снижайте скорость на поворотах.*
- *Сильно нажимайте и удерживайте педаль тормоза.*

⚠ ПРЕДОСТЕРЕЖЕНИЕ

Загорающиеся одновременно сигнальные лампы тормозной системы и АБС указывают на неисправность в основной тормозной системе из-за неправильного срабатывания АБС.

- *Остановите автомобиль и свяжитесь со своим дилером Ssangyong.*
- *Проверьте и отремонтируйте систему перед продолжением поездки.*

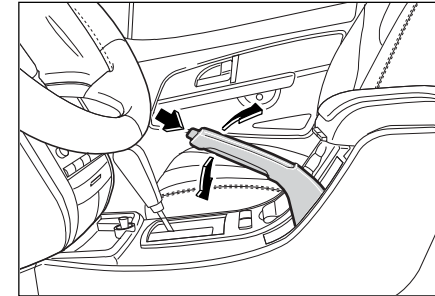
СТОЯНОЧНЫЙ ТОРМОЗ

Стояночный тормоз действует на задние колеса.

Он включается автоматически при применении. Рычаг стояночного тормоза находится между передними сиденьями.

Для применения стояночного тормоза нажмите на педаль тормоза и потяните рычаг вверх до конца.

Для снятия стояночного тормоза нажмите на педаль тормоза, слегка потяните рычаг вверх и нажмите на кнопку на верхушке рычага. Затем опустите рычаг, удерживая кнопку в нажатом положении.

Перед выездом убедитесь, что стояночный тормоз полностью отпущен.

Обратитесь к своему дилеру Ssangyong, если требуется регулировка стояночного тормоза.

При парковке автомобиля

1. Держите педаль тормоза нажатой и четко включите стояночный тормоз.

2. **Модели с механической коробкой передач:**

При парковке на ровной поверхности переведите рычаг переключения передач в нейтральное положение.

При парковке на наклонной поверхности поставьте рычаг переключения передач на заднюю передачу.

При парковке на подъеме поставьте рычаг переключения передач на первую передачу.

Модели с автоматической трансмиссией:

Переведите селектор в положение "P" (парковка).

3. Закройте все окна и люк*.
4. Переведите ключ зажигания в положение "LOCK" (закрыто) и выньте ключ.
5. Закройте все двери и заднюю дверь.
6. Убедитесь, что автомобиль не движется.

Предупредительный сигнал стояночного тормоза и устройство звуковой сигнализации (зуммер)

При движении автомобиля более 2 секунд (со скоростью свыше 10 км/ч) с включенным стояночным тормозом загорается лампа сигнализации стояночного тормоза и начинает звучать предупредительный зуммер.

Если это случилось, немедленно остановите автомобиль и освободите стояночный тормоз.

⚠ ОСТОРОЖНО

Некоторые предметы могут коснуться горячих частей системы выпуска и загореться под Вашим автомобилем.

Не паркуйте и не управляйте автомобилем над горючими материалами.

⚠ ОСТОРОЖНО

Автомобиль может неожиданно тронуться с места после того, как был запаркован.

- *Всегда полностью включайте стояночный тормоз.*
- *Ставьте автомобиль на стоянку на твердой ровной поверхности.*
- *При стоянке на склоне не оставляйте передние колеса в прямом положении.*

⚠ ОСТОРОЖНО

Езда с включенным стояночным тормозом может повредить тормозную систему.

- *Перед выездом полностью отпустите стояночный тормоз.*
- *Убедитесь, что сигнальный индикатор тормозной системы не горит.*

ВСПОМОГАТЕЛЬНАЯ СИСТЕМА ПАРКОВКИ*

⚠ ОСТОРОЖНО

В холодную погоду стояночный тормоз может замерзнуть в рабочем положении.

Это особенно часто происходит, когда тормоза мокрые.

Если существует риск замерзания стояночного тормоза после проезда через участки воды, достаточно глубокие для того, чтобы замочить компоненты тормозной системы.

- *Только на короткое время включите стояночный тормоз, пока перемещаете селектор в положение "P" (парковка) (для автоматической трансмиссии) или включаете на первую передачу или передачу заднего хода (для механической коробки передач), и*
- *Заблокируйте задние колеса.*
- *Затем отпустите стояночный тормоз.*

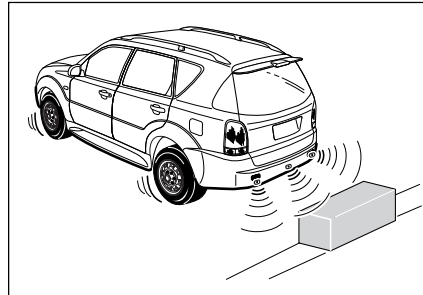

Вспомогательная система парковки включается, когда рычаг селектора (при автоматической трансмиссии) переведен в положение "R" (задний ход) и загораются сигнальные огни заднего хода, при включенном переключателе зажигания или работающем двигателе. В это время Вы сможете вычислить расстояние между Вашим автомобилем и препятствием по звуку сигнала.

- Каждый боковой оконечный датчик и два датчика в центральной части включают сигнал тревоги, когда расстояние между Вашим автомобилем и препятствием составит соответственно 120-80 см и 100-80 см.
: Прерывистый сигнал

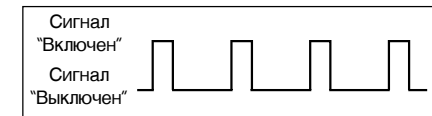

- Когда расстояние 80-50 см
: Постоянный сигнал

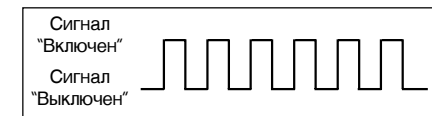

- Когда расстояние 50 см
: Продолжительный сигнал

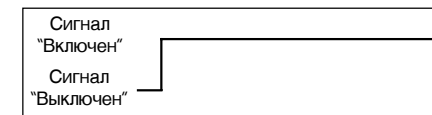

Советы по использованию вспомогательной системы парковки

Сигнал не будет работать или будет работать неправильно в следующих условиях:

А. Существуют определенные препятствия, которые датчики не могут обнаружить

1. Провода, веревки, цепи.
2. Хлопок, губка, одежда, снег, которые поглощают ультразвуковые волны.
3. Препятствия, которые ниже бампера.

Б. Датчики не могут обнаружить препятствия

1. Когда они замерзли.
2. Когда они залеплены снегом или грязью.
3. Когда они получают другие ультразвуковые сигналы (металлические звуки и шумы пневмотормоза больших грузовых автомобилей).
4. Когда включен мощный радиоприемник.

В. Суженный диапазон чувствительности

1. Когда диапазон чувствительности сужен частичным блокированием поверхности датчиков снегом или грязью (после очистки они снова заработают).
2. Когда температура окружающей среды очень высока (около 80°C)
3. Когда температура окружающей среды очень низка (ниже -30°C)

Г: Отсутствие неисправности при неправильной работе

1. При езде по ухабистым дорогам, по гравии, склонам и траве.
2. Когда высота бампера изменилась из-за тяжелого груза.
3. Когда сенсорная часть замерзла.
4. Когда сенсорная часть покрыта каплями воды, снега или грязи.
5. При получении других ультразвуковых сигналов (металлические звуки и шумы пневмотормоза больших грузовых автомобилей).
6. Когда работе датчика мешают неправильно подключенные аксессуары.
7. Когда включен мощный радиоприемник.

⚠ ОСТОРОЖНО

- *Вспомогательная система парковки – это вспомогательная система парковки. Вы должны продолжать пользоваться зеркалами или поворачивать голову. Должны соблюдаться обычные меры безопасности при движении задним ходом.*
- *Не допускайте давления на датчики в результате ударов или мойки с сильным давлением, иначе датчики могут выйти из строя.*
- *Когда вспомогательная система парковки не включена, но в течение 3 секунд раздается сигнал, проверьте и отремонтируйте Ваш автомобиль у дилера Ssangyong или в фирменной сервисной мастерской Ssangyong. Однако не следует путать этот сигнал со звуками, которые продолжаются, когда препятствие находится на расстоянии 50 см.*

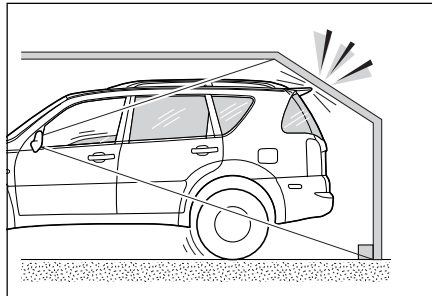
**ПРИМЕЧАНИЕ**

- **На парковке, как это видно на рисунке выше, верхняя часть автомобиля может удариться до того, как включится датчик. Поэтому проверяйте пространство позади автомобиля с помощью зеркал заднего вида или поворачивая голову во время парковки.**
- **Примите к сведению "Советы по использованию вспомогательной системы парковки".**
- **Вспомогательная система парковки будет работать корректно с плоскими вертикальными поверхностями.**

ПРЕДЛОЖЕНИЯ ДЛЯ БОЛЕЕ ЭКОНОМИЧНОЙ ЭКСПЛУАТАЦИИ

Экономия топлива в основном зависит от Вашего стиля вождения.

Как Вы едете, где Вы едете и когда Вы едете – все это имеет значение для того, сколько километров Вы сможете проехать при использовании одного литра топлива. Для получения максимальной экономии от Вашего автомобиля:

- Трогайтесь постепенно и ускоряйтесь плавно.
- Избегайте чрезмерного использования холостого хода.
- Двигатель должен быть надлежащим образом отрегулирован.
- Не перегружайте двигатель.
- Используйте кондиционер воздуха только в случае необходимости.
- Замедляйте движение при езде по ухабистым дорогам.
- Всегда держите шины накаченными с рекомендованным давлением для продления срока службы шин и оптимальной экономии топлива.

- Держите дистанцию относительно других автомобилей, чтобы избежать резких остановок. Это снизит изнашивание тормозных накладок и даст дополнительную экономию
- Не перевозите ненужных грузов.
- Не держите ногу на педали тормоза во время движения. Это может вызвать ненужное изнашивание, возможное повреждение тормозов и дополнительный расход топлива.
- Убедитесь, что Ваш автомобиль всегда обслуживается согласно спецификациям производителя.

ОПАСНОСТЬ ВЫХЛОПНОГО ГАЗА (УГАРНЫЙ ГАЗ)

- Избегайте вдыхания выхлопного газа. Выхлопной газ содержит угарный газ, не имеющий цвета и запаха. Угарный газ опасен.
- При вдыхании он может вызвать потерю сознания и летальный исход.
- При любом подозрении, что выхлопной газ проникает в салон, немедленно проверьте и отремонтируйте его у дилера Ssangyong или в фирменной сервисной мастерской Ssangyong. Если необходимо ехать в таких условиях, делайте это только с полностью открытыми окнами.
- Для предотвращения проникновения выхлопных газов в салон автомобиля, система выпуска и корпус должны проверяться:
 - каждый раз, когда производится замена масла.
 - всякий раз, когда замечено изменение звука при работе системы выпуска.
 - всякий раз, когда система выпуска, под корпусом или позади него, повреждена или начинает ржаветь.
- Не включайте двигатель в замкнутых помещениях, таких как гаражи или другие закрытые объекты, дольше, чем это нужно для выезда автомобиля из таких помещений.
- Когда автомобиль остановился на неограниченной территории на продолжительное время с включенным двигателем, переключите рычаг воздухозаборника в режим притока свежего воздуха снаружи в автомобиль и включите вентилятор на высокие обороты.
- Никогда не сидите (или не оставляйте детей) в остановившемся или запаркованном на длительное время автомобиле с включенным двигателем.
- Избегайте езды с открытой задней дверью, т.к. выхлопные газы могут попасть в салон. Если приходится ехать с открытой задней дверью, закройте все окна, переключите рычаг воздухозаборника в режим притока свежего воздуха снаружи в автомобиль и включите вентилятор на высокие обороты.

ЕЗДА В ОПАСНЫХ УСЛОВИЯХ

При езде в условиях, которые опасны из-за воды, снега, льда, грязи, песка или сходных факторов, воспользуйтесь следующими предложениями.

- Двигайтесь осторожно, оставляя дополнительную дистанцию для торможения.
- Избегайте резких движений при торможении и управлении.
- При торможении нажимайте на педаль тормоза легкими движениями вверх и вниз до остановки автомобиля.
- Если Вы застряли в снегу, грязи или песке, используйте 2-ю передачу при механической коробке передач или зимний режим ("WINTER") для автоматической трансмиссии и медленно ускоряйтесь. Ускоряйтесь медленно для избежания прокручивания колес.
- Используйте песок, каменную соль, колесные цепи или другие противоскользкие материалы для создания сцепления, если застряли в заледе- нелом снеге или грязи.

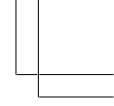
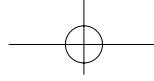
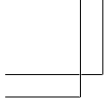

3

ИЗМЕРИТЕЛЬНЫЕ ПРИБОРЫ И УПРАВЛЕНИЕ

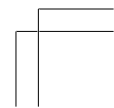
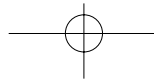
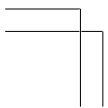
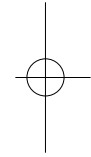
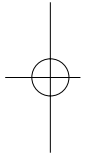

**АВТОМОБИЛЬ, ОСНАЩЕННЫЙ БЕНЗИНОВЫМ ДВИГАТЕЛЕМ*
(С КОНТРАСТНЫМ СТЕКЛОМ)**

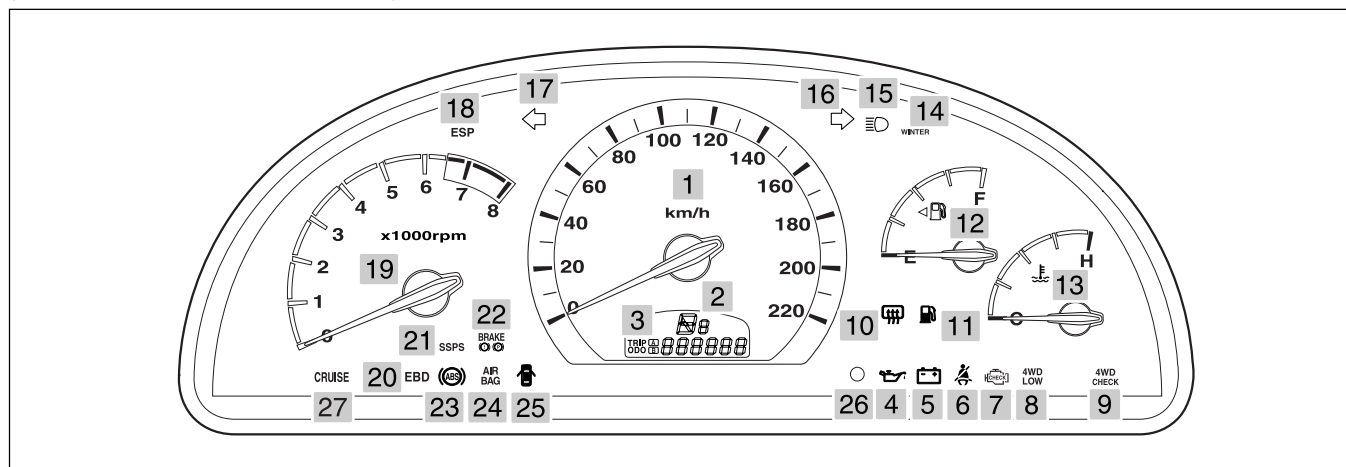

- | | | |
|---|---|---|
| 1. Спидометр | 9. Индикатор полного привода | 18. Лампа аварийной сигнализации ESP |
| 2. Индикатор передачи (АТ) | 10. Индикатор туманорассеивающей системы | 19. Тахометр |
| 3. Одометр/счетчик пройденного пути | 11. Сигнальная лампа низкого уровня топлива | 20. Индикатор ЭРТУ |
| 4. Контрольная лампа давления моторного масла | 12. Указатель уровня топлива | 21. Лампа аварийной сигнализации SSPS |
| 5. Индикатор зарядки аккумулятора | 13. Датчик температуры | 22. Контрольная лампа тормозной системы |
| 6. Индикатор напоминания о ремнях безопасности | 14. Индикатор зимнего режима (АТ) | 23. Индикатор АБС |
| 7. Контрольный индикатор двигателя | 15. Индикатор дальнего света | 24. Контрольная лампа пневмоподушки |
| 8. Индикатор пониженного режима полного привода | 16. Указатель поворота (правый) | 25. Индикатор открытия двери |
| | 17. Указатель поворота (левый) | 26. Кнопка сброса счётчика ежедневного пробега /Кнопка реостата |
| | | 27. Индикатор круиз-контроля* |

**АВТОМОБИЛЬ, ОСНАЩЕННЫЙ ДИЗЕЛЬНЫМ ДВИГАТЕЛЕМ С ПРЯМЫМ ВПРЫСКОМ*
(С КОНТРАСТНЫМ СТЕКЛОМ)**

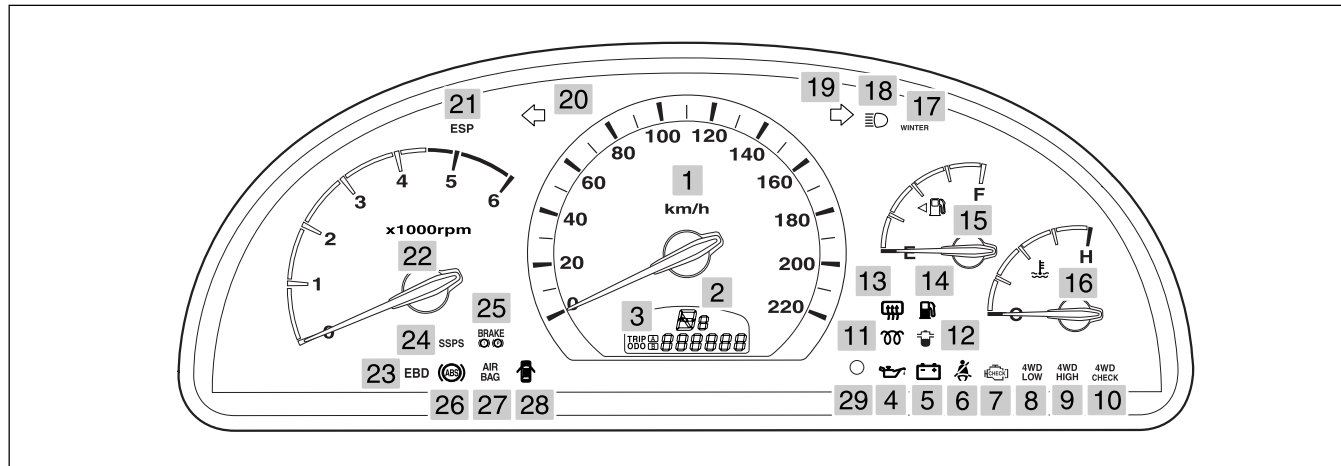

- | | | |
|--|---|---|
| 1. Спидометр | 11. Индикатор прогрева | 20. Указатель поворота (левый) |
| 2. Индикатор передачи (АТ) | 12. Лампа предупредительной сигнализации водоотделителя системы | 21. Лампа аварийной сигнализации ESP* |
| 3. Одометр/счетчик пройденного пути | 13. Индикатор туманорассеивающей системы | 22. Тахометр |
| 4. Контрольная лампа давления моторного масла | 14. Сигнальная лампа низкого уровня топлива | 23. Индикатор ЭРТУ |
| 5. Индикатор зарядки аккумулятора | 15. Указатель уровня топлива | 24. Лампа аварийной сигнализации SSPS |
| 6. Индикатор напоминания о ремнях безопасности | 16. Датчик температуры | 25. Контрольная лампа тормозной системы |
| 7. Контрольный индикатор двигателя | 17. Индикатор зимнего режима (АТ) | 26. Индикатор АБС |
| 8. Индикатор низкого полного привода | 18. Индикатор дальнего света | 27. Контрольная лампа пневмоподушки |
| 9. Индикатор высокого полного привода | 19. Указатель поворота (правый) | 28. Индикатор открытия двери |
| 10. Индикатор неисправности | | 29. Кнопка сброса счётчика ежедневного пробега /Кнопка реостата |

**АВТОМОБИЛЬ, ОСНАЩЕННЫЙ ДИЗЕЛЬНЫМ ДВИГАТЕЛЕМ С ПРЯМЫМ ВПРЫСКОМ
(ОБЩЕГО ТИПА)**

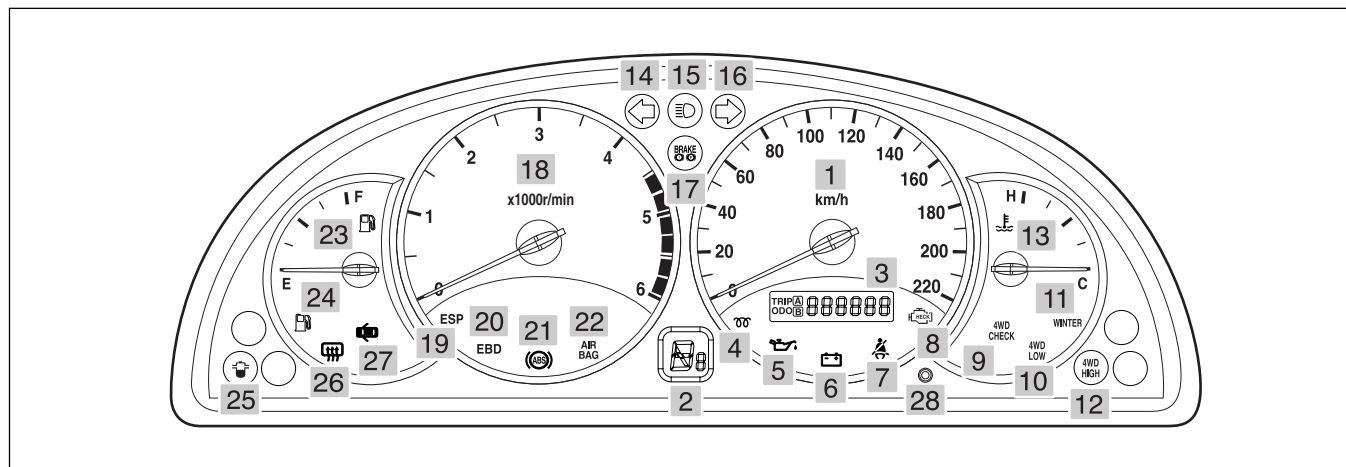

- | | | |
|--|---|---|
| 1. Спидометр | 11. Индикатор зимнего режима (АТ) | 22. Контрольная лампа пневмоподушки* |
| 2. Индикатор передачи | 12. Индикатор высокого полного привода* | 23. Указатель уровня топлива |
| 3. Одометр/счетчик пройденного пути | 13. Датчик температуры | 24. Сигнальная лампа низкого уровня топлива |
| 4. Индикатор прогрева | 14. Указатель поворота (левый) | 25. Лампа предупредительной сигнализации водоотделителя |
| 5. Контрольная лампа давления моторного масла | 15. Индикатор дальнего света | 26. Индикатор туманорассеивающей системы |
| 6. Индикатор зарядки аккумулятора | 16. Указатель поворота (правый) | 27. Индикатор открытия двери |
| 7. Индикатор напоминания о ремнях безопасности | 17. Контрольная лампа тормозной системы | 28. Кнопка сброса счётчика ежедневного пробега |
| 8. Контрольный индикатор двигателя | 18. Тахометр | |
| 9. Индикатор неисправности* | 19. Лампа аварийной сигнализации ESP* | |
| 10. Индикатор низкого полного привода* | 20. Индикатор ЭРТУ | |
| | 21. Индикатор ABS* | |
| | | |

**АВТОМОБИЛЬ, ОСНАЩЕННЫЙ ДИЗЕЛЬНЫМ ДВИГАТЕЛЕМ С ПРЕДКАМЕРОЙ
(ОБЩЕГО ТИПА)**

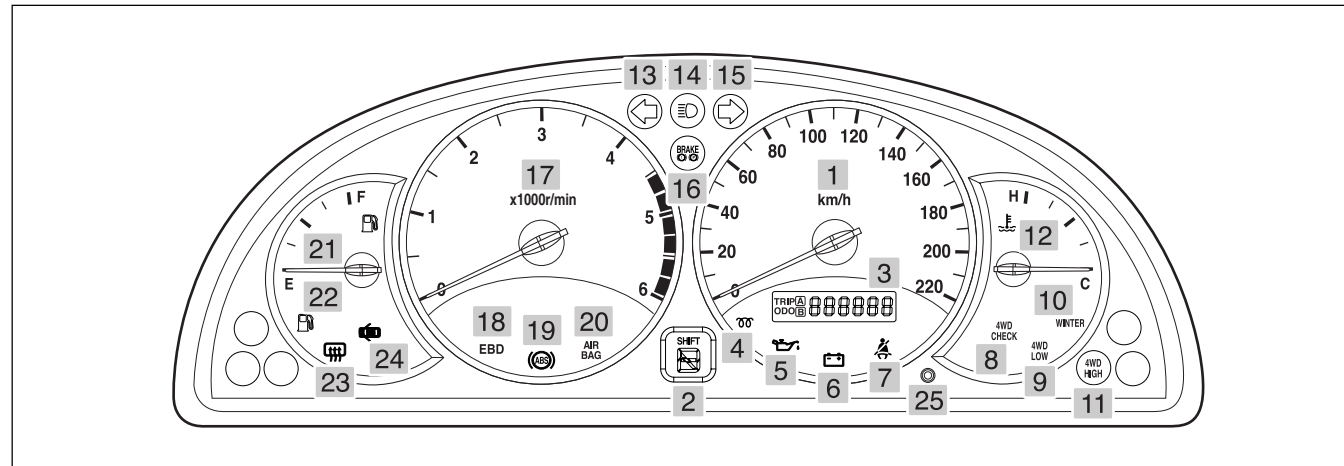

- | | | |
|--|---|--|
| 1. Спидометр | 9. Индикатор низкого полного привода* | 19. Индикатор ABS* |
| 2. Индикатор передачи | 10. Индикатор зимнего режима (АТ) | 20. Контрольная лампа пневмоподушки* |
| 3. Одометр/счетчик пройденного пути | 11. Индикатор высокого полного привода* | 21. Указатель уровня топлива |
| 4. Индикатор прогрева | 12. Датчик температуры | 22. Сигнальная лампа низкого уровня топлива |
| 5. Контрольная лампа давления моторного масла | 13. Указатель поворота (левый) | 23. Индикатор туманорассеивающей системы |
| 6. Индикатор зарядки аккумулятора | 14. Индикатор дальнего света | 24. Индикатор открытия двери |
| 7. Индикатор напоминания о ремнях безопасности | 15. Указатель поворота (правый) | 25. Кнопка сброса счётчика ежедневного пробега |
| 8. Индикатор неисправности* | 16. Контрольная лампа тормозной системы | |
| | 17. Тахометр | |
| | 18. Индикатор ЭРТУ* | |

СПИДОМЕТР

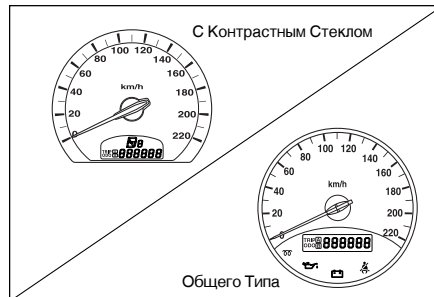

Спидометр показывает скорость автомобиля в километрах в час (км/ч) или миль в час (м/ч).

ОДОМЕТР/СЧЕТЧИК ПРОЙДЕННОГО ПУТИ

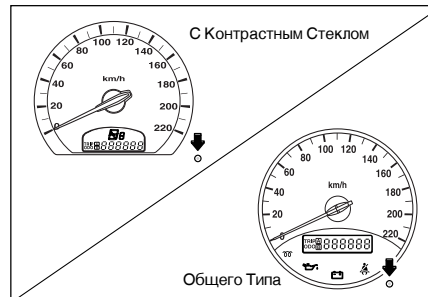

Когда кнопка сброса, расположенная в правой нижней части одометра, нажата один раз, будет показан первое пройденное расстояние (ПУТЬ А – TRIP A), а если нажата снова – показывается второе пройденное расстояние (ПУТЬ Б – TRIP B). Когда кнопка нажата еще раз, будет показано общее пройденное расстояние (ODO).

РЕОСТАТ (С КОНТРАСТНЫМ СТЕКЛОМ)*

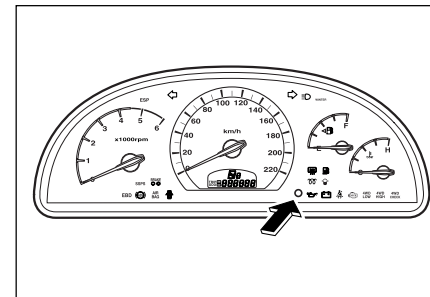

Нажмите и удерживайте кнопку сброса счётчика ежедневного пробега /кнопку реостата, чтобы отрегулировать освещение приборной панели. Отпустите кнопку, когда освещение достигнет желаемого уровня.

ПРИМЕЧАНИЕ

Если в режиме TRIP A или TRIP B вы нажмете и будете удерживать более 3 секунд кнопку сброса, счетчик ежедневного пробега будет сброшен в нуль.

ТАХОМЕТР

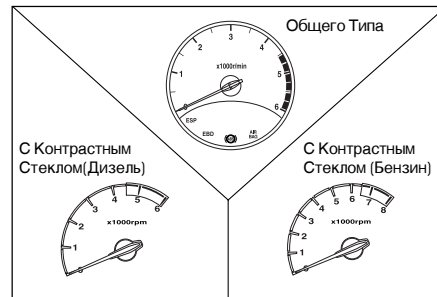

Тахометр показывает скорость двигателя в оборотах в минуту.

Умножьте текущее значение на 1000 и получите текущее количество оборотов в минуту.

Идеальная скорость двигателя в режиме холостого хода

Дизель	700 ~ 800 оборотов в минуту
Бензин	650 ~ 750 оборотов в минуту

⚠ ПРЕДОСТЕРЕЖЕНИЕ

Чрезмерная скорость может повредить двигатель. Не давайте двигателю развивать чрезмерную скорость, когда указатель находится в красной зоне.

ДАТЧИК ТЕМПЕРАТУРЫ

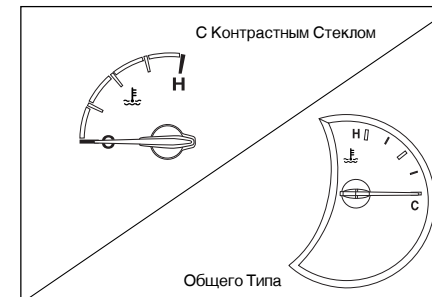

Датчик температуры показывает температуру моторной охлаждающей жидкости, когда переключатель зажигания находится в положении ВКЛЮЧЕНО (ON).

- Н: горячо
- С: холодно

⚠ ОСТОРОЖНО

Двигатель может перегреться.

- Если указатель достиг красной зоны, остановите автомобиль.
- Дайте двигателю остыть.

УКАЗАТЕЛЬ УРОВНЯ ТОПЛИВА

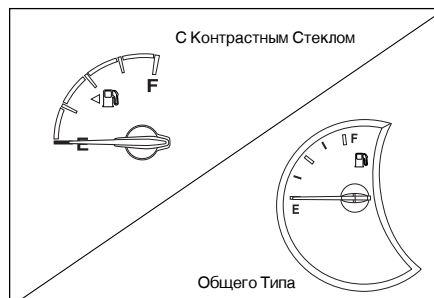

Этот указатель показывает уровень топлива, оставшегося в топливном баке. Этот указатель работает, только когда переключатель зажигания находится в положении ВКЛЮЧЕНО (ON).

Когда топливо добавляется, указатель медленно меняет значение, показывая новый уровень топлива после включения зажигания. Стрелка движется при торможении, ускорении или на поворотах. Это вызвано движением топлива в баке.

- F: полный
- E: пустой

ПРИМЕЧАНИЕ

Наполняйте топливный бак до того, как стрелка достигнет "E" (пусто).

КОНТРОЛЬНАЯ ЛАМПА ДАВЛЕНИЯ МОТОРНОГО МАСЛА



Эта лампа загорается, когда включается зажигание (в ходе проверки работы лампы), и должна погаснуть после запуска двигателя. Если лампа загорается во время движения, это показатель того, что давление масла опасно низкое. Немедленно выключите двигатель и проверьте уровень моторного масла.

Если уровень масла низкий, добавьте моторного масла до указанного уровня. Если уровень масла нормальный, проверьте систему смазки у ближайшего дилера Ssangyong.

⚠ ОСТОРОЖНО

Может произойти серьезное повреждение двигателя.

- *Не давайте двигателю работать с включенной сигнальной лампой давления моторного масла.*
- *Если уровень масла нормальный, доставьте автомобиль к дилеру Ssangyong или в фирменную сервисную мастерскую Ssangyong.*

ИНДИКАТОР ЗАРЯДКИ АККУМУЛЯТОРА

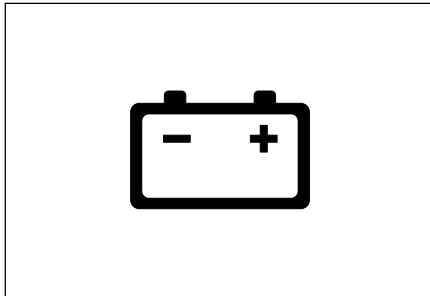

Этот индикатор показывает, что аккумулятор разряжается. Когда включается зажигание, этот индикатор загорается и гаснет, когда двигатель запущен.

Если индикатор загорается во время движения,

- Сверните с дороги и остановите автомобиль.
- Проверьте ремень генератора на провисание или повреждение.

- Если с ремнем все в порядке, проблема находится где-то в системе зарядки. Проблема должна быть обнаружена и исправлена как можно скорее. Немедленно проверьте и отремонтируйте систему у ближайшего дилера Ssangyong.

⚠ ОСТОРОЖНО

Не продолжайте движения, если ремень провисает или поврежден. Двигатель может перегреться и повредиться.

ИНДИКАТОР НАПОМИНАНИЯ О РЕМНЯХ БЕЗОПАСНОСТИ

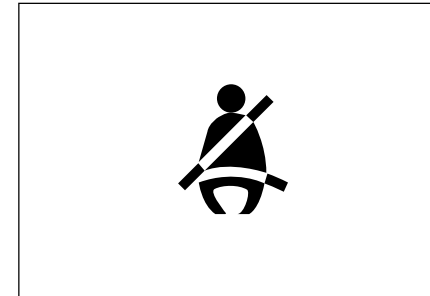

Сигнальная лампа ремней безопасности загорается каждый раз, когда включено зажигание, если водительский ремень безопасности не пристегнут. Также около 6 секунд будет звучать звуковой сигнал ремней безопасности, когда включено зажигание, если водительский ремень безопасности не будет пристегнут. Необходимо обращать внимание на то, чтобы пристегнуть ремни до начала движения.

КОНТРОЛЬНЫЙ ИНДИКАТОР ДВИГАТЕЛЯ (АВТОМОБИЛЬ, ОСНАЩЕННЫЙ ДИЗЕЛЬНЫМ И БЕНЗИНОВЫМ ДВИГАТЕЛЕМ С ПРЯМЫМ ВПРЫСКОМ)



Он загорается, когда ключ зажигания находится в положении ВКЛЮЧЕНО (ON), и гаснет, если двигатель в порядке. Если индикатор продолжает гореть, проверьте автомобиль у дилера Ssangyong или в фирменной сервисной мастерской Ssangyong.

⚠ ОСТОРОЖНО

Не езьте с включенным контрольным индикатором двигателя. Индикатор сигнализирует о том, что у Вашего автомобиля есть проблема, требующая внимания. Езда с включенным контрольным индикатором двигателя может повредить систему понижения токсичности выхлопа и повлиять на расход топлива и управляемость Вашего автомобиля. Проконсультируйтесь с дистрибьютором Ssangyong или фирменной сервисной мастерской Ssangyong по поводу скорейшего устранения проблемы.

Ваш автомобиль был разработан в соответствии с требованиями Европейского Бюро по диагностике, изложенными в Директиве Европейского Экономического Сообщества.

Контрольный индикатор двигателя будет гореть, если существует неисправность, относящаяся к компонентам и подсистемам, связанным с выбросами.

Он будет гореть, пока Блок Управления Двигателем (БУД) не определит неисправность.

Если обнаруживается серьезный пропуск зажигания, автоматически прекращается подача топлива, чтобы избежать повреждения каталитического конвертера. Электронная система Вашего автомобиля переключится на аварийную программу, чтобы Вы смогли продолжать движение.

Однако Вы должны проконсультироваться с дистрибьютором Ssangyong или фирменной сервисной мастерской Ssangyong по поводу скорейшего устранения проблемы.

**ИНДИКАТОР РЕЖИМА
ДОПОЛНИТЕЛЬНОЙ МОЩНОСТИ (для
АВТОМАТИЧЕСКОЙ ТРАНСМИССИИ)**



Индикатор загорается, когда включен переключатель режима дополнительной мощности рядом с селектором передач. Используйте этот режим, если Вам требуется больше мощности во время резкого ускорения при езде по крутым склонам.

Все это время происходит отставание в переключении передач, в отличие от нормального переключения, для большей тяговой мощности.

**ИНДИКАТОР ЗИМНЕГО РЕЖИМА
(для АВТОМАТИЧЕСКОЙ
ТРАНСМИССИИ)**



Индикатор загорается, когда включен переключатель зимнего режима (W) рядом с селектором передач.

Используйте этот режим для мягкой езды по обледенелой и скользкой дороге.

**ИНДИКАТОР ПЕРЕКЛЮЧЕНИЯ
ПЕРЕДАЧ (для АВТОМАТИЧЕСКОЙ
ТРАНСМИССИИ)**

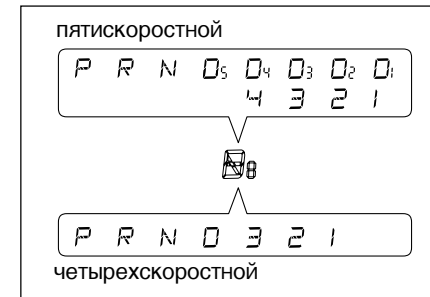

Индикатор загорается при включении зажигания и показывает положение селектора автоматической трансмиссии.

ПРИМЕЧАНИЕ

В зимнем режиме автомобиль трогается со 2-й передачи, поэтому мощность можно немного снизить.

ЛАМПА СИГНАЛИЗАЦИИ КОНТРОЛЯ 4WD

Автомобиль, оснащенный предкамерным двигателем

**4WD
LOW** **4WD
HIGH**

Автомобиль, оснащенный двигателем с прямым впрыском или бензиновым двигателем

**4WD
CHECK**

Данные индикаторы загораются при переключении замка зажигания в положение ON (вкл.) и должны гаснуть, если система работоспособна. Если сигнальные лампы "4WD LOW" и "4WD HIGH" горят или мигают (в случае с предкамерным двигателем), либо остается включенной сигнальная лампа "4WD CHECK", систему 4WD следует проверить у дилера Ssangyong или в авторизованном сервисном центре Ssang.

ИНДИКАТОР ПОНИЖЕННОГО РЕЖИМА ПОЛНОГО ПРИВОДА

**4WD
LOW**

Этот индикатор загорается, когда выбран режим пониженного режима полного привода (4WD LOW) путем нажатия переключателя 4L.

▲ОСТОРОЖНО

*Для переключения на режим '4L' (пониженный режим полного привода), полностью остановите автомобиль и нажмите на педаль сцепления (для механической коробки передач) или переведите селектор в положение "N" (для автоматической трансмиссии) и переключите переключатель полного привода на '4L'.
Когда переключатель выбран и включается повышенный режим полного привода, на короткий момент индикатор начинает мигать.*

**ИНДИКАТОР ПОВЫШЕННОГО
РЕЖИМА ПОЛНОГО ПРИВОДА (ДЛЯ
ВРЕМЕННОГО ПОЛНОГО ПРИВОДА)**



**4WD
HIGH**

Этот индикатор загорается, когда выбран повышенный режим полного привода (4WD HIGH) путем нажатия переключателя 4H. Переключайте режим движения с "2WD" на "4WD HIGH" только, если скорость автомобиля ниже 70 км/ч.

ПРИМЕЧАНИЕ

При переключении режима движения с "4WD LOW" на "4WD HIGH" данный индикатор будет мигать до тех пор, пока переключение не завершиться. По окончании смены режима индикатор останется во включенном состоянии.

При переходе от режима "2WD" к режиму "4WD HIGH" индикатор включается без мигания.

**ИНДИКАТОР
ТУМАНОРАССЕИВАЮЩЕЙ
СИСТЕМЫ**

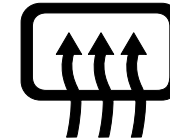

Индикатор загорается, когда включена туманорассеивающая система стекла задней двери. После определенного времени он гаснет.

ИНДИКАТОР ОТКРЫТИЯ ДВЕРИ

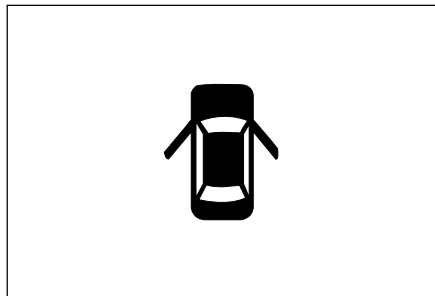

Этот индикатор загорается, когда какая-то дверь или задняя дверь либо открыта, либо не закрыта полностью. Если Вы двигаетесь с незакрытой дверью, индикатор начинает мигать.

⚠ ПРЕДОСТЕРЕЖЕНИЕ

Движение с открытой дверью может привести к травмам людей внутри и снаружи автомобиля.

- *Перед началом движения закройте все двери.*
- *Убедитесь, что индикатор погас.*

СИГНАЛЬНАЯ ЛАМПА НИЗКОГО УРОВНЯ ТОПЛИВА



Эта сигнальная лампа показывает, что топливо скоро закончится. Как можно скорее наполните топливный бак, если загорается эта сигнальная лампа.

⚠ ОСТОРОЖНО

Полный расход топлива может повредить каталитический конвертер.

Как можно скорее наполните топливный бак, если загорается эта сигнальная лампа.

ПРИМЕЧАНИЕ

Во время движения по крутым склонам или ухабистой дороге эта сигнальная лампа может загореться, если осталось мало топлива.

ИНДИКАТОР ПРОГРЕВА (ДЛЯ ДИЗЕЛЬНОГО ДВИГАТЕЛЯ)

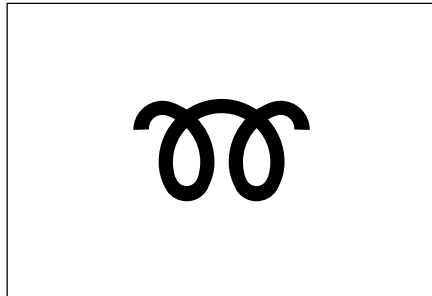

Этот индикатор загорается, когда включается зажигание, и остается на короткое время или тут же гаснет. Время ожидания варьируется в зависимости от температуры охлаждающей жидкости двигателя. Когда свечи предпускового подогрева достаточно прогреются для холодного запуска, индикатор гаснет. Тогда надо запускать двигатель.

ЛАМПА АВАРИЙНОЙ СИГНАЛИЗАЦИИ ESP*



Если вы нажмете на переключатель ESP OFF (отключение ESP), функция ESP будет отключена, при этом загорится индикаторная лампа на приборной панели. Для возобновления действия функции ESP снова нажмите на данный переключатель. В этом случае индикаторная лампа погаснет. При действии функции ESP во время движения мигает индикаторная лампа и звучит звуковая сигнализация.

⚠ ОСТОРОЖНО

Если включена лампа аварийной сигнализации ESP, система ESP неисправна. При этом система ABS (АБС) работает обычным образом. Однако автомобиль должен быть проверен в ближайшем отделении дилера Ssangyong или авторизованном сервисном центре Ssangyong.

ЛАМПА АВАРИЙНОЙ СИГНАЛИЗАЦИИ SSPS*



Эта лампа аварийной сигнализации загорается, когда неисправна система SSPS. Если данная сигнальная лампа включена, управляемость затруднена.

▲ ОСТОРОЖНО

Если горит данная лампа, обязательно проверьте систему SSPS у дилера Ssangyong или в авторизованном сервисном центре Ssangyong.

Что такое SSPS?*

В традиционной системе рулевого управления с постоянным усилением управляемость по мере роста скорости автомобиля облегчается, что может привести к опасной ситуации.

Система SSPS, предоставляя водителю средства для обеспечения соответствующей управляемости в соответствии с изменением скорости автомобиля, делает управление более устойчивым. Другими словами, в результате регулировки управляемости в режиме остановки или на малой скорости рулевое колесо вращается легче, а на высокой скорости с целью обеспечения устойчивого рулевого управления вращение рулевого колеса затрудняется.

ИНДИКАТОР ЭЛЕКТРОННОГО РАСПРЕДЕЛЕНИЯ ТОРМОЗНОГО УСИЛИЯ (ЭРТУ)*



Когда включается зажигание, этот индикатор загорается и должен погаснуть через 2 секунды.

Если система ЭРТУ не в порядке, загорается индикатор, а когда родственная система АБС тоже неисправна, он включается вместе с индикатором АБС.

▲ ОСТОРОЖНО

Если этот индикатор не гаснет или не загорается, проверьте и отремонтируйте систему у ближайшего дилера Ssangyong.

ИНДИКАТОР АБС*

ПРИМЕЧАНИЕ

Что такое ЭРТУ (электронное распределение тормозного усилия)?
 Когда используется педаль тормоза, система с помощью электроники контролирует тормозное давление для эффективного распределения тормозного усилия на передние и задние колеса. ЭРТУ работает, когда разница в скоростях между самым быстрым передним колесом и задним колесом более 6 км/ч. Если используется АБС, система не работает.

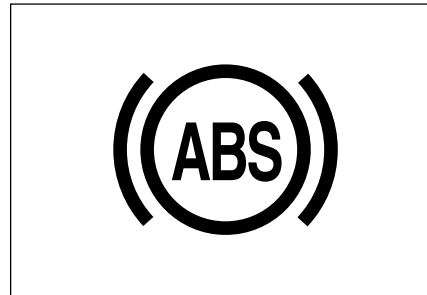

Этот индикатор загорается при включении зажигания и должен погаснуть примерно через 2 секунды.

Если индикатор не загорается при включении зажигания или если этот индикатор не гаснет, свяжитесь с ближайшим дилером Ssangyong или фирменной сервисной мастерской Ssangyong.

Если этот индикатор загорается во время движения, это указывает на неисправность АБС. В этом случае тормозная система осуществляет свои обычные функции, но без антиблоки-ровочной возможности. Проверьте систему у ближайшего дилера Ssangyong как можно быстрее, если это произойдет.

ПРЕДОСТЕРЕЖЕНИЕ

Если индикатор тормозной системы и индикатор АБС загорелись одновременно во время движения, это может указывать на неисправность основной тормозной системы из-за неполадок АБС.

- **Остановите автомобиль и свяжитесь со своим дилером Ssangyong.**
- **Проверьте и отремонтируйте систему перед продолжением поездки.**

▲ ОСТОРОЖНО

Хотя Ваш автомобиль и оснащен АБС, ему может понадобиться нормальный тормозной путь, как с обычными тормозами, или тормозной путь может быть длиннее в зависимости от дорожных условий. Поэтому держите безопасную дистанцию.

АБС является вспомогательной системой безопасности. Не переоценивайте возможности этой системы и придерживайтесь безопасного вождения.

ПРИМЕЧАНИЕ

Что такое АБС (антиблокировочная тормозная система)?

Когда Вы тормозите резко или на скользкой дороге, автомобиль продолжает двигаться вперед, но колеса заблокированы и не крутятся. В этот момент Ваш автомобиль не управляется, что может привести в аварии. АБС контролирует колеса, предотвращая их блокировку, и позволяет рулевому управлению увеличить устойчивость автомобиля.

КОНТРОЛЬНАЯ ЛАМПА ПНЕВМОПОДУШКИ*

AIR BAG

Когда включается зажигание, эта контрольная лампа загорается, а затем должна погаснуть, подтверждая, что пневмоподушка в рабочем состоянии.

Если она не загорается, или если она не гаснет, или если она мигает или продолжает гореть во время движения, это означает неисправность в системе. Система пневмоподушек, таким образом, не сработает в случае аварии. Немедленно проверьте и почините систему пневмоподушек у дилера Ssangyong или в фирменной сервисной мастерской Ssangyong.

КОНТРОЛЬНАЯ ЛАМПА ТОРМОЗНОЙ СИСТЕМЫ

BRAKE
(!) (P)

Эта контрольная лампа загорается, когда включен стояночный тормоз при включенном зажигании, и гаснет, когда стояночный тормоз отпущен.

(Но если стояночный тормоз включен, контрольная лампа продолжит гореть, пока стояночный тормоз не будет отпущен).

Перед выездом убедитесь, что стояночный тормоз полностью опущен.

Если эта контрольная лампа загорается, даже если стояночный тормоз полностью опущен, это может указывать на низкий уровень тормозной жидкости в резервуаре. Тогда:

1. Сверните с дороги и осторожно остановите автомобиль.
2. Проверьте тормозную жидкость и добавьте рекомендованную тормозную жидкость до отметки MAX (максимум).
3. Если тормоза работают нормально, и Вы считаете, что они безопасны, осторожно продолжайте движение на безопасной скорости до ближайшего дилера Ssangyong для немедленной проверки.
4. Если обнаружена утечка, или сигнал продолжает гореть, или если тормоза не работают надлежащим образом, отбуксируйте автомобиль к ближайшему дилеру Ssangyong для проверки и ремонта.

⚠ ПРЕДОСТЕРЕЖЕНИЕ

Движение автомобиля с включенным индикатором тормозной жидкости опасно. Немедленно проверьте и отремонтируйте тормозную систему у ближайшего дилера Ssangyong.

ПРИМЕЧАНИЕ

Низкий уровень тормозной жидкости может увеличить тормозной путь и потребует большего усилия на педаль, а также большего хода педали.

⚠ ОСТОРОЖНО

Контрольная лампа тормозной системы может не загореться с включенным стояночным тормозом и зажиганием, что указывает на неполадки в тормозной системе.

- ***Проверьте рабочее состояние лампочки.***
- ***Если лампочка работает нормально, проверьте тормозную систему.***

СИГНАЛ УКАЗАТЕЛЯ ПОВОРОТА/ ИНДИКАТОР АВАРИЙНОЙ СВЕТОВОЙ СИГНАЛИЗАЦИИ

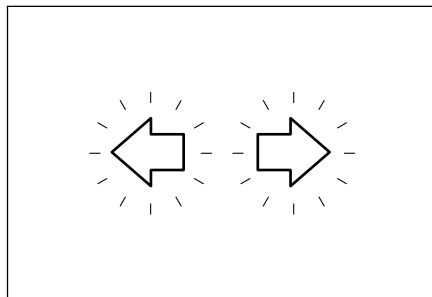

Когда включен указатель поворота, этот индикатор показывает работу внешнего сигнала поворота.

Более короткие мигания означают неисправность лампы сигнала поворота.

Одновременное мигание правого и левого сигналов поворота происходит при включении аварийной световой сигнализации.

ПРИМЕЧАНИЕ

Если лампочка перегорела, немедленно замените ее во избежание аварии.

Если указывающие стрелки совсем не загораются, когда Вы показываете сигнал поворота, проверьте предохранитель и есть ли перегоревшие лампочки.

ИНДИКАТОР ДАЛЬНОГО СВЕТА

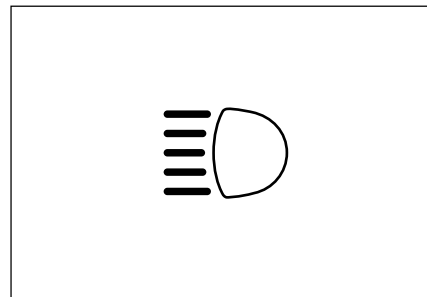

Этот индикатор загорается, когда включен дальний свет передних фар.

ЛАМПА ПРЕДУПРЕДИТЕЛЬНОЙ СИГНАЛИЗАЦИИ ВОДОУДЕЛИТЕЛЯ (АВТОМОБИЛЬ, ОСНАЩЕННЫЙ ДИЗЕЛЬНЫМ ДВИГАТЕЛЕМ С ПРЯМЫМ ВПРЫСКОМ)

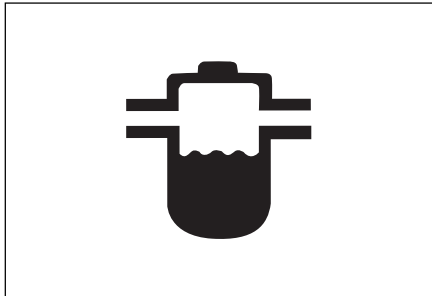

Когда уровень воды внутри водоуделителя топливного фильтра превышает определенную величину, загорается данная сигнальная лампа и звучит предупредительный сигнал. Кроме того, уменьшается тяговая сила автомобиля. При появлении подобных признаков незамедлительно слейте воду из топливного фильтра & водоуделитель. Процедуры спуска воды описаны на следующей странице в разделе "Слив воды из топливного фильтра & водоуделитель". По окончании слива лампа предупредительной сигнализации гаснет.

ОСТОРОЖНО

- *Сливайте воду из топливного фильтра & водоуделитель сразу же после включения лампы предупредительной сигнализации. Если вы не можете выполнить эту процедуру самостоятельно, обратитесь к ближайшему дилеру Ssangyong или в авторизованный сервисный центр Ssangyong.*
- *Процедуры спуска воды рассмотрены на следующей странице в разделе "Слив воды из топливного фильтра & водоуделитель". После слива воды накачайте топливopодкачивающий насос, пока он не станет твердым.*

ПРЕДОСТЕРЕЖЕНИЕ

- *Топливная система двигателя может быть серьезно повреждена, если вы продолжите движение при включенной сигнальной лампе. Необходимо срочно устранить причину возникновения данной ситуации.*

СЛИВ ВОДЫ ИЗ ТОПЛИВНОГО ФИЛЬТРА & ВОДООТДЕЛИТЕЛЬ (АВТОМОБИЛЬ, ОСНАЩЕННЫЙ ДИЗЕЛЬНЫМ ДВИГАТЕЛЕМ С ПРЯМЫМ ВПРЫСКОМ)

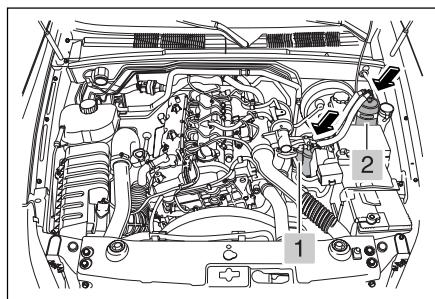

1. Топливный фильтр
2. Водоотделитель

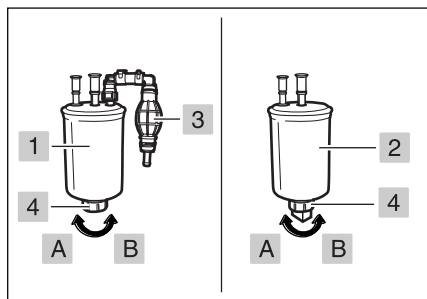

1. Топливный фильтр
2. Водоотделитель
3. Топливодкачивающий насос
4. Сливная пробка

1. Найдите в отсеке двигателя топливный фильтр & водоотделитель.
2. Поместите под топливный фильтр & водоотделитель емкость для воды.
3. Снимите соединительное устройство под пробкой сливного отверстия водоотделителя.

4. Поверните две пробки сливного отверстия в направлении "А" для слива воды.
5. Подождите, пока из отверстия вытечет определенное количество топлива, а затем поверните сливную пробку в направлении "В" и затяните ее.

⚠ ОСТОРОЖНО

- Будьте осторожны, чтобы не травмироваться окружающей арматурой во время выполнения работы

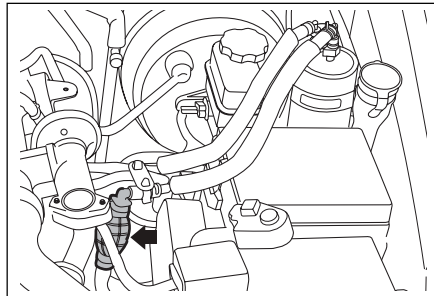

6. Подключите штуцер под сливной пробкой и накачайте топливopодкачивающий насос до твердого состояния.
7. Закройте капот двигателя и запустите двигатель.

⚠ ПРЕДОСТЕРЕЖЕНИЕ

- Если топливopодкачивающий насос работает неправильно, в топливopровод может попасть воздух. Это может затруднить запуск или стать причиной ненормальной работы топливной системы. Обязательно выполняйте действия для шага 6.

**ИНДИКАТОР КРУИЗ-КОНТРОЛЯ*
(ДЛЯ БЕНЗИНОВОГО ДВИГАТЕЛЯ)**

CRUISE

Этот индикатор загорается, когда включен круиз-контроль.

МУЛЬТИМЕТР*

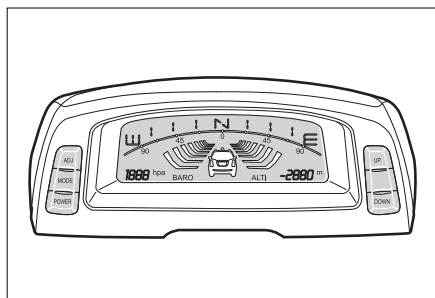

Мультиметр показывает текущее направление автомобиля, атмосферное давление и высоту.

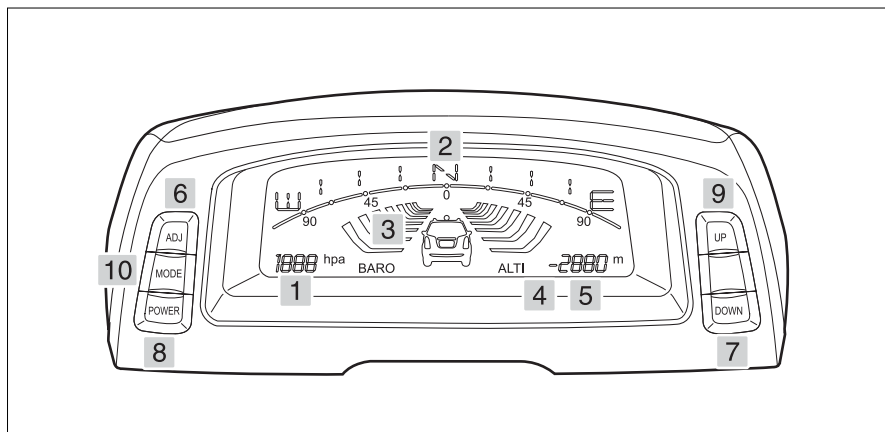

- | | |
|--------------------------------|---------------------------|
| 1. Барометр | 6. Регулятор настройки |
| 2. Электронный компас | 7. Переключатель вниз |
| 3. Индикатор ощущения скорости | 8. Выключатель |
| 4. Относительный альтиметр | 9. Переключатель вверх |
| 5. Альтиметр | 10. Переключатель режимов |

Электронный компас

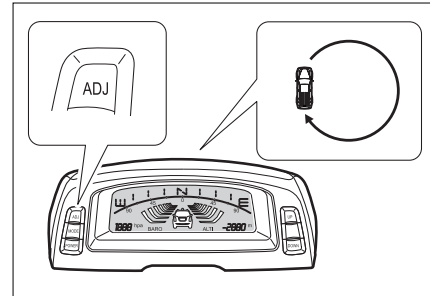
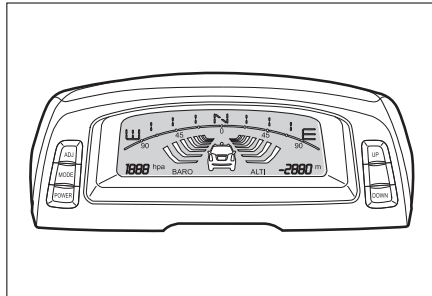

ПРИМЕЧАНИЕ

- **Вы можете поворачивать в любом направлении, направо или налево.**
- **После окончания градуировки, компас больше не мигает.**
- **Если компас продолжает мигать, медленно повторите поворот, пока он не перестанет.**

1. Он показывает 16 направлений с интервалом 22,5° в соответствии с направлением движения автомобиля.
- При первом включении или после замены аккумулятора, Вам придется провести градуировку с помощью движения Вашего автомобиля по кругу. Если этого не сделать, компас будет давать неправильные показания направления.

Градуировка с помощью поворота

1. Если Вы нажмете регулятор настройки на 0,5-5 секунд, замигает текущее направление.
2. Медленно сделайте автомобилем один полный круг за 128 секунд, тогда градуировка будет закончена.
3. По окончании градуировки будет показываться новое направление автомобиля.

ПРИМЕЧАНИЕ

Направление будет показываться во время движения.

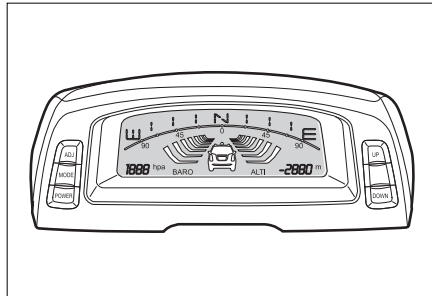

Условия сбрасывания для градуировки с помощью поворотов

- Когда регулятор настройки нажат дольше 0,6 секунды.
- Когда автомобиль не сделал круг за 128 секунд после начала режима градуировки.

Предупреждение о повороте

Когда автомобиль повернул, исходя из показаний, вызванных внешними элементами, индикатор направления мигает, информируя о получении нестандартных сигналов.

⚠ ОСТОРОЖНО

- **Предупреждение о повороте** поступает, если нестандартные сигналы принимаются более пяти минут непрерывно. Однако это не неисправность автомобиля. Все возвращается в нормальное положение, когда нормализуется внешнее магнитное поле.
- **Индикатор направления** может отставать, когда Вы поворачиваете под острым углом. Однако это не является неисправностью.
- **В местах, где земной магнетизм рассеивается, компас может показывать неправильное направление. Однако когда Вы покинете такие места, он возвращается к нормальной работе. (Примеры: в туннеле, на крытой стоянке, подземной стоянке, в комплексе строений, над линиями метрополитена, рядом с электрической подстанцией, под линиями электропередачи ж/д путей и т.д.)**

Индикатор ощущения скорости

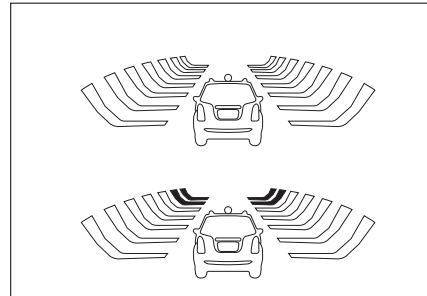

Мигающий интервал дорожных знаков постепенно меняется в зависимости от скорости автомобиля.

Мигающие интервалы по скоростным диапазонам

Скоростной диапазон	Мигающий интервал
Mehee 1,8 км/ч	Все интервалы включены (ON)
Mehee 40 км/ч	3a 1 секунды
Mehee 60 км/ч	3a 0,8 секунды
Mehee 80 км/ч	3a 0,5 секунды
Mehee 100 км/ч	3a 0,3 секунды
-	3a 0,2 секунды

барометр



Он показывает текущее атмосферное давление от 600 до 1100 гПа с шагом в 1 гПа.

Альтиметр (абсолютный альтиметр)

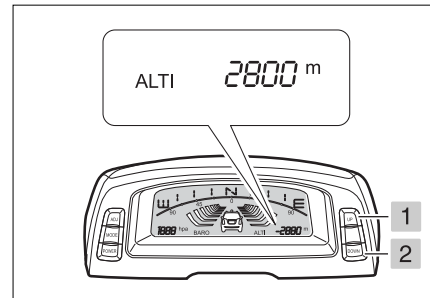

Он работает, основываясь на атмосферном давлении. Высота 0 м над уровнем моря равна 1013,25 гПа, и альтиметр переводит разницу между этим давлением и атмосферным давлением в высоту и показывает с шагом 20 м. (однако если высота меньше 20 м, он показывает 0 м)

Как удалить калиброванное значение высоты

Одновременно нажмите переключатели ВВЕРХ (UP) и ВНИЗ (DOWN) дольше, чем на одну секунду. Тогда калиброванное значение высоты будет стерто и высветится текущая высота после показа –0000 на 2 секунды.

Диапазоны калибровки высоты

Разница между минимальным значением и максимальным значением 3000 м: калибровка возможна в диапазоне высоты от –200 до +2800 м.

Как калибровать значение высоты

Переключатель	Время нажатия	Показание
Вверх "1"	ON (меньше, чем на 0,5 секунд)	Повышение на 20 м
	ON (больше, чем на 0,5 секунд)	Автоматическое повышение на 20 м (за 0,2 секунды)
Вниз "2"	ON (меньше, чем на 0,5 секунд)	Понижение на 20 м
	ON (больше, чем на 0,5 секунд)	Автоматическое понижение на 20 м (за 0,2 секунды)

Относительный альтиметр

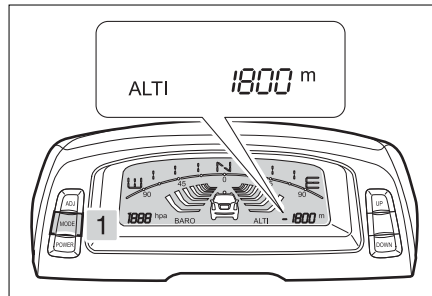

Используется для показа высоты конкретного места; он показывает относительную высоту конкретного места, основываясь на текущей высоте, на которой находится автомобиль.

Установка режима относительного альтиметра

1. Нажмите переключатель режимов дольше 1 секунды.
 - ▶ Тип показаний

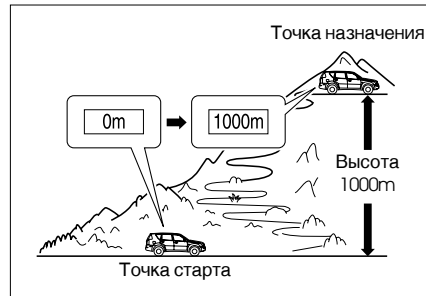

- Для показа разницы в высоте
Установите на 0 высоту, на которой находится автомобиль, одновременно нажав переключатели ВВЕРХ (UP) и ВНИЗ (DOWN) дольше, чем на 1 секунду. После прибытия в точку назначения, Вы увидите показание разницы высоты.

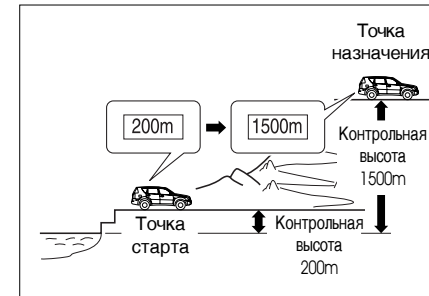

- Для показа высоты точки назначения
 1. Введите высоту точки, чью высоту относительно уровня моря Вы знаете
 2. Показанное значение в точке назначения и будет ее высотой относительно уровня моря.

⚠ ОСТОРОЖНО

Альтиметр работает, используя изменения атмосферного давления. Поэтому иногда указанная высота может отличаться от реальной из-за изменения атмосферного давления в том же самом месте. Однако это нормально и не является неисправностью.

ПЕРЕКЛЮЧАТЕЛЬ СВЕТОВЫХ ПРИБОРОВ

Порядок появления дорожных знаков

- Если автомобиль останавливается, текущий пройденный участок знаков останется, как есть.
- Если автомобиль снова начинает двигаться, следующий участок из пройденных знаков начинает мигать.

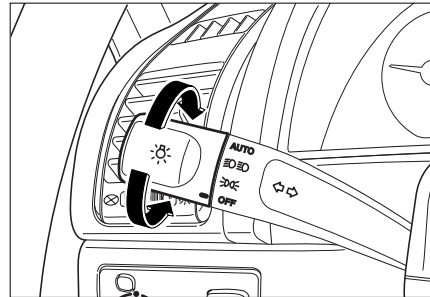

Для включения или выключения световых приборов поверните ручку на конце рычага комбинированного переключателя.

Положение ВЫКЛЮЧЕНО (OFF)

Все световые приборы выключаются.



Положение

Включает задние фонари, освещение номерного знака, противотуманную фару и подсветку приборной доски.



Положение

Включает передние фары (ближний свет) и все вышеперечисленные световые приборы.

Положение AUTO (дополнительно)

Включает и выключает все световые приборы автоматически.

⚠ ОСТОРОЖНО

- Противотуманные фары включаются в зависимости от положения переключателя световых приборов, когда переключатель противотуманных фар находится в положении **ВКЛЮЧЕНО (ON)**.
- Не кладите ничего на автоматический светочувствительный датчик, расположенный в пассажирской части приборной доски. Автоматическое освещение может работать некорректно, если датчик закрыт.

Автоматическое освещение

Если переключатель освещения установлен в положение "АУТО (авто)" фара и задний фонарь будут включаться или выключаться автоматически в зависимости от внешней освещенности.

Регулятор мощности аккумулятора (автоматически отключает фонари)

Чтобы предотвратить разряд аккумулятора, задний фонарь будет автоматически отключен, когда водитель покинет автомобиль (откроет и закроет водительскую дверь) с включенным задним фонарем.

- Вы можете включить задний фонарь, переведя замок зажигания во включенное состояние, либо выключив и снова включив переключатель освещения.

⚠ ОСТОРОЖНО

- **Не устанавливайте ничего, что может блокировать датчик. Не очищайте датчик с применением мощных средств и воска.**
- **При тумане, снеге, дожде или в условиях облачности следует использовать ручной режим. Время включения и выключения фонарей зависит от погоды, сезона и обстоятельств.**
- **Светостойкое покрытие, способное повлиять на освещенность внутри автомобиля, может стать причиной неправильной работы системы освещения.**

⚠ ОСТОРОЖНО

- **Компания Ssangyong рекомендует использовать это устройство только на восходе или закате. Для нормальной работы фонарей включайте и выключайте их вручную.**
- **Во избежание разрядки аккумулятора не оставляйте включенный свет при неработающем двигателе.**

Звуковой сигнал выключения световых приборов

Звуковой сигнал напомнит Вам выключить световые приборы, если водительская дверь открыта, а световые приборы включены, когда ключ зажигания вынут.

ПЕРЕКЛЮЧАТЕЛЬ ДАЛЬНОГО СВЕТА

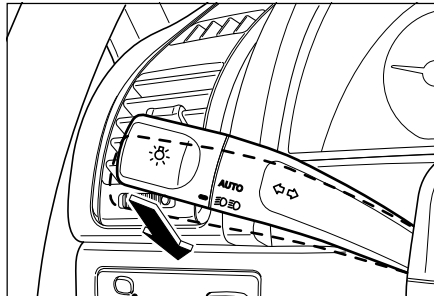

Для включения дальнего света передних фар, нажмите рычаг по направлению к приборной доске, когда ближний свет передних фар уже включен.

На приборной панели загорится индикатор дальнего света, когда передние фары переключены на дальний свет.

Для переключения на ближний свет потяните рычаг назад по направлению к рулевому колесу до нормального положения.

ПРИМЕЧАНИЕ

Включатель световых приборов уже должен находиться в нужном положении.

КРАТКОВРЕМЕННОЕ ВКЛЮЧЕНИЕ ДАЛЬНОГО СВЕТА

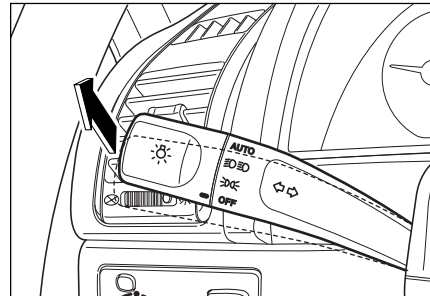

Для кратковременного включения дальнего света потяните рычаг по направлению к рулевому колесу и отпустите его.

Рычаг возвращается в нормальное положение, когда отпущен.

Дальний свет остается включенным так долго, как Вы удерживаете рычаг.

ПЕРЕКЛЮЧАТЕЛЬ СИГНАЛА ПОВОРОТА

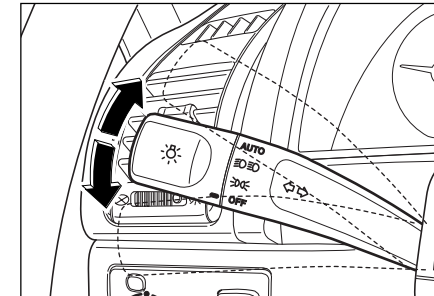

Передвиньте этот рычаг вверх до остановки для подачи сигнала правого поворота.

Передвиньте этот рычаг вниз до остановки для подачи сигнала левого поворота.

Когда поворот завершен, сигнал выключится, а рычаг вернется в нормальное положение. При смене полосы движения передвиньте рычаг наполовину и удерживайте его так. При отпуске, он возвращается в нормальное положение.

⚠ ОСТОРОЖНО

Аккумулятор может разрядиться. Не оставляйте фары включенными, когда двигатель выключен.

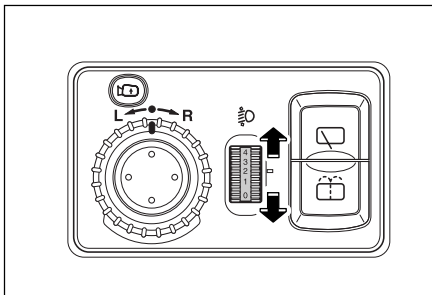
**ПЕРЕКЛЮЧАТЕЛЬ РЕГУЛИРОВАНИЯ
ПЕРЕДНИХ ФАР***

При включенном ближнем свете отрегулируйте угол света передних фар сообразно нагрузке автомобиля.

- Для понижения угла нажимайте на переключатель вниз.
- Для поднятия угла нажимайте на переключатель вверх.

ПРИМЕЧАНИЕ

Регулируйте угол света передних фар в зависимости от нагрузки автомобиля.

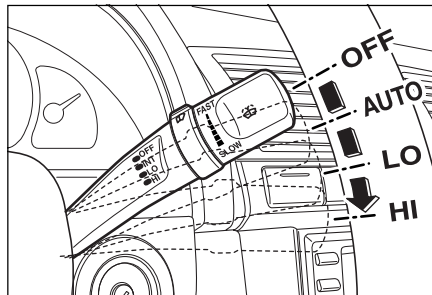
**ПЕРЕКЛЮЧАТЕЛЬ СТЕКЛОЧИСТИТЕЛЯ
ВЕТРОВОГО СТЕКЛА**

Для использования стеклоочистителя ветрового стекла передвигайте рычаг вниз по трем режимам при включенном зажигании.

OFF = Выключено

AUTO = Работает автоматически в зависимости от скорости автомобиля или от интенсивности дождя (в автомобиле, оснащенном датчиком дождя)

LO = Непрерывная очистка, медленная скорость

HI = Непрерывная очистка, быстрая скорость

⚠ ОСТОРОЖНО

Использование стеклоочистителя на сухом ветровом стекле может вызвать появление царапин и преждевременный износ скребков. Не используйте стеклоочиститель, когда ветровое стекло сухое.

⚠ ОСТОРОЖНО

Использование стеклоочистителя при наличии помех, например, снега, может повредить мотор стеклоочистителя. Перед использованием уберите помехи.

⚠ ОСТОРОЖНО

В холодную погоду скребки стеклоочистителя могут примерзнуть. Использование стеклоочистителя с примерзшими скребками может повредить мотор стеклоочистителя. Перед использованием проверьте, не примерзли ли скребки к ветровому стеклу.

РЕГУЛЯТОР АВТОМАТИЧЕСКОГО РЕЖИМА СТЕКЛООЧИСТИТЕЛЯ

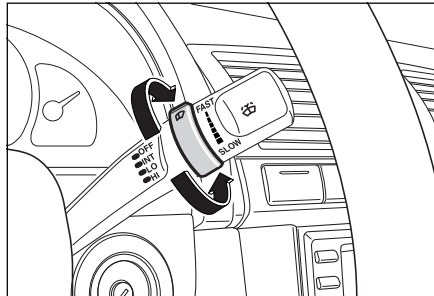

Интервалы движения стеклоочистителя можно отрегулировать, поворачивая регулятор вверх или вниз, когда переключатель стеклоочистителя находится в положении AUTO.

F: Быстрый интервал
S: Медленный интервал

Функция автоматического определения положения

- Если при запуске двигателя переключатель стеклоочистителя установлен в положение "AUTO (авто)", стеклоочиститель будет (однократно) приведен в движение, чтобы напомнить вам, что переключатель стеклоочистителя находится в положении "AUTO".
- При установке переключателя стеклоочистителя в положение "AUTO (авто)" из положения "OFF (выкл.)", стеклоочиститель также выполнит один рабочий цикл.

⚠ОСТОРОЖНО

Если переключатель стеклоочистителя установлен в положение "AUTO (авто)", перед остановкой двигателя его необходимо перевести в положение "OFF (выкл.)".

⚠ОСТОРОЖНО

- *Функция автоматического определения положения, особенно зимой, может уменьшить срок службы щетки стеклоочистителя. Проверьте, чтобы пока нет дождя, переключатель стеклоочистителя находился в положении "OFF (выкл.)".*
- *В зимнее время щетка стеклоочистителя может примерзнуть к переднему стеклу. Приведение в действие стеклоочистителя в этом случае может привести к выходу из строя двигателя стеклоочистителя. Не забывайте проверять щетку перед работой.*
- *В том случае, если переднее стекло сухое, работа стеклоочистителя может приводить к появлению царапин на стекле и преждевременному износу щетки. Не включайте стеклоочиститель, если переднее стекло является сухим.*

ВКЛЮЧАТЕЛЬ ОМЫВАТЕЛЯ ВЕТРОВОГО СТЕКЛА

⚠ ОСТОРОЖНО

- Если при очистке переднего стекла влажной тканью последняя окажется над датчиком, стеклоочиститель может внезапно включиться. Это может стать причиной серьезной травмы. Не забывайте переводить переключатель стеклоочистителя и замок зажигания в положение "OFF", если они не используются.
- Перед промывкой машины удостоверьтесь в том, что переключатель стеклоочистителя установлен в положение "OFF".

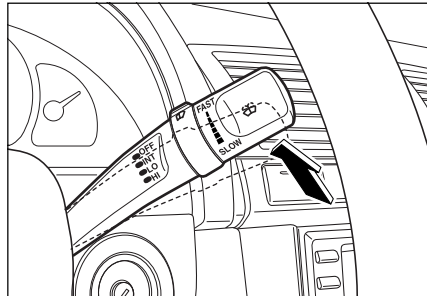

Для нанесения промывочной жидкости на ветровое стекло потяните рычаг по направлению к рулевому колесу, когда зажигание включено.

Когда Вы тяните рычаг меньше 0,6 секунды, промывочная жидкость наносится на ветровое стекло, но стеклоочиститель не будет работать.

Когда Вы тяните рычаг дольше 0,6 секунды, промывочная жидкость будет выбрызгиваться на ветровое стекло, пока Вы удерживаете рычаг, а стеклоочиститель будет работать в течение нескольких циклов. Когда Вы отпустите рычаг, щетки стеклоочистителя автоматически вернутся в исходное положение.

⚠ ОСТОРОЖНО

В холодную погоду промывочная жидкость может образовать лед на ветровом стекле, блокируя передний обзор. Прогрейте ветровое стекло перед использованием омывателя.

⚠ ОСТОРОЖНО

- Мотор омывателя может перегреться и повредиться.*
- Не используйте омыватель, если бачок промывочной жидкости пуст.
 - Не пользуйтесь омывателем непрерывно более 10 секунд.

ПЕРЕКЛЮЧАТЕЛЬ СТЕКЛОЧИСТИТЕЛЯ ЗАДНЕГО СТЕКЛА

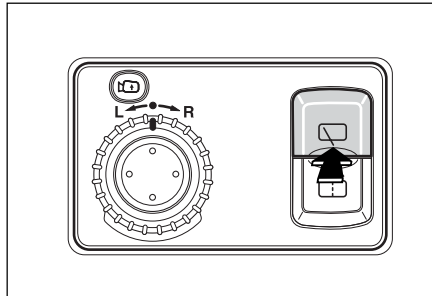

Переключатели стеклоочистителя и омывателя заднего стекла расположены на приборной панели отдельно.

Для использования стеклоочистителя заднего стекла нажмите на переключатель. Для окончания работы стеклоочистителя заднего стекла нажмите на переключатель еще раз.

▲ ОСТОРОЖНО

Замените скребок, если он износился или когда он начинает плохо чистить, для избежания потери обзора при его использовании.

▲ ОСТОРОЖНО

Заднее стекло может поцарапаться или скребок стеклоочистителя может преждевременно износиться. Не используйте стеклоочиститель, когда ветровое стекло сухое.

▲ ОСТОРОЖНО

В холодную погоду скребки стеклоочистителя могут примерзнуть к заднему стеклу. Использование стеклоочистителя с примерзшими скребками может повредить мотор стеклоочистителя. Перед использованием убедитесь, что скребки не примерзли.

ПЕРЕКЛЮЧАТЕЛЬ ОМЫВАТЕЛЯ ЗАДНЕГО СТЕКЛА

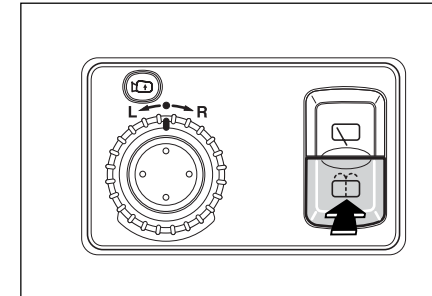

Для нанесения промывочной жидкости, нажмите на переключатель омывателя заднего стекла.

Когда Вы нажимаете на переключатель меньше 0,6 секунды, промывочная жидкость наносится на заднее стекло, но задний стеклоочиститель не будет работать.

⚠ ОСТОРОЖНО

В холодную погоду промывочная жидкость может образовать лед на заднем стекле, блокируя Вам обзор. Прогрейте заднее стекло перед использованием омывателя.

⚠ ОСТОРОЖНО

Мотор омывателя может перегреться и повредиться. Не используйте омыватель, когда бачок промывочной жидкости пуст, а также не используйте его непрерывно более 10 секунд.

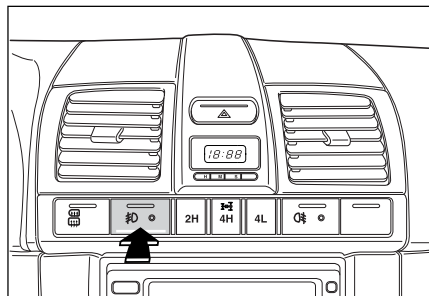
ПЕРЕКЛЮЧАТЕЛЬ ПЕРЕДНИХ ПРОТИВОТУМАННЫХ ФАР

Для включения передних противотуманных фар нажмите этот переключатель при включенном состоянии переключателя световых приборов.

Когда фары включены, загорится индикатор на переключателе.

Индикатор будет гореть, пока включены передние противотуманные фары.

Повторное нажатие этого переключателя выключает противотуманные фары.

⚠ ОСТОРОЖНО

Не используйте противотуманные фары в качестве замены передних фар.

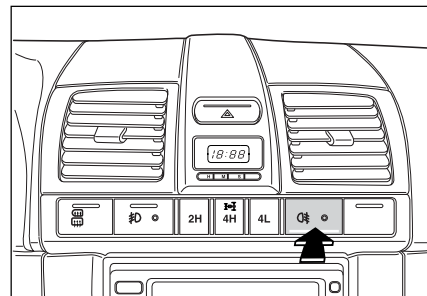
ПЕРЕКЛЮЧАТЕЛЬ ЗАДНЕЙ ПРОТИВОТУМАННОЙ ФАРЫ*

Для включения задней противотуманной фары нажмите этот переключатель при включенном состоянии переключателя световых приборов.

Когда фары включены, загорится индикатор на переключателе.

Индикатор будет гореть, пока включены задние противотуманные фары.

Повторное нажатие этого переключателя выключает противотуманные фары.

Задние противотуманные фары могут ослепить людей, следующих позади Вас. Используйте задние противотуманные фары при плохих погодных условиях.

РЕГУЛЯТОР ВНЕШНИХ ЗЕРКАЛ ЗАДНЕГО ВИДА

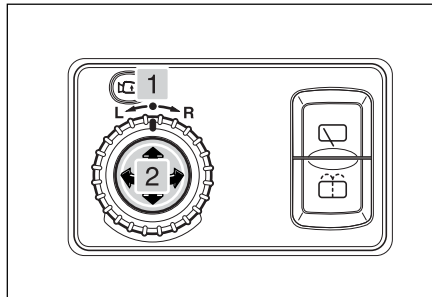

Отрегулируйте внешние зеркала заднего вида с помощью регуляторов таким образом, чтобы Вы могли видеть не только дорогу позади Вас, но и обе стороны Вашего автомобиля. Это поможет Вам определить расположение объектов, видимых в зеркало.

Вы можете регулировать внешние зеркала заднего вида, двигая их вверх и вниз или вправо и влево с помощью регулятора зеркала на водительской дверной панели. Для регулировки зеркал зажигание должно быть включено.

1. Выберите зеркало, которое хотите отрегулировать, с помощью левого/правого переключателя, расположенного внутри панели регулировки зеркал, слева для левого зеркала, справа – для правого.
2. Двигайте регулируемое зеркало вверх, вниз, влево или вправо, используя соответствующие края панели регулировки.

⚠ ОСТОРОЖНО

- Когда переключатель находится в нейтральном положении, Вы не сможете регулировать внешние зеркала заднего вида.
- Не старайтесь регулировать зеркало, если его движение затруднено обледенением. Используйте антиобледенитель, аэрозоль или обдуватель для удаления льда.

⚠ ОСТОРОЖНО

Отрегулируйте углы зеркала перед началом движения.

⚠ ОСТОРОЖНО

Круговой обзор может быть затруднен, что увеличивает возможность аварии.

- Отрегулируйте углы зеркала перед началом движения.
- Проверьте поверхность зеркал на предмет повреждений.
- Используйте антиобледенитель, аэрозоль или обдуватель для удаления льда.

⚠ ОСТОРОЖНО

Зеркальная поверхность может быть повреждена. Не соскребайте лед с поверхности зеркала.

Внешнее зеркало заднего вида

Внешнее зеркало заднего вида с пассажирской стороны выпуклое, если на нем написано "Объекты зеркале ближе, чем на самом деле". Используйте это зеркало для получения более широкого обзора дороги позади.

⚠ ПРЕДОСТЕРЕЖЕНИЕ

Выпуклые боковые зеркала показывают, что объекты меньше и более удалены, чем в плоском зеркале.

- ***Используйте внутреннее зеркало для определения размера и расстояния до объектов, видимых в боковом зеркале.***
- ***Управляйте задним обзором с водительского места.***

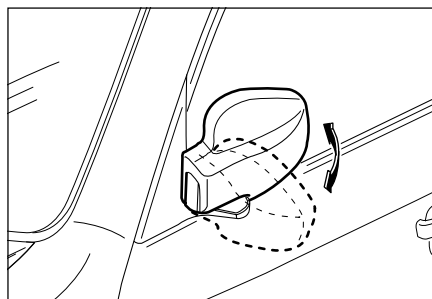
**СКЛАДНОЕ ВНЕШНЕЕ ЗЕРКАЛО
ЗАДНЕГО ВИДА**

Если это необходимо, внешнее зеркало заднего вида можно сложить назад, нажав на него по направлению назад, когда двигаетесь по узким дорогам, при мойке автомобиля и т.д.

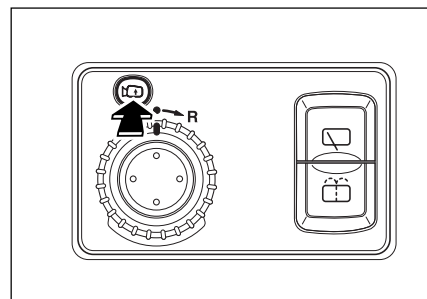
**ПЕРЕКЛЮЧАТЕЛЬ
СКЛАДЫВАНИЯ ВНЕШНИХ
ЗЕРКАЛ ЗАДНЕГО ВИДА***

Для складывания внешних зеркал заднего вида нажмите на переключатель дольше 0,5 секунды. Для раскладывания зеркал нажмите еще раз.

ПЕРЕКЛЮЧАТЕЛЬ ТУМАНОРАССЕИВАЮЩЕЙ СИСТЕМЫ ВНЕШНЕГО ЗЕРКАЛА ЗАДНЕГО ВИДА И СТЕКЛА ЗАДНЕЙ ДВЕРИ

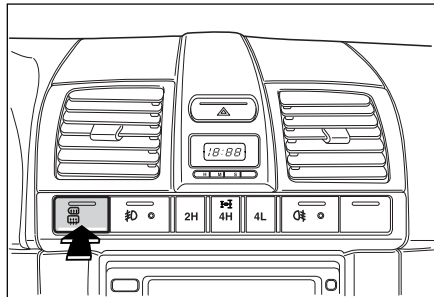

Для очистки запотевшего или замерзшего заднего стекла или бокового зеркала заднего вида нажмите на переключатель, когда зажигание включено. Индикатор туманорассеивающей системы загорится, когда заработает стеклообогреватель. Повторное нажатие остановит работу. Если Вы воспользуетесь этой функцией снова в течение 10 минут после завершения первого использования, она будет работать в течение примерно 6 минут.

⚠ ОСТОРОЖНО

При чистке внутренней поверхности заднего стекла, не поцарапайте и не повредите провода стеклообогревателя.

Не чистите внутреннюю поверхность заднего стекла острыми инструментами или жидкостью для мойки стекол, содержащей абразивные материалы.

ПРИМЕЧАНИЕ

Туманорассеивающая система потребляет большую мощность и может разрядить аккумулятор.

- *Не используйте туманорассеивающую систему, когда запускаете автомобиль или когда двигатель не работает.*
- *Выключите систему, когда заднее окно стало чистым.*

ПРИМЕЧАНИЕ

В снежных условиях используйте переключатель туманорассеивающей системы только после того, как удалите весь снег с заднего стекла.

КРУИЗ-КОНТРОЛЬ*

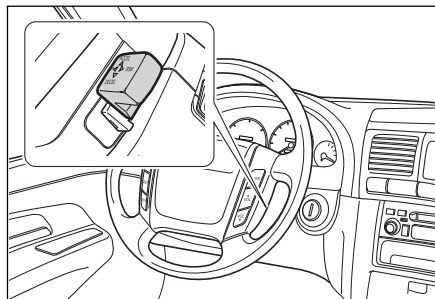

Круиз-контроль – это система автоматического регулирования скорости, которая поддерживает нужную скорость движения без использования педали акселератора.

Для использования круиз-контроля скорость автомобиля должна быть выше 36 км/ч. Эта функция особенно полезна при езде по автомагистрали.

⚠ ОСТОРОЖНО

Неправильное использование круиз-контроля может быть опасно.

- **Не используйте его на извилистых дорогах.**
- **Не используйте его в интенсивном транспортном потоке.**
- **Не используйте его на скользких мокрых дорогах.**

Установка нужной скорости

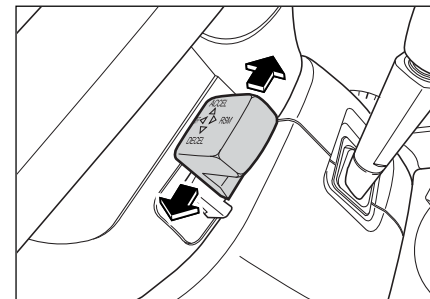

1. Для использования круиз-контроля ускорьте автомобиль с помощью педали акселератора до желаемой скорости выше 36 км/ч.
2. Когда желаемая скорость достигнута, нажмите вверх переключатель ACCEL.SET. (настройка ускорения) на рычаге круиз-контроля или нажмите вниз переключатель DECEL.SET. (настройка замедления) на одну секунду для каждого переключения, а затем медленно отпустите педаль акселератора.
3. Теперь эта система поддерживает заданную скорость автомобиля.

4. вы можете снова установить новую скорость движения с помощью вышеописанной процедуры после вмешательства педали акселератора во время работы круиз-контроля.

Ускорение с системой круиз-контроля

- Пока система круиз-контроля работает,
 1. Нажмите вверх переключатель ACCEL. SET. на рычаге круиз-контроля и удерживайте его, пока не достигнута желаемая скорость без вмешательства педали акселератора.
 2. Когда желаемая скорость достигнута, отпустите рычаг.
- Пока система круиз-контроля не работает,
 1. Наберите скорость выше 36 км/ч с помощью педали акселератора.
 2. Нажмите вверх переключатель ACCEL. SET. на рычаге круиз-контроля и удерживайте его.
 3. Затем медленно отпустите педаль акселератора.
 4. Когда желаемая скорость достигнута, отпустите рычаг.
- Увеличение скорости короткими нажатиями, пока система круиз-контроля работает,
 1. Нажмите вверх переключатель ACCEL. SET. на рычаге круиз-контроля менее чем на 0,5 секунды за одно переключение, когда система круиз-контроля работает. Это называется переключение короткими нажатиями.
 2. Когда Вы используете переключение короткими нажатиями, автомобиль ускоряется на 1,3 км/ч относительно ранее установленной скорости.
 3. Если Вы хотите ускориться на 13 км/ч, используйте переключение коротким касанием десять раз без ускорения системы круиз-контроля.

Замедление с системой круиз-контроля

- Пока система круиз-контроля работает,
 1. Нажмите вниз переключатель DECEL. SET. на рычаге круиз-контроля и удерживайте его, пока не достигнута желаемая скорость без вмешательства педали тормоза. Но система круиз-контроля не может поддерживать скорость менее 34 км/ч.
 2. Когда желаемая скорость достигнута, отпустите рычаг.
- Пока система круиз-контроля не работает,
 1. Нажмите вниз переключатель DECEL. SET. на рычаге круиз-контроля и удерживайте его.
 2. Затем медленно отпустите педаль акселератора.
 3. Когда желаемая скорость достигнута, отпустите рычаг. Но система круиз-контроля не может поддерживать скорость менее 34 км/ч.

- Снижение скорости короткими нажатиями, пока система круиз-контроля работает

1. Нажмите вниз переключатель DECEL. SET. на рычаге круиз-контроля менее чем на 0,5 секунды за одно переключение, когда система круиз-контроля работает. Это называется снижение скорости короткими нажатиями.
2. Когда Вы используете снижение скорости короткими нажатиями, автомобиль замедляется на 1 км/ч относительно ранее установленной скорости.
3. Если Вы хотите замедлиться на 10 км/ч, используйте понижение скорости коротким касанием десяти раз без вмешательства педали тормоза.

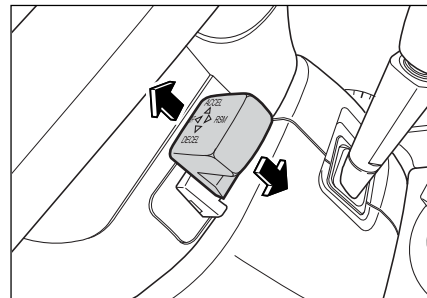
Возврат установленной скорости

Даже если круиз-контроль отключен, предыдущую заданную скорость можно вызвать нажатием вперед переключателя RSM (возобновление) на рычаге круиз-контроля, когда текущая скорость автомобиля выше 36 км/ч без вмешательства акселератора. Но если Вы выключите зажигание, установленная скорость, которую запомнила система, будет стерта, и Вы не сможете вызвать ранее установленную скорость.

▲ ОСТОРОЖНО

Возобновление установленной скорости должно использоваться, только когда водитель точно знает, какая она была, и хочет возобновления именно этой скорости.

Нормальная остановка круиз-контроля

Система круиз-контроля может быть остановлена, когда выполняется одно или больше из следующих условий:

1. Когда нажимается педаль тормоза.
2. Когда скорость снижается ниже 34 км/ч.
3. Когда используется выключатель, если потянуть назад рычаг круиз-контроля.
4. Когда активируется автоматический тормозной дифференциал.

Система круиз-контроля может использоваться снова.

▲ ОСТОРОЖНО

Когда круиз-контроль не используется, держите главный переключатель круиз-контроля в нейтральном положении.

Нестандартная остановка круиз-контроля

1. Когда применяется быстрое замедление без использования тормозов.
2. Когда применяется быстрое ускорение без вмешательства педали акселератора.
3. При выходе из строя рычага круиз-контроля.
4. Когда входные сигналы тормозного переключателя и индикатора недостоверны.

Система круиз-контроля может использоваться снова. В этом случае Вы должны остановить автомобиль, выключить зажигание, а затем снова его включить. После того, как Вы сделаете это, Вы снова сможете использовать систему круиз-контроля. Но если система круиз-контроля не заработала, свяжитесь с дилером Ssangyong по поводу диагностики системы круиз-контроля.

⚠ ОСТОРОЖНО

Нестандартные переключения селектора могут повредить двигатель. Не переводите селектор в нейтральное положение, когда движетесь с заданной скоростью. Может быть повреждена автоматическая трансмиссия.

⚠ ОСТОРОЖНО

- *Установленная скорость может не поддерживаться при движении вверх или вниз по склонам.*
- *При крутом подъеме скорость может упасть ниже установленной. Если Вы хотите удержать эту скорость, должен использоваться акселератор.*
- *При крутом спуске скорость может увеличиться выше установленной. Когда скорость слишком увеличилась, выключите круиз-контроль.*

Использование круиз-контроля на холмистой местности

Как хорошо работает круиз-контроль на спусках и подъемах, зависит от скорости, нагрузки и крутизны склонов.

При крутом подъеме Вам придется воспользоваться педалью акселератора для поддержания своей скорости. При спуске Вам может понадобиться воспользоваться тормозом или переключиться на пониженную передачу для снижения скорости.

Использование тормоза выводит Вас из круиз-контроля.

НАСТРОЙКА И ИСПОЛЬЗОВАНИЕ ПАМЯТИ ДЛЯ ЗАПОМИНАНИЯ ПОЛОЖЕНИЯ СИДЕНЬЯ*

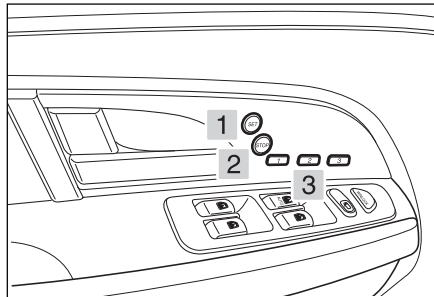

1. Переключатель "SET (установка)"
2. Переключатель "STOP (стоп)"
3. Переключатель положения

Память способна сохранить положения сиденья для 3 разных водителей. Каждый водитель регулирует свое водительское место и положение внешних зеркал заднего вида, и это будет сохранено в компьютере. Даже если кто-то передвинул Ваше сиденье и внешние зеркала заднего вида, запомненные положения можно вызвать автоматически, нажав кнопку вызова положений.

Настройка запоминающего устройства

1. Переведите рычаг селектора в положение "P" (автоматическое переключение передач) или "N" (механическое переключение передач) и включите стояночный тормоз (замок зажигания должен быть установлен в положение "ON (вкл.)").
2. Отрегулируйте водительское сиденье и внешние зеркала заднего вида.
3. Нажмите кнопку "SET" (настройка). На кнопке загорится индикатор и прозвучит звуковой сигнал.
4. В течение пяти секунд нажмите кнопку запоминания положений 1, 2 или 3. Отрегулированные положения будут со звуковым сигналом сохранены компьютером.

ОСТОРОЖНО

- **Никогда не используйте регуляторы водительского сиденья и внешних зеркал заднего вида во время запоминания, иначе процесс запоминания прекратится.**
- **Если Вы не нажали кнопку запоминания положений в течение 5 секунд после нажатия кнопки "SET", процесс запоминания прекратится.**
- **Возможно запоминание настроек для 3 разных водителей.**

Использование настроек памяти

1. Переведите рычаг селектора в положение "P" (автоматическое переключение передач) или "N" (механическое переключение передач) и включите стояночный тормоз (замок зажигания должен быть установлен в положение "ON (вкл.)").
2. Держите нажатой кнопку запоминания положений (более 1,5 секунд), пока водительское сиденье и внешние зеркала заднего вида не начнут двигаться.
3. При нажатии этой кнопки водительское сиденье и внешние зеркала заднего вида автоматически примут запомненное положение.

⚠ ОСТОРОЖНО

- **Для вызова запомненных положений нажимайте на кнопку более 1,5 секунд.**
- **Если Вы нажмете кнопку "STOP" или используете хотя бы один из переключателей для регулировки водительского сиденья и внешних зеркал заднего вида, вызов запомненных положений будет прерван.**

⚠ ПРЕДОСТЕРЕЖЕНИЕ

- **Никогда не регулируйте положения сиденья и бокового зеркала заднего вида, когда автомобиль находится в движении.**
- **Настраивайте и используйте функцию запоминания положений сиденья и бокового зеркала заднего вида только, когда автомобиль неподвижен.**

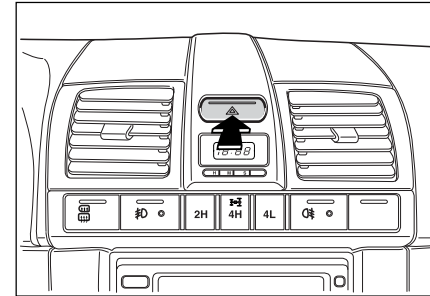
ВКЛЮЧАТЕЛЬ АВАРИЙНОЙ СВЕТОВОЙ СИГНАЛИЗАЦИИ

Для включения аварийной световой сигнализации нажмите на переключатель аварийной световой сигнализации. Все лампы подачи сигнала поворота начнут одновременно мигать вместе с индикаторами аварийной сигнализации. Для выключения снова нажмите на этот переключатель.

Переключатель работает как при включенном, так и при выключенном зажигании. Используйте аварийную световую сигнализацию, чтобы предупредить других водителей, когда Вы останавливаетесь или паркуете автомобиль при аварийной ситуации, или когда Ваш автомобиль становится источником опасности для участников дорожного движения. Если возможно, избегайте остановки на дороге.

ЧАСЫ С ЦИФРОВЫМ ОТСЧЕТОМ

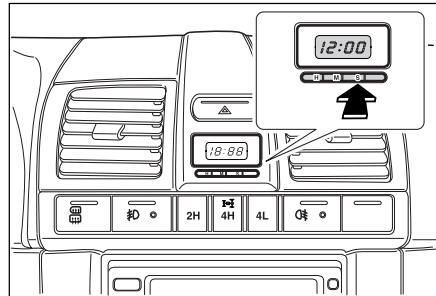

Когда включается зажигание, на часах показывается время.

Часы имеют три кнопки настройки.

1. H: Кнопка настройки часов
Для перевода один час вперед нажмите кнопку один раз острым предметом, например, шариковой ручкой, при включенном зажигании.
Для длительного переключения вперед, держите кнопку нажатой.

2. M: Кнопка настройки минут
Для перевода на одну минуту вперед нажмите кнопку MIN один раз острым предметом, например, шариковой ручкой, при включенном зажигании.
Для длительного переключения вперед, держите кнопку нажатой.

3. S: Кнопка настройки
Для установки времени по сигналу точного времени нажмите кнопку SET острым предметом, например, шариковой ручкой, при включенном зажигании.
Например, если эта кнопка нажата, когда время между 8:00 и 8:29, дисплей покажет 8:00.
Если эта кнопка нажата, когда время между 8:30 и 8:59, дисплей покажет 9:00.

[8:00 ~ 8:29 → 8:00]
[8:30 ~ 8:59 → 9:00]

ПРИМЕЧАНИЕ

При отключении аккумулятора или замене предохранителя часы надо настраивать заново.

ПЕРЕДНИЙ ПРИКУРИВАТЕЛЬ

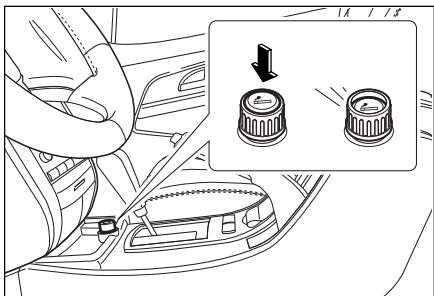

Для использования прикуривателя нажмите на него до конца, когда зажигание в положении "ACC" (аккумулятор) или "ON" (включено).

Когда он нагреется, то автоматически выскочит назад, готовый к использованию.

⚠ ОСТОРОЖНО

Цилиндр прикуривателя становится горячим во время использования и может вызвать ожоги.

- Не дотрагивайтесь до цилиндра прикуривателя.
- Не разрешайте детям использовать или играть с прикуривателем.

⚠ ОСТОРОЖНО

Прикуриватель может перегреться, и это может вызвать опасность возникновения пожара.

- Не нажимайте на прикуриватель рукой во время нагревания.
- Если прикуриватель не выскакивает в течение 30 секунд, вытяните его и позвольте дилеру Ssangyong решить эту проблему.

ПРИМЕЧАНИЕ

Использование гнезда прикуривателя для подключения аксессуаров может вызвать повреждения.

ЗАДНИЙ ПРИКУРИВАТЕЛЬ

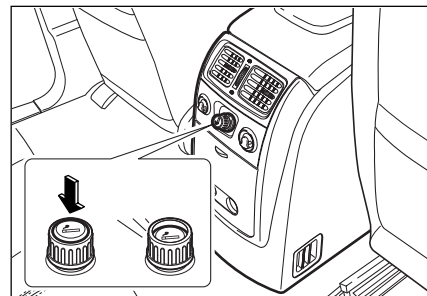

Для использования прикуривателя нажмите на него до конца, когда зажигание в положении "ACC" (аккумулятор) или "ON" (включено).

Когда он нагреется, то автоматически выскочит назад, готовый к использованию.

⚠ ОСТОРОЖНО

Цилиндр прикуривателя становится горячим во время использования и может вызвать ожоги.

- Не дотрагивайтесь до цилиндра прикуривателя.
- Не разрешайте детям использовать или играть с прикуривателем.

РУЛЕВОЕ КОЛЕСО С РЕГУЛИРУЕМЫМ НАКЛОНОМ

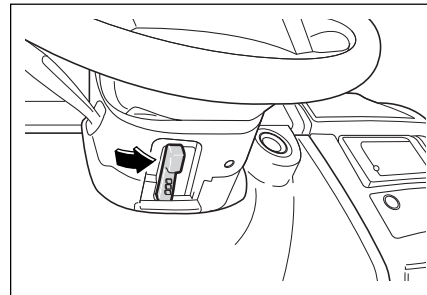

Рулевое колесо можно наклонять вверх или вниз до нужного положения. Для регулировки рулевого колеса нажмите на рукоятку управления, передвинув ее вправо, отрегулируйте рулевое колесо, наклоняя его вверх или вниз, а затем отпустите рукоятку для блокирования рулевого колеса в нужном положении.

⚠ ПРЕДОСТЕРЕЖЕНИЕ

**Можно потерять контроль над автом-обилем.
Нельзя регулировать положение рулевого колеса на ходу автомобиля.**

ВНУТРЕННЕЕ ЗЕРКАЛО ЗАДНЕГО ВИДА

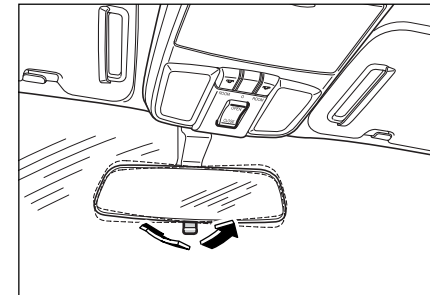

Внутреннее зеркало заднего вида можно регулировать, перемещая вверх, вниз или в стороны для получения наилучшего обзора. Внутреннее зеркало имеет дневное и ночное положение. Производите регулировку, когда рычаг регулятора находится в дневном положении. Передвигайте рычаг регулятора в ночное положение для снижения слепящего света фар автомобилей позади Вас.

⚠ ОСТОРОЖНО

Прикуриватель может перегреться, и это может вызвать опасность возникновения пожара.

- *Не нажимайте на прикуриватель рукой во время нагревания.*
- *Если прикуриватель не выскакивает в течение 30 секунд, вытяните его и позвольте дилеру Ssangyong решить эту проблему.*

ПРИМЕЧАНИЕ

Использование гнезда прикуривателя для подключения аксессуаров может вызвать повреждения.

АВТОМАТИЧЕСКОЕ ЗАТЕМНЕНИЕ ВНУТРЕННЕГО ЗЕРКАЛА ЗАДНЕГО ВИДА*

⚠ ОСТОРОЖНО

Управляйте задним обзором с водительского места.

- Выберите дневное положение и отрегулируйте для достижения наилучшего обзора.
- Выберите ночное положение для снижения бликов в ночное время.
- Выбор ночного положения может снизить ясность заднего вида.

ПРИМЕЧАНИЕ

Запомните, что Вы потеряете какую-то часть ясности заднего обзора при использовании функции ночного положения.

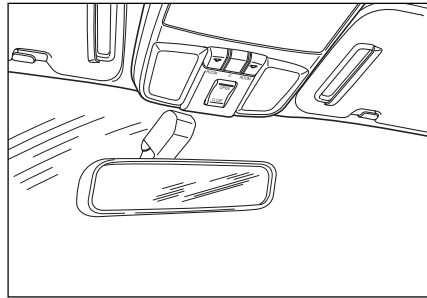

Ночью, когда очень сильны блики, зеркало автоматически отвечает на изменение освещения, меняя свои свойства с простого на антибликовое, как того требуют условия. Сенсор под зеркалом автоматически определяет блики от света фар идущих позади машин, и блики подавляются.

ПРИМЕЧАНИЕ

Когда автомобиль движется задним ходом, действие функции автоматического затемнения прекращается для того, чтобы дать Вам ясный обзор.

ВЫКЛЮЧАТЕЛЬ ЗВУКОВОГО СИГНАЛА

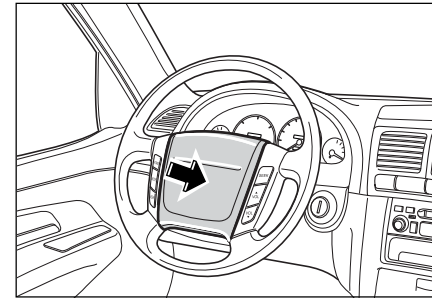

Для подачи звукового сигнала нажмите на центр рулевого колеса (без водительской пневмоподушки) или на дальнюю правую или левую часть рулевого колеса (с водительской пневмоподушкой). Звуковой сигнал подается при любом положении переключателя зажигания. Постарайтесь свести подачу звукового сигнала к минимуму.

ПЕРЕКЛЮЧАТЕЛЬ ПОДОГРЕВА СИДЕНЬЯ*

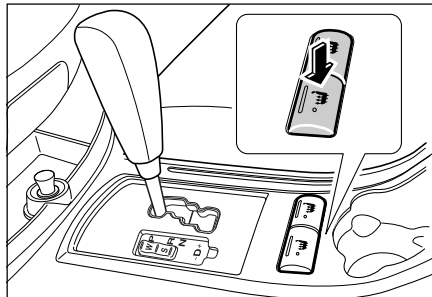

Передние сиденья

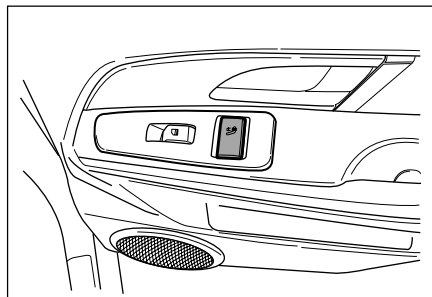

Второе сиденье

В холодную погоду Вы можете согреть свое сиденье для комфортабельной поездки. Нажмите на переключатель для обогрева сиденья и нажмите еще раз для остановки обогрева.

ОСВЕЩЕНИЕ ПЕРЕДНЕЙ ЧАСТИ САЛОНА

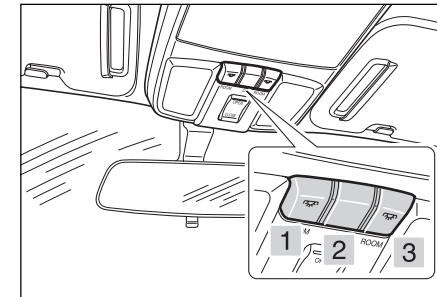

1. Положение САЛОН (ROOM)

Если Вы нажимаете этот переключатель, включается левая лампа. Чтобы выключить свет, нажмите на переключатель еще раз.

2. Положение ДВЕРЬ (DOOR)

Лампы включаются всякий раз, когда открывается какая-нибудь из дверей. Когда выключен переключатель ДВЕРЬ (DOOR), после закрытия двери свет начинает тускнеть через несколько секунд.

3. Положение САЛОН (ROOM)

Если Вы нажимаете этот переключатель, включается правая лампа. Чтобы выключить свет, нажмите на переключатель еще раз.

ОСВЕЩЕНИЯ ЗАДНЕЙ ЧАСТИ САЛОНА/БАГАЖНОГО ОТДЕЛЕНИЯ

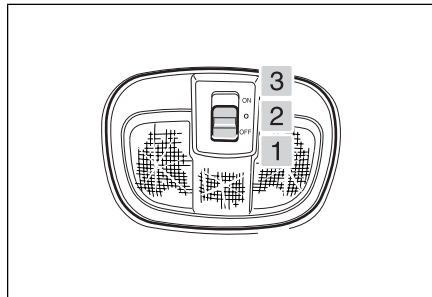

1. Положение ВЫКЛЮЧЕНО (OFF)

Лампы не включатся, если Вы переместите переключатель в это положение.

2. Положение ДВЕРЬ (DOOR)

Лампы включаются всякий раз, когда открывается любая из задних дверей или задняя дверь.

3. Положение САЛОН (ROOM)

Лампы включатся, если Вы переместите переключатель в это положение.

ЛАМПА ОСВЕЩЕНИЯ ПОДНОЖКИ

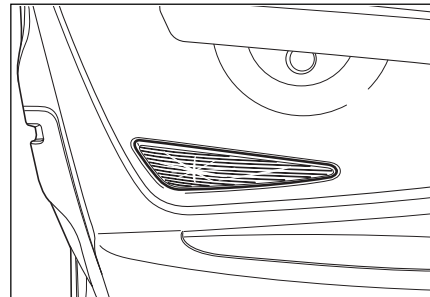

Лампа освещения подножки находится на водительской и пассажирской двери для освещения пространства вокруг ног.

Лампа освещения подножки включается, когда открывается дверь, независимо от положения переключателя зажигания.

ВЕЩЕВОЙ ЯЩИК

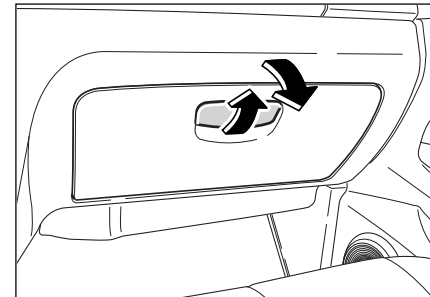

Открывайте вещевой ящик, потянув за отпирающую ручку. Для удобства пользования в темное время суток в нем включается лампочка, когда переключатель зажигания находится в положении АСС (аккумулятор) или ON (включено). Закройте ящик, нажав на крышку до защелкивания.

⚠ ПРЕДОСТЕРЕЖЕНИЕ

Движение с открытой крышкой вещевого ящика может повлечь травму в случае аварии или внезапной остановки. Во время движения закрывайте крышку вещевого ящика.

ПЕРЕДНИЕ ДЕРЖАТЕЛИ ДЛЯ ЧАШЕК

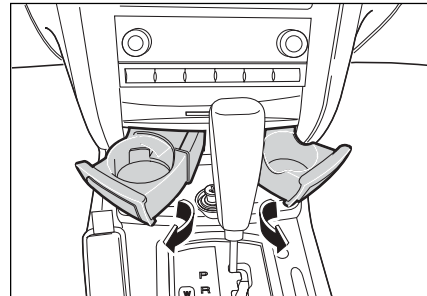

Используйте их как крепления чашек или банок с напитками.
Если Вы нажмете на переднюю часть крышки, появится держатель для чашки.
Для закрытия держателя нажмите на него, пока не услышите щелчок.

⚠ ОСТОРОЖНО

*Когда автомобиль находится в движении, жидкость может пролиться.
Пролитая жидкость может повредить автомобиль и вызвать ожоги, если она горячая.
Не используйте держатель для чашек, когда автомобиль движется.*

ЗАДНИЕ ДЕРЖАТЕЛИ ДЛЯ ЧАШЕК

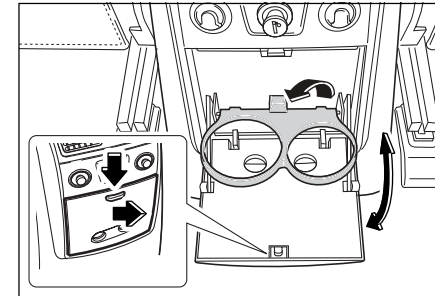

Используйте их как крепления чашек или банок с напитками.
Если вы нажмете на рукоятку в верхней части крышки, крышка откроется. Затем вытяните держатель для чашки.
Для закрытия держателя нажмите на него, пока не услышите щелчок.

⚠ ОСТОРОЖНО

Когда автомобиль находится в движении, жидкость может пролиться.

Пролитая жидкость может повредить автомобиль и вызвать ожоги, если она горячая.

Не используйте держатель для чашек, когда автомобиль движется.

ЗАДНИЙ КОНСОЛЬНЫЙ ЯЩИЧЕК

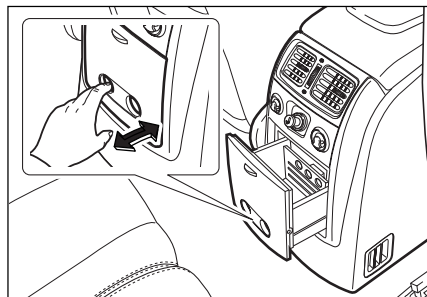

Вставьте палец в отверстие на крышке и выпяните консольный ящичек для хранения каких-нибудь предметов.

КОНСОЛЬ ЦЕНТРАЛЬНОГО ПОДЛОКОТНИКА

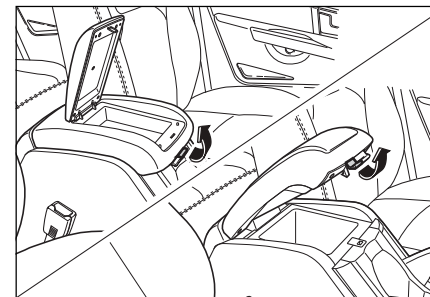

Можете использовать ее как подлокотник или в качестве консольного ящичка для хранения каких-нибудь предметов.

Автоматическая трансмиссия (два рычага)

Потяните правый рычаг для открытия верхнего дополнительного консольного ящичка.

Потяните левый рычаг для открытия консольного ящичка.

Механическая коробка передач (один рычаг)

Потяните рычаг для открытия консольного ящичка.

СОЛНЦЕЗАЩИТНЫЕ КОЗЫРЬКИ

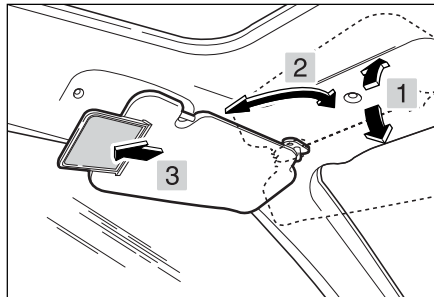

Для защиты от солнечного света можно опустить вниз или повернуть налево (направо) основной и вспомогательный солнцезащитный козырек. На задней стороне козырьков имеются зеркальце и подсветка.

▲ОСТОРОЖНО

Не располагайте солнцезащитный козырек так, чтобы он заслонял обзор дороги, транспортного потока или других объектов.

КРЫШКА БАГАЖНИКА (ЗА ИСКЛЮЧЕНИЕМ 7-МЕСТНОЙ МОДЕЛИ)

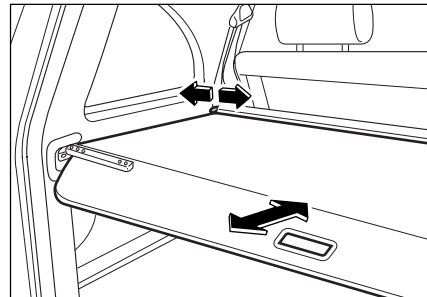

При разворачивании крышки багажника
Потяните за ручку в центре крышки багажника и зафиксируйте ее в пазах по правой и левой стороне внутренней панели отделки.

При свертывании крышки багажника
Выньте крышку багажника из пазов, потянув за ручку, и слегка отпустите для свертывания крышки багажника.

При вынимании крышки багажника
После отделения края крышки багажника от спинки заднего сиденья выньте крышку багажника в сборке, подняв ее из пазов держателя.

ПРИМЕЧАНИЕ

Храните крышку багажника отдельно для увеличения площади багажного отделения.

▲ОСТОРОЖНО

Не ставьте ничего на крышку багажника.

ВЕРХНЯЯ КОНСОЛЬ

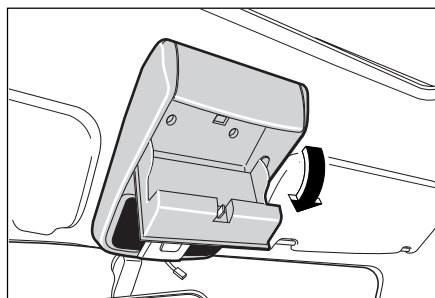

Нажмите на верхнюю часть крышки для открытия консоли. Можете повесить солнцезащитные очки на крючок.

⚠ ОСТОРОЖНО

Очки могут повредиться, прочно зафиксируйте их.

КОНТЕЙНЕР (ДЛЯ 7-МЕСТНОЙ МОДЕЛИ)

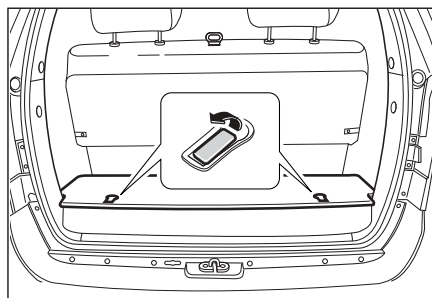

Отщелкните рычажки с каждой стороны и поднимите крышку.

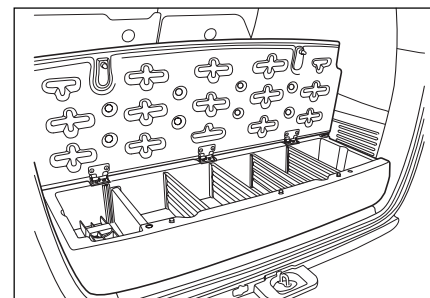

В этом контейнере в багажном отделении Вы можете хранить огнетушитель и другие вещи.

Под вторым сиденьем с водительской стороны имеется отдельный ящик для инструментов.

ВСПОМОГАТЕЛЬНЫЕ РУЧКИ

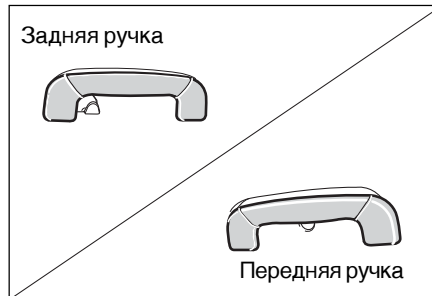

Над передней пассажирской и задними дверями имеются вспомогательные ручки. Ручки над задними дверями имеют крючок для одежды. Пассажиры могут использовать эти ручки при посадке/высадке или держаться за них во время быстрой езды.

▲ ПРЕДОСТЕРЕЖЕНИЕ

Не вешайте ничего на ручки, если на них нет крючка для одежды. Предметы, повешенные на ручки, могут заслонить водителю обзор. Ограничение обзора водителю может повлечь аварию, сопровождаемую травмами и повреждениями автомобиля и другой собственности.

ПЕРЕДНЯЯ ЭЛЕКТРИЧЕСКАЯ РОЗЕТКА

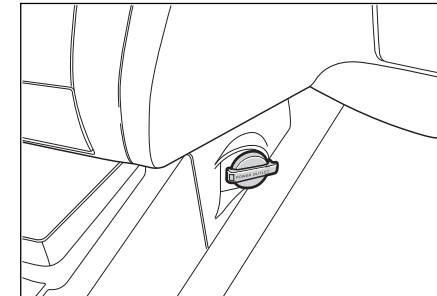

Спереди (в левой стороне) пассажирского сиденья имеется дополнительный электрический разъем для электроприборов. Эта розетка работает, когда ключ зажигания находится в положении "ACC" или "ON".

ЗАДНЯЯ ЭЛЕКТРИЧЕСКАЯ РОЗЕТКА

⚠ ПРЕДОСТЕРЕЖЕНИЕ

- Для дополнительных электроприборов Вы должны использовать розетку.
Если вносите изменения в электропроводку автомобиля, могут произойти несчастные случаи, например, пожар.
- Номинальная мощность – 120 Вт.

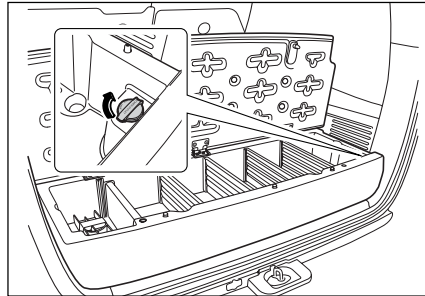

⚠ ПРЕДОСТЕРЕЖЕНИЕ

- Для дополнительных электроприборов Вы должны использовать розетку.
Если вносите изменения в электропроводку автомобиля, могут произойти несчастные случаи, например, пожар.
- Номинальная мощность – 120 Вт.

⚠ ОСТОРОЖНО

**Не оставляйте автомобиль с включенными электроприборами.
Это может вызвать разрядку аккумулятора или опасность возникновения пожара.
Убедитесь, что электроприборы отключены после использования.**

В багажном отделении установлена запасная розетка питания для дополнительных электрических устройств. Эта розетка работает, когда ключ зажигания находится в положении "ACC" (аккумулятор) или "ON" (ВКЛ).

⚠ ОСТОРОЖНО

**Не оставляйте автомобиль с включенными электроприборами.
Это может вызвать разрядку аккумулятора или опасность возникновения пожара.
Убедитесь, что электроприборы отключены после использования.**

4

СИДЕНЬЯ И ОГРАНИЧИТЕЛИ

РЕГУЛИРОВКА ОТКИДНОЙ СПИНКИ ПЕРЕДНЕГО СИДЕНЬЯ (СИДЕНЬЕ С РУЧНОЙ РЕГУЛИРОВКОЙ)

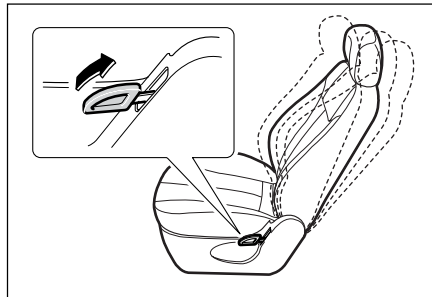

Для изменения наклона спинки сиденья слегка наклоните ее и поднимите рычаг. Затем наклоните спинку под нужным углом и отпустите рычаг. После регулировки убедитесь, что рычаг вернулся в первоначальное положение, иначе спинка сиденья может разблокироваться во время движения автомобиля, что может привести к потере контроля над автомобилем.

⚠ ПРЕДОСТЕРЕЖЕНИЕ

*Можно потерять контроль над автомобилем.
Не регулируйте спинку сиденья,
когда автомобиль движется.*

⚠ ПРЕДОСТЕРЕЖЕНИЕ

Пассажиры могут выскользнуть из-под ремней безопасности.

- *Не наклоняйте спинку кресла очень далеко назад.*
- *Для максимальной безопасности отрегулируйте спинку сиденья так, чтобы она была как можно прямой.*

ПРОДОЛЬНАЯ РЕГУЛИРОВКА ПЕРЕДНЕГО СИДЕНЬЯ (СИДЕНЬЕ С РУЧНОЙ РЕГУЛИРОВКОЙ)

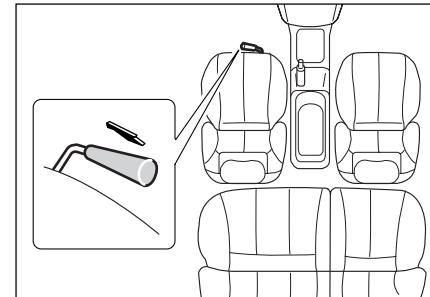

Для того чтобы подвинуть сиденье вперед или назад, потяните вверх и держите рычаг продольной регулировки сиденья, двигая сиденье в нужное положение. Затем отпустите рычаг в выбранном положении.

**РЕГУЛИРОВКА ВЫСОТЫ
ВОДИТЕЛЬСКОГО СИДЕНЬЯ
(СИДЕНЬЕ С РУЧНОЙ РЕГУЛИРОВКОЙ)**

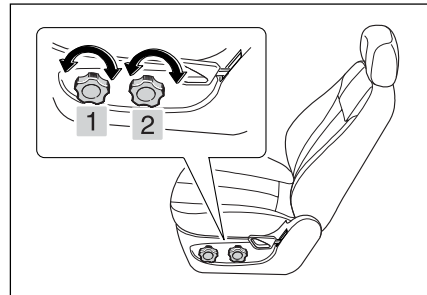

Вращайте переднюю рукоятку (1) вперед для опускания передней подушки сиденья. При вращении назад передняя подушка сиденья поднимается. Вращайте заднюю рукоятку (2) вперед для опускания задней подушки сиденья. При вращении назад задняя подушка сиденья поднимается. Когда передняя и задняя рукоятки полностью выкручены вперед, подушка сиденья будет опущена. Когда рукоятки полностью выкручены назад, подушка сиденья будет поднята. Выполняйте эту регулировку, сидя на сиденье.

**РЕГУЛИРОВКА ОТКИДНОЙ
СПИНКИ ПЕРЕДНЕГО СИДЕНЬЯ
(СИДЕНЬЕ С ЭЛЕКТРОПРИВОДОМ)***

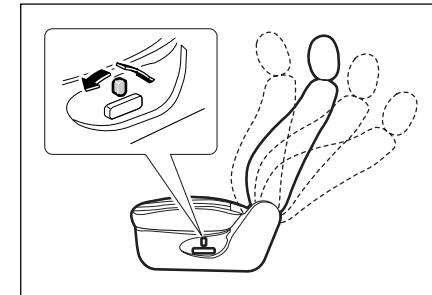

Для регулировки спинки кресла двигайте переключатель по направлению стрелок. Нажмите вперед верхнюю часть переключателя для наклона спинки вперед. Нажмите назад на верхнюю часть переключателя для наклона спинки назад.

⚠ ПРЕДОСТЕРЕЖЕНИЕ
Можно потерять контроль над автомобилем. Не регулируйте сиденье водителя, когда автомобиль движется.

⚠ ПРЕДОСТЕРЕЖЕНИЕ
Чрезмерное провисание ремней безопасности может снизить их эффективность. Отрегулируйте переднее сиденье до того, как застегнуть ремень безопасности.

⚠ ПРЕДОСТЕРЕЖЕНИЕ
Незафиксированные предметы могут нарушить работу механизма продольной регулировки сиденья. Не кладите предметы под сиденье.

⚠ ПРЕДОСТЕРЕЖЕНИЕ
Пассажиры могут выскользнуть из-под ремней безопасности.

- Не наклоняйте спинку кресла очень далеко назад.
- Для максимальной безопасности отрегулируйте спинку сиденья так, чтобы она была как можно прямой.

4-4 СИДЕНЬЯ И ОГРАНИЧИТЕЛИ

ПРОДОЛЬНАЯ РЕГУЛИРОВКА ПЕРЕДНЕГО СИДЕНЬЯ (СИДЕНЬЕ С ЭЛЕКТРОПРИВОДОМ)*

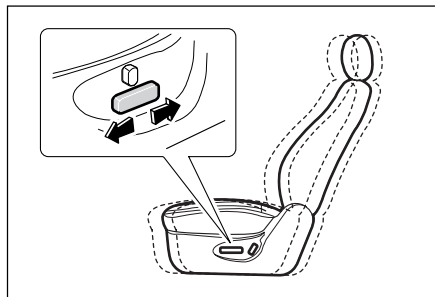

Для того чтобы подвинуть сиденье вперед или назад с помощью электропривода, плавно переместите рычаг управления вперед или назад. Затем с помощью электропривода переместите сиденье в нужное положение и отпустите рычаг управления.

РЕГУЛИРОВКА ВЫСОТЫ ВОДИТЕЛЬСКОГО СИДЕНЬЯ (СИДЕНЬЕ С ЭЛЕКТРОПРИВОДОМ)*

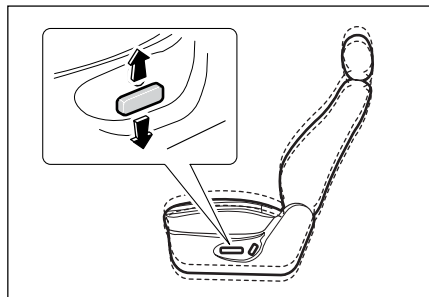

Для регулировки высоты водительского сиденья передвиньте рычаг управления вверх или вниз. С помощью электропривода поднимите или опустите сиденье, сидя на водительском сиденье (используя вес тела).

РЕГУЛИРОВКА НАКЛОНА ВОДИТЕЛЬСКОГО СИДЕНЬЯ (СИДЕНЬЕ С ЭЛЕКТРОПРИВОДОМ)*

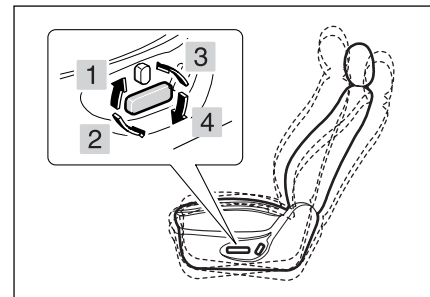

Для регулировки передней и/или задней части подушки соответственно двигайте переднюю и/или заднюю часть рычага управления отдельно вверх или вниз.

1. Вверх: Передняя часть подушки сиденья
2. Вниз: Передняя часть подушки сиденья
3. Вверх: Задняя часть подушки сиденья
4. Вниз: Задняя часть подушки сиденья

ПОДОГРЕВ ПЕРЕДНЕГО СИДЕНЬЯ (СИДЕНЬЕ С ЭЛЕКТРОПРИВОДОМ)*

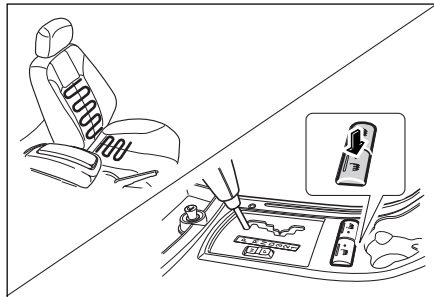

С помощью переключателя подогрева сиденья Вы можете подогреть подушку и спинку сиденья.

Нажмите на переключатель для подогрева сиденья и нажмите еще раз для остановки подогрева. Во время подогрева загорится индикатор переключателя.

МЕРЫ ПРЕДОСТОРОЖНОСТИ ПРИ РАБОТЕ С СИДЕНЬЕМ С ЭЛЕКТРОПРИВОДОМ

⚠ ОСТОРОЖНО

- Можно потерять контроль над автомобилем.
- Не регулируйте сиденье водителя, когда автомобиль движется.
- Чрезмерное использование переключателя может разрядить аккумулятор.
- Управляйте сиденьем с электроприводом, когда двигатель работает.
- Избегайте произведения нескольких операций с водительским сиденьем одновременно, т.к. это может повредить электропривод. Управляйте сиденьем с электроприводом по порядку.

⚠ ОСТОРОЖНО

- Сиденьем с электроприводом можно управлять, даже если переключатель зажигания находится в положении "OFF" (выключен). Однако для предотвращения разрядки аккумулятора лучше управлять сиденьями, когда двигатель работает.
- При низком напряжении аккумулятора подогрев сиденья может не работать.

⚠ ОСТОРОЖНО

- Незафиксированные предметы могут нарушить работу механизма продольной регулировки сиденья.
- Не кладите предметы под сиденье.
 - Не совершайте несколько операций с сиденьем одновременно, иначе можно повредить электропривод.
- Совершайте операции с сиденьем последовательно.

⚠ ОСТОРОЖНО

Вы можете получить ожог.

- Не используйте обогрев сиденья продолжительное время, если на Вас надеты тонкая юбка или брюки.

⚠ ОСТОРОЖНО

Провода нагрева могут повредиться.

- Не подвергайте передние кресла сильным ударам.

ПОДДЕРЖКА ПОЯСНИЧНОГО ОТДЕЛА НА ВОДИТЕЛЬСКОМ СИДЕНЬЕ

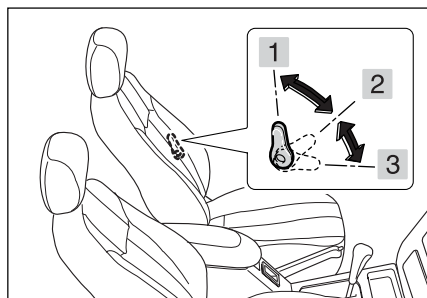

Для регулирования поддержки поясницы водителя двигайте рычаг до достижения нужного угла.

Двигайте рычаг вниз для увеличения поддержки поясницы.

Для снижения, поднимите рычаг до противоположного положения.

1. Первоначальное положение
2. Стадия 1
3. Стадия 2

КАРМАН ПОЗАДИ ПЕРЕДНЕГО СИДЕНЬЯ

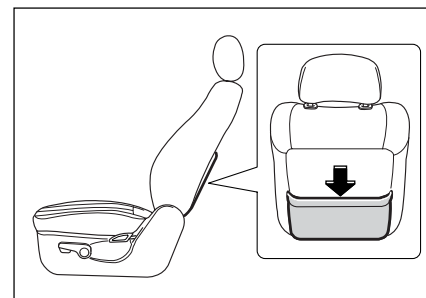

Карман позади спинки переднего сиденья предназначен для хранения мелких предметов.

БОКОВОЙ КАРМАН ПАССАЖИРСКИХ СИДЕНИЙ

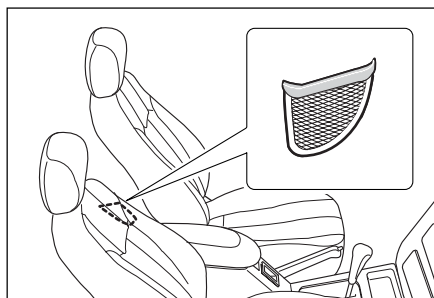

На пассажирских сиденьях имеется боковой карман для хранения мелких предметов.

ЛОТОК ПОД СИДЕНЬЕМ* (для ПАССАЖИРСКОГО СИДЕНЬЯ)

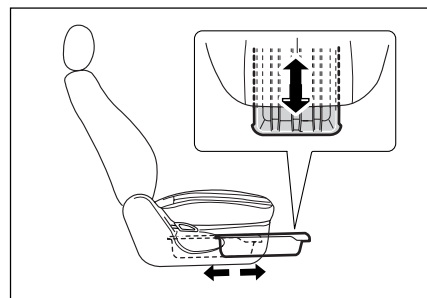

Лоток расположен под пассажирским сиденьем. Для использования возьмитесь за передний край лотка и потяните вперед. Затем толкните назад для возврата в первоначальное положение.

ПЕРЕДНИЕ ПОДГОЛОВНИКИ

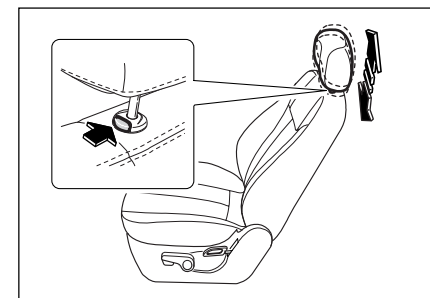

Подголовники предназначены для снижения риска травм шеи. Для максимальной безопасности подвиньте подголовник вверх или вниз так, чтобы верх подголовника был вровень с вершущками Ваших ушей. Для опускания подголовника сиденья нажмите на кнопку наверху спинки сиденья и надавите ее вниз. Чтобы поднять подголовник, потяните его вверх, не нажимая кнопки. Держите подголовник и двигайте его вперед или назад для регулировки наклона. Для возврата в первоначальное положение полностью вытяните его и отпустите.*

4–8 СИДЕНЬЯ И ОГРАНИЧИТЕЛИ

Снятие подголовника

1. Вытяните его до конца.
2. Одновременно нажмите кнопку.
3. Вытяните подголовник из направляющей втулки.

⚠ ПРЕДОСТЕРЕЖЕНИЕ

Снятые или неправильно отрегулированные подголовники могут привести к серьезным травмам головы и шеи в случае столкновения.

⚠ ПРЕДОСТЕРЕЖЕНИЕ

Перед вождением убедитесь, что подголовники на месте и отрегулированы.

ОТКИДНАЯ СПИНКА ЗАДНЕГО СИДЕНЬЯ (ВТОРОЕ СИДЕНЬЕ)

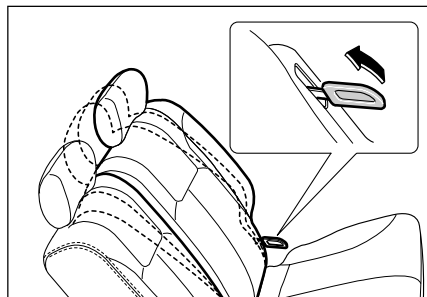

Спинки задних сидений откидываются по отдельности для комфорта пассажиров. Потяните вверх регулировочные рычаги и откиньте спинку сиденья назад до нужного положения. Затем отпустите регулировочный рычаг для фиксации сиденья.

ПОДГОЛОВНИКИ ЗАДНИХ СИДЕНИЙ (ВТОРОЕ СИДЕНЬЕ)

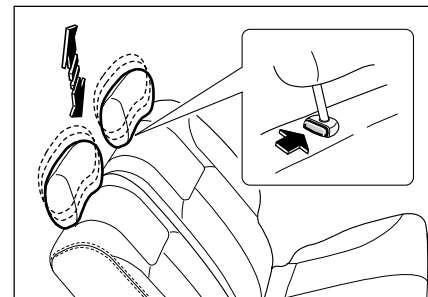

Подголовники предназначены для снижения риска травм шеи. Для максимальной безопасности подвиньте подголовник вверх или вниз так, чтобы верх подголовника был вровень с верхушками Ваших ушей. Для опускания подголовника сиденья нажмите на кнопку наверху спинки сиденья и надавите ее вниз. Чтобы поднять подголовник, потяните его вверх, не нажимая кнопки.

Снятие подголовника

1. Вытяните его до конца.
2. Одновременно нажмите кнопку.
3. Вытяните подголовник из направляющей втулки.

⚠ ПРЕДОСТЕРЕЖЕНИЕ

Снятие или неправильно отрегулированные подголовники могут привести к серьезным травмам головы и шеи в случае столкновения.

⚠ ПРЕДОСТЕРЕЖЕНИЕ

Перед вождением убедитесь, что подголовники на месте и отрегулированы.

**ЦЕНТРАЛЬНЫЙ ПОДЛОКОТНИК
(ВТОРОЕ СИДЕНЬЕ)**

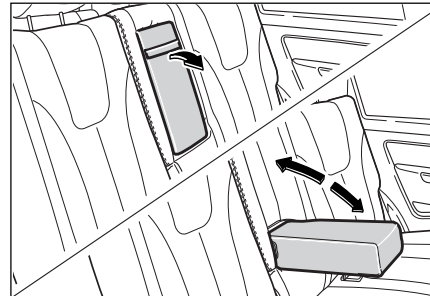

Центральный подлокотник можно сложить вперед для использования, только когда на задних сиденьях находятся 1 или 2 пассажира.

**СКЛАДЫВАНИЕ ВТОРОГО
СИДЕНЬЯ (С ЗАДНЕЙ СТОРОНЫ)**

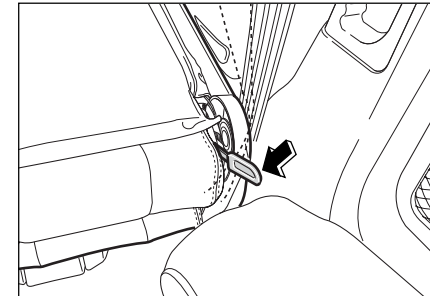

1. Приведите подголовник в самое низкое положение.
2. Нажмите на правый и левый рычаги спинки сиденья для складывания сиденья вперед.

4-10 СИДЕНЬЯ И ОГРАНИЧИТЕЛИ

⚠ ПРЕДОСТЕРЕЖЕНИЕ

При складывании спинки сиденья держите спинку сиденья или подголовник рукой и медленно складывайте вперед. Если Вы складываете резко, можно получить травму лица или другой части тела из-за силы напряжения спинки сиденья.

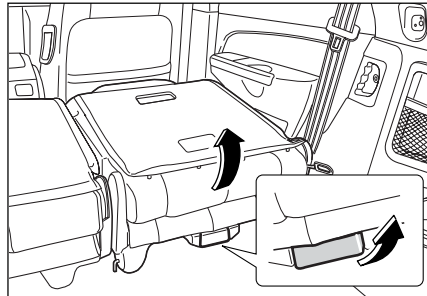

3. Потяните вверх рычаги внизу справа и слева сиденья для открытия замка и складывайте сиденье вперед.

⚠ ПРЕДОСТЕРЕЖЕНИЕ

Чтобы избежать травм, убедитесь, что Ваши руки или другие части тела, а также части тела других людей, полностью убраны от заднего сиденья при его складывании.

⚠ ПРЕДОСТЕРЕЖЕНИЕ

- После складывания спинки сиденья нажмите на верхнюю часть сиденья для фиксации, а затем поднимите его. Если сиденье поднято без защелкивания, то может произойти взаимодействие с ручкой крышки задней консоли и сиденье будет повреждено.
- Перед поднятием сиденья убедитесь, что крышка задней консоли закрыта.

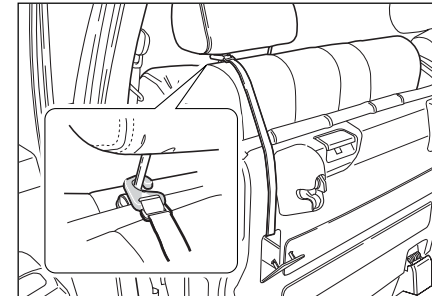

4. Полностью уприте сиденье в передние кресла, достаньте ремень из нижнего ящика и прочно закрепите сиденье. Ремень должен быть закреплен крючком за стойку подголовника переднего сиденья.



РАСКЛАДЫВАНИЕ ВТОРОГО СИДЕНЬЯ (С ЗАДНЕЙ СТОРОНЫ)

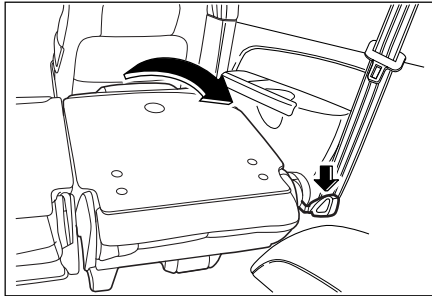

1. Отстегните ремень и положите его в нижний ящик.
2. Зафиксируйте сиденье в полу (убедитесь, что оно защелкнулось, иначе сиденье может упасть во время движения).
3. Разложите сиденье назад, нажимая рычаг.

⚠ ОСТОРОЖНО

При раскладывании сиденья в первоначальное положение берегитесь травм коленей или стоп человека, сидящего на третьем сиденье.

СКЛАДЫВАНИЕ ВТОРОГО СИДЕНЬЯ (С НАРУЖНОЙ СТОРОНЫ)

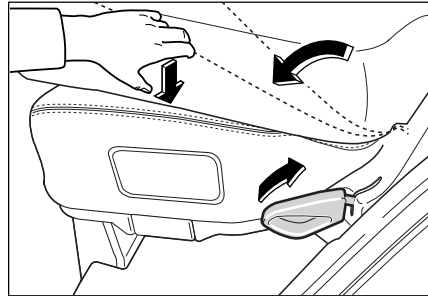

1. Приведите подголовник в самое низкое положение.
2. Потяните вверх правый и левый рычаги спинки сиденья для складывания спинки сиденья и сильно надавите для защелкивания.

⚠ ПРЕДОСТЕРЕЖЕНИЕ

При складывании спинки сиденья держите спинку сиденья или подголовник рукой и медленно складывайте вперед. Если Вы складываете резко, можно получить травму лица или другой части тела из-за силы напряжения спинки сиденья.

⚠ ПРЕДОСТЕРЕЖЕНИЕ

Чтобы избежать травм, убедитесь, что Ваши руки или другие части тела, а также части тела других людей, полностью убраны от заднего сиденья при его складывании.

⚠ ПРЕДОСТЕРЕЖЕНИЕ

- **Не ставьте багаж или другой груз выше уровня передних сидений.**
- **Не разрешайте пассажирам сидеть на сложенных спинках сиденья во время движения автомобиля.**
- **Непристегнутый багаж или пассажиры на сложенных спинках сиденья могут свободно перемещаться по салону или вылететь из автомобиля при резкой остановке или в случае аварии.**
- **Могут иметь место серьезные ранения или смертельный исход.**
- **Перед тем как начать движение с пассажирами на заднем сиденье, убедитесь, что спинки и подушки задних сидений надежно заблокированы.**

**ТРЕТЬЕ СИДЕНЬЕ*
(7-МЕСТНАЯ МОДЕЛЬ)**

Третье сиденье в 7-местной модели предназначено для 2 человек, и Вы можете устроить багажное отделение, как и в 5-местной модели, убрав подголовники и сложив сиденье.

Меры предосторожности при использовании третьим сиденьем

- Когда третье сиденье занято пассажирами, закройте заднюю дверь. Перед выездом проверьте, что задняя дверь закрыта правильно.
- Держите заднюю дверь запертой во время движения и никогда не пользуйтесь внутренней ручкой.
- Избегайте перевозки пожилых людей или детей на третьем сиденье, а если перевозите, то не открывайте заднюю дверь и примите необходимые меры безопасности.
- Сидящие на третьем сиденье должны пристегнуть ремни безопасности.

⚠ ПРЕДОСТЕРЕЖЕНИЕ

Нагрузка третьего ряда сидений для двух человек ограничена 50 кг на человека.

СКЛАДЫВАНИЕ ТРЕТЬЕГО СИДЕНЬЯ (СОЗДАНИЕ БАГАЖНОГО ОТДЕЛЕНИЯ)

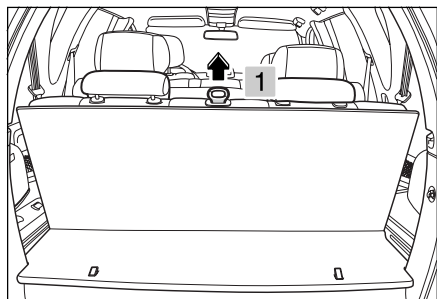

1. Опустите подголовники третьего сиденья до конца.
2. Вытяните кольцо складывания спинки сиденья (1), расположенное сверху сиденья, и полностью сложите спинку сиденья, наклонив его вперед.

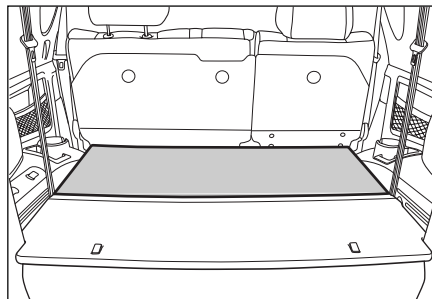

3. Разблокируйте защитное ограждение спинки сиденья и сложите его, наклонив вперед.

ПОЛНОЕ РАСКЛАДЫВАНИЕ СИДЕНЬЯ (ФОРМИРОВАНИЕ КРОВАТИ)

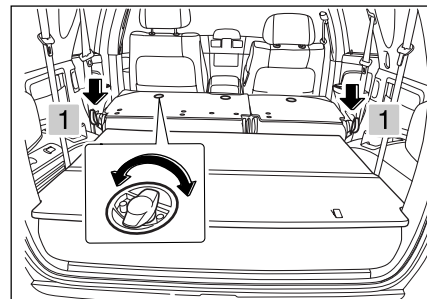

1. Сложите третье сиденье (см. СКЛАДЫВАНИЕ ТРЕТЬЕГО СИДЕНЬЯ).
2. Передвиньте рычаг спинки сиденья (1), чтобы полностью сложить второе сиденье.
3. Надавите на спинку второго сиденья, чтобы заблокировать его.
4. Разблокируйте защитное ограждение спинки второго сиденья.

МЕРЫ ПРЕДОСТОРОЖНОСТИ ПРИ ПОЛЬЗОВАНИИ РЕМНЯМИ БЕЗОПАСНОСТИ

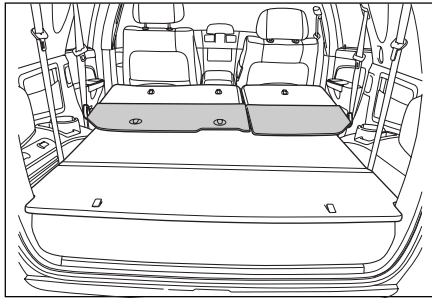

5. Сложите защитное ограждение спинки.

⚠ ОСТОРОЖНО

Чтобы отдохнуть на сформированной кровати, остановите машину в безопасном месте и заблокируйте колеса.

В целях защиты Вас и Ваших пассажиров в случае аварии все люди, находящиеся в автомобиле, должны обязательно надеть ремни безопасности при использовании автомобиля. Ремни безопасности должны быть правильно надеты.

Каждый из ремней безопасности рассчитан на использование только одним человеком за раз: они не предназначены для использования детьми младше 6 лет. Для детей должны быть установлены специальные сиденья/защитные подушки.

⚠ ПРЕДОСТЕРЕЖЕНИЕ

В результате столкновения или резких маневров, люди в автомобиле могут серьезно пострадать.

- *Во время движения ремни безопасности должны быть постоянно застегнуты.*
- *Никогда не используйте ремень безопасности больше чем для одного человека за раз.*
- *Не надевайте ремень безопасности поверх жестких или ломких предметов в карманах или на одежде.*

ПРИ ИСПОЛЬЗОВАНИИ РЕМНЕЙ БЕЗОПАСНОСТИ

Для снижения риска травмы при аварии или резком маневре используйте ремни безопасности, следуя этим инструкциям по правильной эксплуатации, а также используйте специальные приспособления для перевозки детей.

ОСТОРОЖНО

Неправильное использование ремней безопасности может привести к более серьезным травмам.

- **Не модифицируйте ремни безопасности.**
- **Не прикрепляйте ограничительных приспособлений, заставляющих ремень провисать.**

ОСТОРОЖНО

Поврежденные ремни безопасности могут привести к более тяжелым травмам.

- **Немедленно замените или почините поврежденные ремни безопасности.**
- **Старайтесь не повредить систему ремней безопасности дверью или сиденьем.**

ПРЕДОСТЕРЕЖЕНИЕ

Высоко расположенные поясные ремни и болтающиеся плечевые ремни могут увеличить возможность травмы или смерти, т.к. во время аварии человек может выскользнуть из-под поясного ремня.

ПРЕДОСТЕРЕЖЕНИЕ

Неправильно надетые ремни безопасности могут привести к более серьезным травмам или смерти.

- **Отрегулируйте ремень как можно туже.**
- **Расположите спинку сиденья как можно прямее.**
- **Не откидывайте спинку сиденья, когда автомобиль движется.**
- **Никогда не надевайте ремень безопасности в перекрученном состоянии.**
- **Никогда не пропускайте плечевой ремень под рукой.**
- **Плечевой ремень должен располагаться поперек плеча (никогда поперек шеи).**
- **Поясной ремень должен удобно охватывать бедра, а не талию.**
- **Ремень безопасности с 3 точками фиксации разработан для людей ростом выше 140 см.**

УХОД ЗА РЕМНЯМИ БЕЗОПАСНОСТИ

ОСТОРОЖНО

Неправильное использование ремней безопасности может привести к более серьезным травмам.

- **Кнопка освобождения пряжки должна быть направлена наружу.**
- **Вставляйте пряжку ремня безопасности в правильное гнездо фиксатора.**
- **Не кладите ничего в месте прохождения ремня безопасности через панель отделки.**

ПРИМЕЧАНИЕ

Если при вытягивании ремня он блокируется, полностью смотайте его в натяжитель ремня безопасности, а затем вытяните его на нужную длину.

Всегда сохраняйте ремни безопасности чистыми и сухими.

Нужно избегать загрязнения ткани ремня лаками, маслами и химикатами, особенно аккумуляторной кислотой.

Можно производить чистку с помощью мягкого мыла и воды.

Не отбеливайте и не красьте ремни, т.к. это может их очень ослабить. Убедитесь, что ремень не поврежден и не заблокирован предметами с острыми краями.

Периодически проверяйте все части ремней и заменяйте поврежденные. Ремень, растянувшийся в результате аварии, должен быть заменен на новый.

Ssangyong рекомендует производить замену всех компонентом ремней безопасности, использовавшихся в момент аварии. Замена не требуется после незначительных столкновений, если дилер Ssangyong или фирменная сервисная мастерская Ssangyong установят, что повреждения не произошло и все находится в рабочем состоянии.

Ремни безопасности и их компоненты, не использовавшиеся в момент столкновения, также должны быть проверены и заменены, если будут обнаружены признаки повреждения или неисправности.

ОСТОРОЖНО

Поврежденные ремни безопасности могут привести к более тяжелым травмам.

- **Периодически проверяйте комплекты ремней безопасности.**
- **Проверяйте ремни безопасности и другие части после каждого столкновения.**
- **Заменяйте ремни безопасности, если ткань стала потертой, загрязненной или каким-либо образом поврежденной.**
- **Замените весь комплект ремней безопасности после сильных столкновений, даже если повреждения незаметны.**

ОСТОРОЖНО

Неисправные ремни безопасности могут привести к более тяжелым травмам. Не модифицируйте ремни безопасности.

БЕРЕМЕННЫЕ ЖЕНЩИНЫ

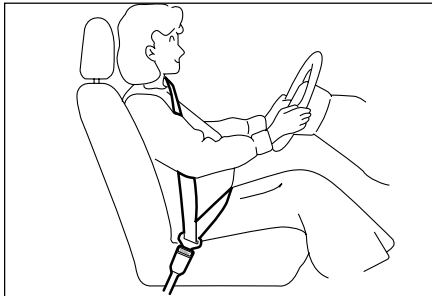

Беременным женщинам рекомендуется пользоваться ремнями безопасности. Свяжитесь со своим врачом для получения специальных рекомендаций.

⚠ ПРЕДОСТЕРЕЖЕНИЕ

Беременные женщины и не рожденные дети могут пострадать.

- Если возможно, используйте поясной ремень безопасности (проконсультируйтесь с врачом).
- Поясной ремень должен надеваться как можно ниже в течение всей беременности.

ОГРАНИЧИТЕЛЬНЫЕ ПРИСПОСОБЛЕНИЯ ДЛЯ ПЕРЕВОЗКИ ДЕТЕЙ

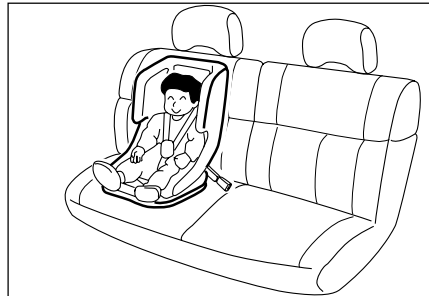

При перевозке младенцев и маленьких детей всегда должны использоваться соответствующие ограничительные приспособления. Ограничительные приспособления для детей должны учитывать вес и рост ребенка, а также прочно закрепляться на автомобильном сиденье. Статистика аварий показывает, что дети находятся в большей безопасности, когда они надежно ограничены на заднем сиденье, нежели чем на переднем.

⚠ ПРЕДОСТЕРЕЖЕНИЕ

- Младенцы и маленькие дети всегда должны находиться в специальных ограничительных приспособлениях.
- никогда не устанавливайте направленное назад кресло для перевозки ребенка на переднем сиденье с передней пневмоподушкой.
- Ребенок в направленном назад кресле для перевозки, установленном на переднем сиденье, может быть серьезно травмирован при срабатывании передней пневмоподушки. Надежно расположите направленное назад кресло для перевозки ребенка на заднем сиденье.
- Направленное вперед кресло для перевозки ребенка должно быть всегда, если это возможно, закреплено на заднем сиденье. При установке на переднем пассажирском сиденье, отодвиньте сиденье как можно дальше назад.

⚠ ПРЕДОСТЕРЕЖЕНИЕ

- При установке кресла для перевозки ребенка следуйте инструкциям производителя.
- Если кресло для перевозки ребенка не используется, закрепите его ремнем безопасности или уберите из автомобиля.
- Не держите ребенка на руках во время движения автомобиля.
- Не разрешайте ребенку вставлять на ноги или на колени на сиденье.
- Не разрешайте ребенку находиться в грузовом отделении во время движения автомобиля.

⚠ ПРЕДОСТЕРЕЖЕНИЕ

- Дети, которые переросли размеры кресла для перевозки, должны сидеть на заднем сиденье с пристегнутым ремнем безопасности.
Если плечевой ремень находится очень близко к лицу или шее сидящего ребенка, пересадите его ближе к центру автомобиля внутри плечевого ремня или, если возможно, пересадите его в безопасное положение без плечевого ремня.

РЕМЕНЬ БЕЗОПАСНОСТИ С ТРЕМЯ ТОЧКАМИ ФИКСАЦИИ

Каждый из автомобилей Ssangyong оснащен ремнями безопасности с тремя точками фиксации с автоматическими натяжителями, обеспечивающими свободу движения при езде с ровными постоянными скоростями, хотя пружинно-растяжные ремни всегда надежно фиксируются.

Ремень имеет чувствительный к поведению автомобиля натяжитель, который должен блокироваться при резком ускорении.

Не пытайтесь испытать блокирующий механизм, нарочно бросая верхнюю часть туловища вперед.

Такой тип ремня не требует регулировки длины. Однажды надетый, ремень приспособляется к движению носящего его человека, но в случае внезапного или сильного удара ремень автоматически блокируется для фиксации тела человека.

Использование ремня

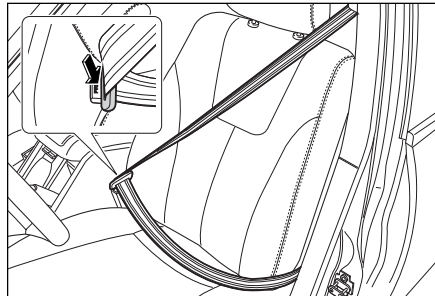

Плавнo вытяните ремень из натяжителя и оберните его поперек тела, убедитесь, что он не перекручен.

Вставьте металлический язычок защелки в фиксатор.

Убедитесь, что язычок защелки надежно зафиксирован, потянув его.

ПРИМЕЧАНИЕ

Если при вытягивании ремня он блокируется, полностью смотайте его в натяжитель ремня безопасности, а затем вытяните его на нужную длину.



Для снятия ремня нажмите на красную кнопку фиксатора. Ремень втянется автоматически.

⚠ ПРЕДОСТЕРЕЖЕНИЕ

Неправильное использование ремней безопасности может повлечь за собой травмы.

- Не пропускайте плечевую часть ремня под рукой.
- Плечевой ремень должен располагаться поперек плеча (никогда поперек шеи).
- Поясной ремень должен удобно охватывать бедра, а не талию.

ПОЯСНОЙ РЕМЕНЬ

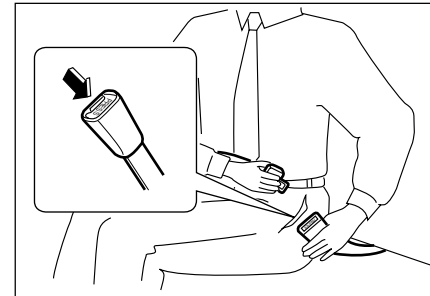

Вставьте металлический язычок защелки в фиксатор, пока он не зафиксирован.

Для увеличения длины держите металлический язычок защелки под правильным углом к ремню и вытягивайте ремень.

Для уменьшения длины потяните свободный конец ремня по направлению от металлического язычка защелки, а затем потяните за зажим ремня, чтобы укоротить провисший участок.

Расположите поясной ремень низко на бедрах.

Для снятия ремня нажмите на красную кнопку фиксатора.

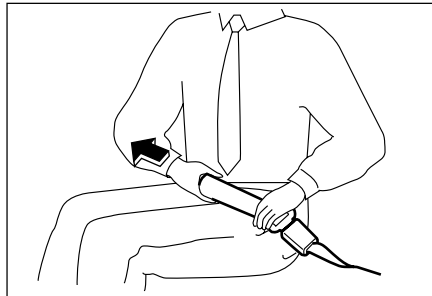

Фиксатор и металлический язычок защелки центрального заднего поясного ремня имеют отметку "CENTER" (центр). Проверьте отметку перед тем, как надевать центральный задний поясной ремень.
Металлический язычок защелки центрального заднего поясного ремня можно застегнуть только при помощи фиксатора центрального заднего поясного ремня.

ПРИМЕЧАНИЕ

Поясные ремни расположены в середине второго сиденья и по обеим сторонам третьего сиденья.

⚠ ПРЕДОСТЕРЕЖЕНИЕ

Неправильное использование ремней безопасности может повлечь серьезные травмы.

- **Никогда не надевайте поясной ремень через живот.**
- **Поясной ремень должен удобно охватывать бедра, а не талию.**

⚠ ОСТОРОЖНО

Поврежденный или неправильно застегнутый поясной ремень может привести к серьезным травмам.

Не пытайтесь силой застегнуть металлический язычок в неправильном фиксаторе.

ПРИМЕЧАНИЕ

Когда застегиваете плечевой ремень заднего сиденья или центральный задний поясной ремень, убедитесь, что металлический язычок защелки вставлен в правильный фиксатор, что обеспечит максимальную защиту при помощи ремня безопасности.

РЕГУЛЯТОР ВЫСОТЫ РЕМНЯ БЕЗОПАСНОСТИ

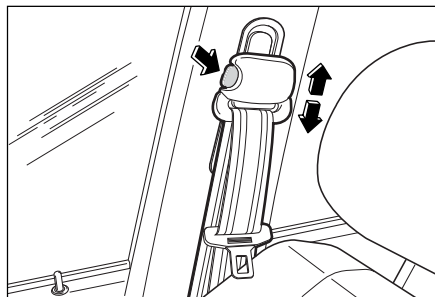

Передние сиденья снабжены регулятором высоты ремня безопасности.

Нажмите на боковую кнопку и сдвиньте натяжитель вверх или вниз для достижения положения наиболее плотной и удобной фиксации ремня безопасности. Возможна регулировка 4 положений.

Это особенно важно, когда более низкий человек ранее выбрал более низкое положение натяжителя. Слишком низкое или высокое положение может уменьшить удобство.

⚠ ПРЕДОСТЕРЕЖЕНИЕ

Неправильно надетые ремни безопасности могут привести к тяжелым травмам.

- **Отрегулируйте высоту ремня безопасности перед поездкой.**
- **Убедитесь, что крепление зафиксировано в нужном положении.**
- **Плечевой ремень должен располагаться поперек плеча (никогда поперек шеи).**

⚠ ОСТОРОЖНО

**Можно потерять контроль над автомобилем.
Не пытайтесь регулировать высоту ремня безопасности водительского сиденья во время движения.**

ПНЕВМОПОДУШКА*

Пневмоподушка Дополнительной Системы Безопасности (ДСБ) предоставляет дополнительную защиту водителю и пассажиру от травм головы и грудной клетки в случае столкновения.

Система пневмоподушки активируется во время столкновения достаточной силы, когда ключ зажигания находится в положении "ON" (включено).

Когда пневмоподушка надувается, можно услышать рабочий шум, а также появится небольшое количество дымообразного газа. Этот газ безопасен и не является признаком возгорания.

При сильном столкновении могут иметь место травмы, включая летальные, даже если были надеты ремни безопасности и пневмоподушки сработали. Ни одна система безопасности не способна обеспечить полную безопасность при сильной аварии. Даже после осмотра автомобиля после аварии очень сложно точно решить, нужно было или нет срабатывание пневмоподушек.

В некоторых случаях, когда пневмоподушки не надулись, обширные видимые повреждения показывают, что автомобиль абсорбировал большую часть энергии удара, и пневмоподушки просто не понадобились. В других случаях, например, при мощном ударе в нижнюю часть, обширных повреждений корпуса может и не быть, но пневмоподушки сработают.

⚠ ПРЕДОСТЕРЕЖЕНИЕ

Люди, находящиеся в автомобиле, могут пострадать.

- **Всегда надевайте ремень безопасности, даже если Ваш автомобиль оборудован пневмоподушкой.**
- **Система пневмоподушек служит дополнением к ремням безопасности.**

⚠ ПРЕДОСТЕРЕЖЕНИЕ

Изменение компонентов может кого-нибудь травмировать.

- **Не модифицируйте оригинальные компоненты.**

⚠ ОСТОРОЖНО

Обслуживание лицами, не обладающими полномочиями, может быть опасным и привести к травмам.

- **Система пневмоподушек должна устанавливаться только дилером Ssangyong.**
- **Система пневмоподушек должна меняться только дилером Ssangyong.**

⚠ ОСТОРОЖНО

Защита людей, находящихся в автомобиле, может быть ограничена.

- **Не прикрепляйте ничего к рулевому колесу и приборному щитку.**
- **Не покрывайте рулевое колесо и приборный щиток другими материалами.**

⚠ ОСТОРОЖНО

Система пневмоподушек не будет приведена в действие при следующих условиях.

- **Удары сзади**
- **Переворачивание автомобиля**
- **Незначительные передние столкновения**

⚠ ПРЕДОСТЕРЕЖЕНИЕ

Пневмоподушкой автомобиля оснащаются только при фабричной сборке.

- **Внесение изменений неблагоприятно скажется на работе системы и может привести к травмам.**

▲ ПРЕДОСТЕРЕЖЕНИЕ

Из-за пневмоподушки при столкновении могут серьезно пострадать дети.

- *Никогда не устанавливайте направленное назад кресло для перевозки ребенка на переднее сиденье. Надувающаяся передняя пассажирская пневмоподушка может сильно ударить направленное назад кресло для перевозки ребенка. Всегда надежно располагайте направленное назад кресло для перевозки ребенка на заднем сиденье.*
- *Направленное вперед кресло для перевозки ребенка должно быть всегда, если это возможно, закреплено на заднем сиденье. При установке на переднем пассажирском сиденье, отодвиньте сиденье как можно дальше назад.*
- *Дети, которые переросли размеры кресла для перевозки, должны сидеть на заднем сиденье с пристегнутым ремнем безопасности.*

▲ ОСТОРОЖНО

Ремонт лицами, не имеющими полномочий, может привести к травмам.

- *Ремонт приборной панели должен осуществляться только дилером Ssangyong.*

▲ ОСТОРОЖНО

- *После срабатывания системы пневмоподушек, сработавший комплект должен быть извлечен из автомобиля и заменен новым.*
- *Никогда не снимайте подголовники.*
- *Вы можете получить ссадины кожи рук и лица вследствие трения после развертывания пневмоподушки.*
- *Даже если Ваш автомобиль потерпел столкновение на низкой скорости (ниже диапазона срабатывания пневмоподушки), проверьте и проведите ремонт автомобиля для Вашей безопасности.*
- *Не придвигайте свое сиденье слишком близко к рулевому колесу или приборной панели.*

▲ ПРЕДОСТЕРЕЖЕНИЕ

- *Никогда не наносите ударов руками или инструментами по системе пневмоподушек. Вы можете пострадать в результате резкого раскрытия пневмоподушки.*
- *Компоненты пневмоподушки могут быть очень горячими после срабатывания. Не касайтесь их.*
- *Не ставьте никаких предметов в зоне раскрытия пневмоподушки. Во время раскрытия, эти предметы могут Вас травмировать.*
- *Младенцы, дети, беременные женщины и старики должны перевозиться на задних сиденьях.*
- *Из-за надувшейся пневмоподушки Вы можете получить такие вторичные травмы, как ссадины, ожоги и порезы разбившимся стеклом.*

⚠ ПРЕДОСТЕРЕЖЕНИЕ

- При раскрытии пневмоподушки выделится нетоксичный газ, который может вызвать раздражение кожи, глаз или носа. В этом случае промойте их холодной и чистой водой. Если раздражение не пройдет, обратитесь к врачу.

⚠ ПРЕДОСТЕРЕЖЕНИЕ

- Пневмоподушка изготовлена из нейлона, поэтому при надувании пневмоподушки Вы можете получить такие легкие повреждения, как ссадины или ожоги.
- Никогда не изменяйте и не модифицируйте компоненты пневмоподушки и предварительного натяжения ремней безопасности.

⚠ ПРЕДОСТЕРЕЖЕНИЕ

- При ремонте и обслуживании должны соблюдаться правильные процедуры и меры предосторожности, иначе можно повредить пневмоподушки и систему предварительного натяжения ремней безопасности, что может повлечь даже летальный исход.
- В пневмоподушке и системе предварительного натяжения ремней безопасности содержатся взрывчатые материалы, поэтому свяжитесь с дилером Ssangyong или фирменной сервисной мастерской Ssangyong при отправлении автомобиля на свалку.
- После раскрытия пневмоподушки, входящие в систему компоненты могут быть очень горячими, поэтому, чтобы избежать ожогов, не касайтесь их, пока они не остынут.
- Занимайте правильное положение на сиденье.

⚠ ПРЕДОСТЕРЕЖЕНИЕ

- Никогда не пытайтесь разобрать, собрать или отремонтировать систему пневмоподушек. Это должно производиться только у дилера Ssangyong или в фирменной сервисной мастерской Ssangyong.
- Никогда не модифицируйте и не заменяйте рулевое колесо другими неродными частями.
- Если сигнальная лампа пневмоподушки на приборной панели горит (ON), в системе могут быть неисправности. Проверьте ее и произведите ремонт у дилера Ssangyong или в фирменной сервисной мастерской Ssangyong.
- Система пневмоподушек должна проверяться через 10 лет после установки, независимо от ее внешнего вида и других условий. Это должно выполняться только квалифицированными техниками дилера Ssangyong или фирменной сервисной мастерской Ssangyong.

ВОДИТЕЛЬСКАЯ ПНЕВМОПОДУШКА*

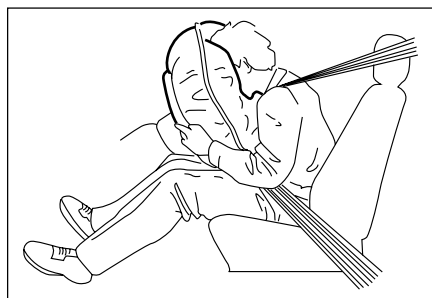

Водительская пневмоподушка расположена в центральной панели рулевого колеса.

Пневмоподушка надувается за миллисекунды во время столкновения и создает для водителя подушку безопасности. После полного надувания пневмоподушка немедленно начинает сдуваться, чтобы не мешать водителю видеть или пользоваться рулевым колесом и другими контрольными приборами. Пневмоподушка надувается со значительной силой и скоростью.

Поэтому очень важно, чтобы водительское сиденье и спинка сиденья были правильно отрегулированы для полной эффективности пневмоподушки. Водительское сиденье должно быть отрегулировано таким образом, чтобы до рулевого колеса можно было дотянуться, слегка согнув руки.

⚠ ОСТОРОЖНО

Ремонт лицами, не имеющими полномочий, может привести к травмам.

- **Ремонт рулевого колеса, рулевой колонки и пневмоподушки может производиться только дилером Ssangyong.**

⚠ ПРЕДОСТЕРЕЖЕНИЕ

Использование ремней безопасности требуется всегда.

Система пневмоподушек срабатывает не во всех случаях.

Система пневмоподушки предназначена для защиты только головы и грудной клетки водителя. Это неполноразмерная пневмоподушка, и она не защитит одновременно верхнюю и нижнюю часть тела водителя.

Ненадетый ремень безопасности может увеличить риск серьезных травм водителя.

Компоненты системы пневмоподушки, особенно центральная панель рулевого колеса, будут очень горячими после раскрытия подушки. Не касайтесь их.

ПЕРЕДНЯЯ ПАССАЖИРСКАЯ ПНЕВМОПОДУШКА*

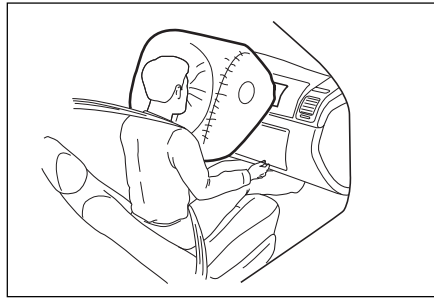

Пневмоподушка находится в верхней части вещевого ящика.

Это система такого же типа, как и водительская.

Эта пневмоподушка довольно большая и надувается со значительной силой. Она может серьезно ранить пассажира на переднем сиденье, если он находится в неправильном положении, и ремень безопасности надет неправильно.

Пассажир на переднем сиденье должен отодвинуть сиденье как можно дальше, но чтобы было удобно откинуться на спинку.

БОКОВАЯ ПНЕВМОПОДУШКА*

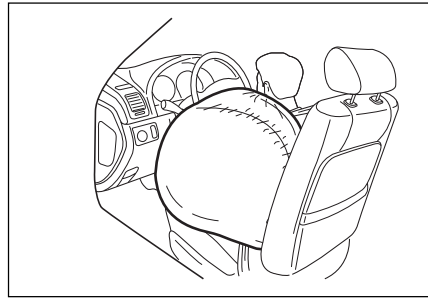

Боковые пневмоподушки находятся внутри водительской и пассажирской двери и срабатывают при боковом столкновении.

⚠ ПРЕДОСТЕРЕЖЕНИЕ

- **Не опирайтесь и не наносите ударов по сиденьям, оборудованным боковой пневмоподушкой.**
- **Не модифицируйте и не накрывайте сиденья, оборудованные боковой пневмоподушкой.**

СИСТЕМА ПРЕДВАРИТЕЛЬНОГО НАТЯЖЕНИЯ РЕМНЕЙ БЕЗОПАСНОСТИ (ПЕРЕДНИЕ СИДЕНЬЯ)*

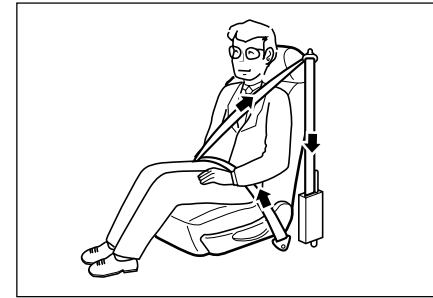

При сильном лобовом столкновении, система предварительного натяжения немедленно сматывает ремни безопасности для защиты лица и грудной клетки человека.

ПРИМЕЧАНИЕ

Шум, дым и пыль, появляющиеся при раскрытии передней/боковой пневмоподушки и срабатывании системы предварительного натяжения, являются нормальными и безвредными для человеческого организма, но иногда они могут вызвать раздражение. Поэтому как можно скорее покиньте автомобиль, одновременно оглядываясь по сторонам.

ПЕРЕДНЯЯ ПНЕВМОПОДУШКА/СИСТЕМА ПРЕДВАРИТЕЛЬНОГО НАТЯЖЕНИЯ МОЖЕТ НЕ СРАБОТАТЬ*

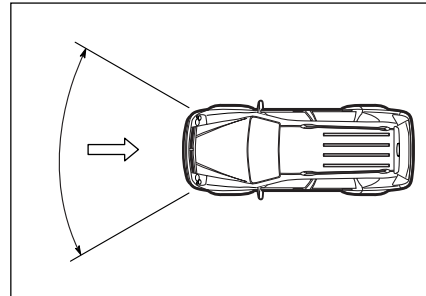

Передняя пневмоподушка и система предварительного натяжения могут не сработать

1. При боковом или заднем ударе автомобиля (более 30 градусов относительно прямого направления).
2. Когда автомобиль перевернулся.
3. Когда датчики не смогли определить фронтальные столкновения (вне диапазона раскрытия пневмоподушки).
4. При столкновении с узкими объектами, такими как столб электропередачи или дерева.
5. Когда автомобиль застрял при подъеме воды или в грязи.
6. Когда передняя часть Вашего автомобиля застряла под грузовиком.

КОГДА ЗАГОРАЕТСЯ СИГНАЛЬНАЯ ЛАМПА ПНЕВМОПОДУШКИ*

**AIR
BAG**

Система может иметь какие-то неисправности и не включиться при столкновении. Немедленно проверьте и почините систему у дилера Ssangyong или в фирменной сервисной мастерской Ssangyong.

5

СИСТЕМЫ ВЕНТИЛЯЦИИ, ОБОГРЕВА И КОНДИЦИОНИРОВАНИЯ*

ОБЩИЕ СВЕДЕНИЯ

Вы можете установить подходящую температуру в зависимости от погодных условий, а также управлять кондиционером воздуха или обогревом с помощью переключателей. Используйте кондиционер воздуха и обогреватель для создания комфортных условий вождения. Если автомобиль движется с низкой скоростью (примерно ниже 10 км/ч) или остановился, режим забора воздуха автоматически переключается на режим рециркуляции для предотвращения попадания внутрь выхлопов других автомобилей. В автоматическом режиме, если Вы используете стеклоочиститель, включается кондиционер воздуха и автоматически переключается на режим забора свежего воздуха для размораживания ветрового стекла.

⚠ ОСТОРОЖНО

Используйте в этой системе только хладагент R-134a.

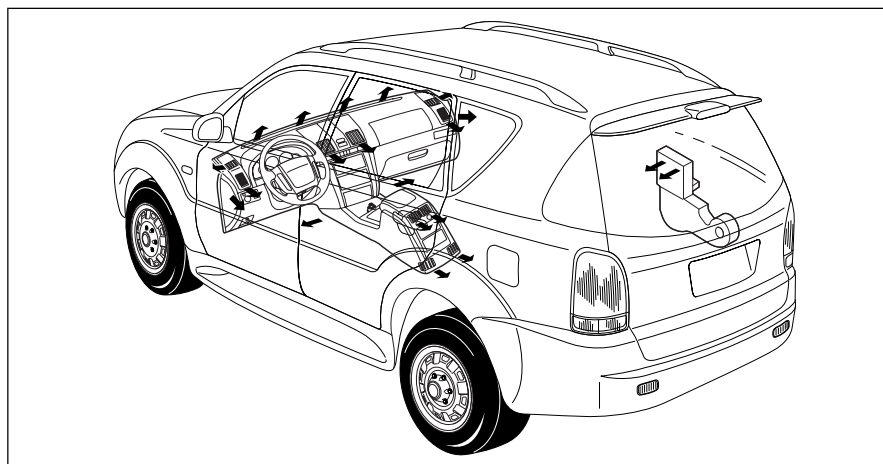

⚠ ПРЕДОСТЕРЕЖЕНИЕ

Если Вы заснули с работающим кондиционером воздуха или обогревателем и все окна закрыты, Вы можете задохнуться из-за отсутствия вентиляции. При использовании кондиционера воздуха или обогревателя чаще проветривайте салон.

КОНТРОЛЬ ГРОМКОСТИ

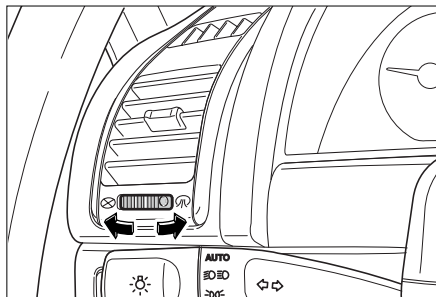

Вы можете контролировать громкость потока воздуха, вращая этот рычажок.

КОНТРОЛЬ НАПРАВЛЕНИЯ

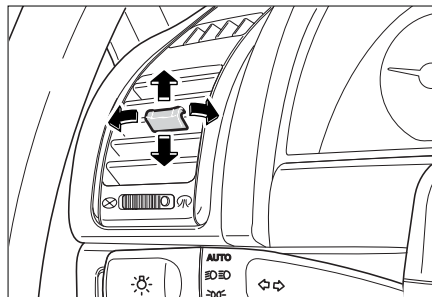

Вы можете управлять направлением потока воздуха, меняя положения этого рычага.

ВЕНТИЛЯЦИОННЫЙ КАНАЛ

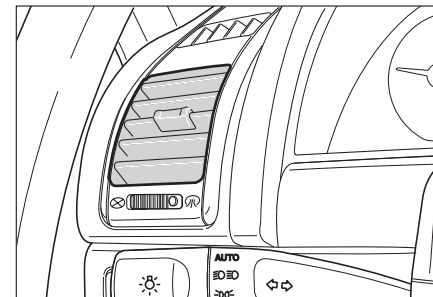

Передний левый и правый

Вы можете управлять громкостью и направлением воздушного потока через оба регулируемых боковых вентиляционных канала, направляя их в любую сторону передней части салона.

5-4 СИСТЕМЫ ВЕНТИЛЯЦИИ, ОБОГРЕВА И КОНДИЦИОНИРОВАНИЯ*

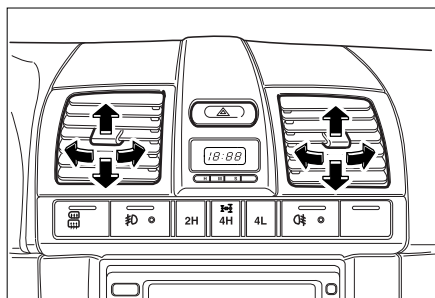

Передний центральный

Вы можете управлять направлением воздушного потока через оба регулируемых центральных вентиляционных канала, направляя их в центр передней части салона.

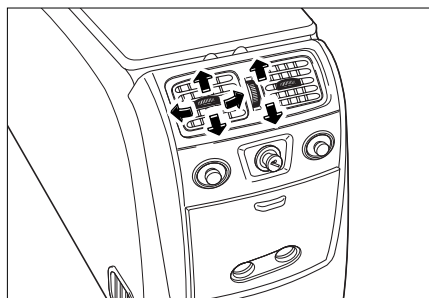

Центральная консоль

Вы можете управлять громкостью и направлением воздушного потока через оба регулируемых центральных вентиляционных канала, направляя их в центр задней части салона.

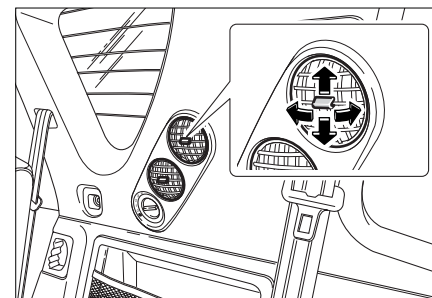

Заднее сиденье

Вы можете управлять направлением воздушного потока через регулируемые боковые вентиляционные каналы, направляя их в любую сторону задней части салона.

УПРАВЛЕНИЕ КОНДИЦИОНЕРОМ ВОЗДУХА

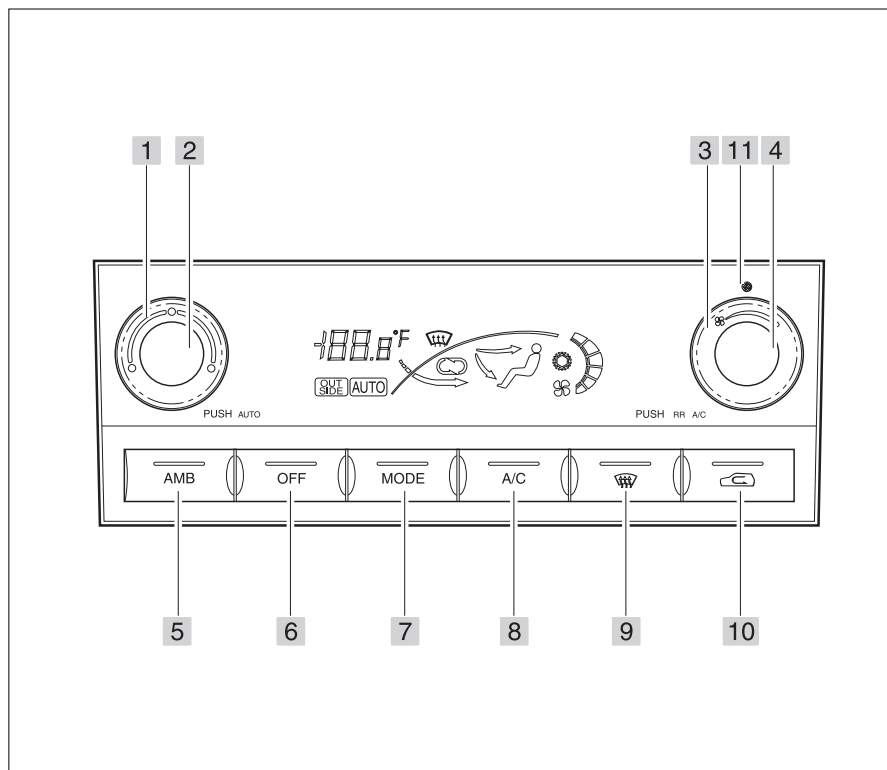

1. Регулятор температуры
2. Переключатель автоматического режима
3. Регулятор скорости вентилятора
4. Включатель заднего кондиционера воздуха
5. Переключатель показа температуры окружающей среды
6. Выключатель кондиционера воздуха
7. Переключатель режимов
8. Включатель кондиционера воздуха
9. Включатель антиобледенителя
10. Переключатель выбора источника воздуха
11. Индикатор заднего кондиционера воздуха

ПЕРЕКЛЮЧАТЕЛЬ АВТОМАТИЧЕСКОГО РЕЖИМА

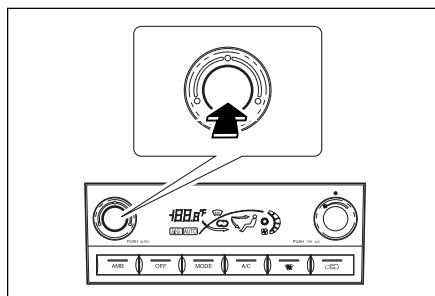

Нажмите на переключатель для включения системы. На дисплее загорится индикатор AUTO (автоматический режим). В автоматическом режиме скорость вентилятора, воздушный поток и вентиляционные каналы будут автоматически контролироваться в соответствии с заданной температурой.

РЕГУЛЯТОР ТЕМПЕРАТУРЫ

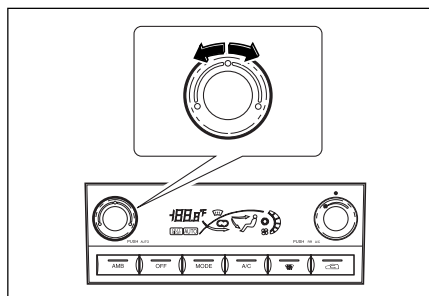

Вы можете регулировать температуру в диапазоне от 18 до 32°C.

- Поверните переключатель против часовой стрелки для понижения температуры на 0.5°C.
- Поверните переключатель по часовой стрелке для повышения температуры на 0.5°C.

РЕГУЛЯТОР СКОРОСТИ ВЕНТИЛЯТОРА

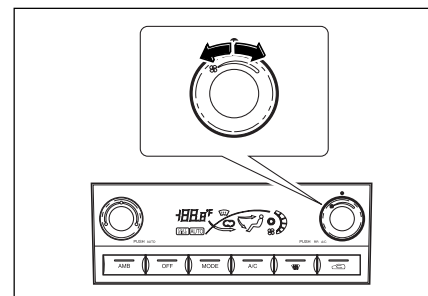

Скорость вентилятора можно регулировать в 6 положениях.

- Поверните переключатель против часовой стрелки для уменьшения скорости вентилятора.
- Поверните переключатель по часовой стрелке для повышения скорости вентилятора.

Когда используется переключатель, скорость вентилятора отображается в виде полоски, а надпись "AUTO" гаснет.

ВКЛЮЧАТЕЛЬ ЗАДНЕГО КОНДИЦИОНЕРА ВОЗДУХА*

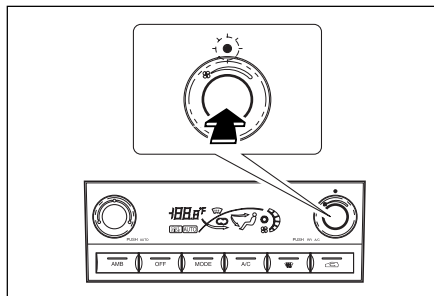

Нажмите переключатель для использования заднего кондиционера воздуха. Нажмите переключатель еще раз для выключения заднего кондиционера воздуха.

Порядок работы

1. Включите переключатели переднего кондиционера воздуха и регулятора скорости вентилятора.
2. Нажмите на переключатель заднего кондиционера воздуха.
3. Вращайте переключатель регулятора скорости заднего вентилятора для управления задним кондиционером воздуха.

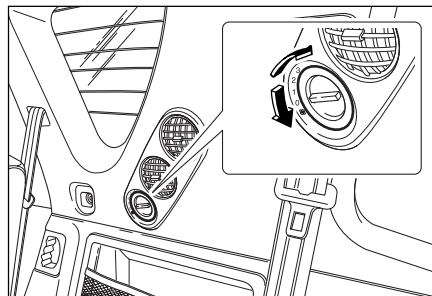

При вращении переключателя скорость вентилятора можно регулировать в 3 положениях.

Рычагом отдельного управления направлением потока воздуха Вы можете регулировать воздушный поток.

▲ ОСТОРОЖНО

Задний кондиционер воздуха не может работать без включения переключателей переднего кондиционера воздуха, регулятора скорости вентилятора и заднего кондиционера воздуха, даже если регулятор скорости заднего вентилятора работает. Однако воздух поступает в соответствии с положением регулятора скорости вентилятора.

ПЕРЕКЛЮЧАТЕЛЬ ПОКАЗА ТЕМПЕРАТУРЫ ОКРУЖАЮЩЕЙ СРЕДЫ

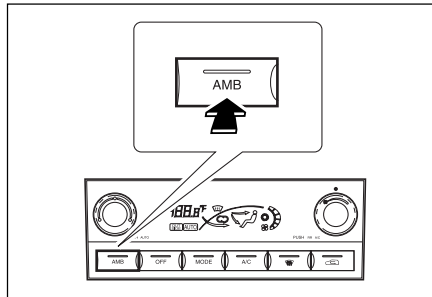

Если Вы нажмете на этот переключатель, на 5 секунд высветится температура окружающей среды. После показа температуры дисплей вернется в первоначальное состояние. На дисплее загорится индикатор OUTSIDE (температура наружи). Если Вы нажмете на переключатель еще раз во время показа температуры окружающей среды, дисплей вернется в первоначальное состояние.

ВЫКЛЮЧАТЕЛЬ КОНДИЦИОНЕРА ВОЗДУХА

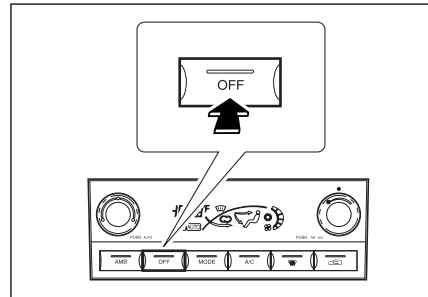

Нажмите на выключатель для выключения системы кондиционера воздуха и показаний на дисплее.

ВКЛЮЧАТЕЛЬ КОНДИЦИОНЕРА ВОЗДУХА

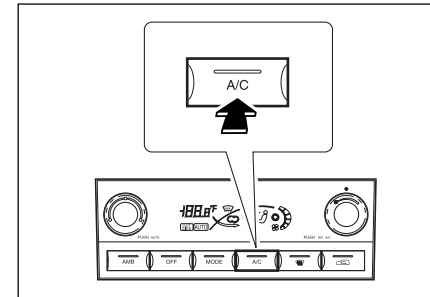

Когда Вы нажмете на этот включатель, загорится индикатор (A/C) и кондиционер воздуха начнет работать. Если Вы нажмете его еще раз, кондиционер воздуха прекращает работу и индикатор гаснет. При использовании этого переключателя индикатор AUTO не загорается.

▲ОСТОРОЖНО

Когда температура окружающей среды чрезвычайно низкая, кондиционер воздуха может не работать для защиты системы кондиционирования, даже если будет нажат включатель и загорится индикатор.

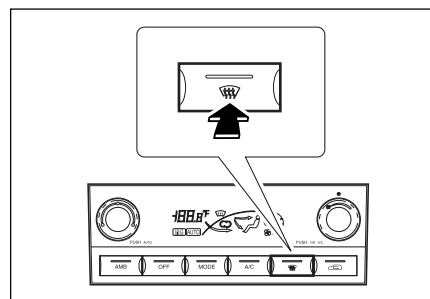
**ВКЛЮЧАТЕЛЬ
АНТИОБЛЕДЕНТЕЛЯ**

Когда используется этот переключатель, загораются индикаторы кондиционера воздуха (❄️) и забора свежего воздуха (🌬️). В этот момент гаснет индикатор AUTO (автоматический режим).

Когда Вы нажмете на включатель, направление потока воздуха будет изменено и направлено на ветровое стекло и дверные окна, кондиционер воздуха начнет работать в автоматическом режиме, и начнет закачиваться воздух снаружи. В этот момент загорится индикатор (🌬️).

Когда оттаивание завершится, нажмите на переключатель для возврата к нормальному режиму работы.

ПЕРЕКЛЮЧАТЕЛЬ РЕЖИМОВ

При нажатии переключателя изменяется режим потока воздуха, как показано по порядку.



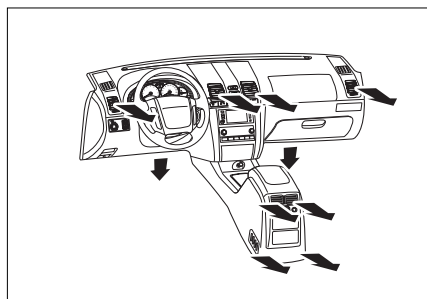

При работе переключателя индикатор AUTO (автоматический режим) гаснет.

 Положение

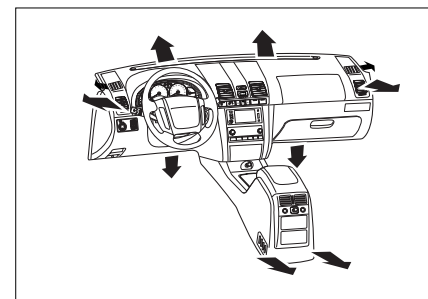

 Положение



 Положение

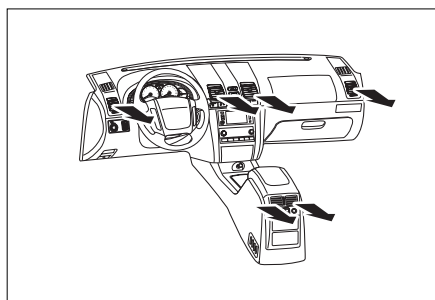

 Положение

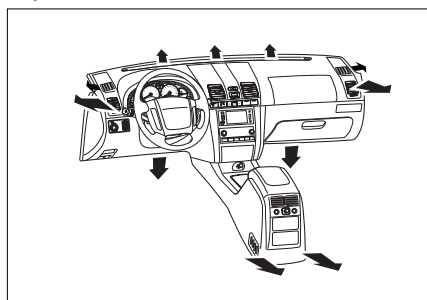

 Положение

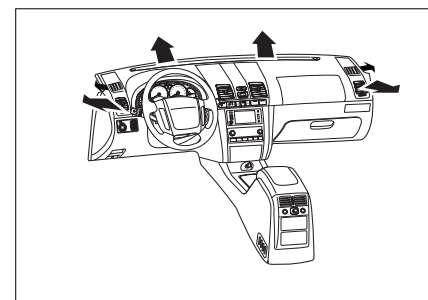

ПЕРЕКЛЮЧАТЕЛЬ ВЫБОРА ИСТОЧНИКА ВОЗДУХА

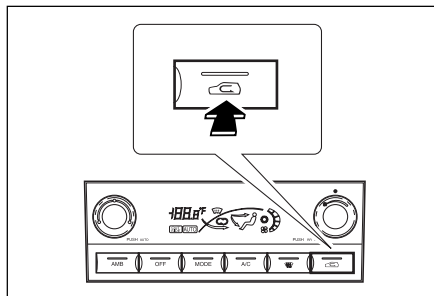

Нажатие этого переключателя по очереди включает забор наружного воздуха и режим рециркуляции.

При включении режима забора наружного воздуха загорается индикатор (🚗).

При выборе режима рециркуляции загорается индикатор (🚗). При работе переключателя индикатор AUTO (автоматический режим) гаснет.

⚠️ ОСТОРОЖНО

Продолжительная езда с включенным режимом рециркуляции может привести к тому, что в салоне станет душно, а стекла запотеют.

СОВЕТЫ ПО ИСПОЛЬЗОВАНИЮ СИСТЕМЫ ВЕНТИЛЯЦИИ

Если Ваш автомобиль стоял под прямыми солнечными лучами, откройте окна перед включением кондиционирования воздуха (A/C).

Для очистки запотевших стекол в дождливую погоду или при большой влажности воздуха Вы можете понизить влажность с помощью кондиционирования воздуха.

Включайте систему кондиционирования воздуха, по крайней мере, раз в неделю, даже зимой или когда система кондиционирования используется нерегулярно. Это обеспечит надлежащую смазку компрессора и уплотнителей и продлит срок службы системы.

Движение в потоке с частыми остановками может снизить эффективность системы кондиционирования.

Если с самого начала задана температура, не стоит без необходимости использовать регулятор температуры. В этом случае период достижения заданной температуры будет дольше.

Не давайте кондиционеру воздуха работать в режиме рециркуляции продолжительное время.

При недостаточном количестве хладагента, охлаждающая способность упадет.

Зимой или летом, для избежания прямого потока холодного или горячего воздуха, регулирование скорости вентилятора будет начинаться с первого положения или при начале работы кондиционера поток воздуха будет переведен на режим оттаивания.

Если при включении автомобиля мигает индикатор температуры, автоматическая система кондиционирования неисправна. В этом случае управляйте кондиционером вручную и проверьте его у дилера Ssangyong или в фирменной сервисной мастерской Ssangyong.

ДЛЯ ДОСТИЖЕНИЯ МАКСИМАЛЬНОГО ОХЛАЖДЕНИЯ И ОБОГРЕВА

Зимой, когда кондиционер используется нерегулярно, включайте его один или два раза в месяц на 5-10 минут. Иначе масло в компрессоре перестанет циркулировать, и это может вызвать неполадки в работе. Не забывайте использовать кондиционер на малой скорости.

Если кондиционер не использовался продолжительное время, могут появиться запахи. Включите кондиционер на 20-30 минут при открытых дверях. Это позволит Вам удалить запахи.

Если Вы нажмете включатель AUTO и поставите регулятор температуры на LO (самая низкая температура), кондиционер будет работать с максимальной скоростью вентилятора, и начнется рециркуляция внутреннего воздуха. Направление потока воздуха будет (→↻).

Если Вы нажмете включатель AUTO и поставите регулятор температуры на HI (самая высокая температура), кондиционер будет работать с максимальной скоростью вентилятора, и начнется подача в салон воздуха снаружи. Направление потока воздуха будет (↻→).

Для остановки максимального охлаждения и обогрева нажмите выключатель OFF (ВЫКЛ).

РУЧНОЕ УПРАВЛЕНИЕ КАЖДОЙ ФУНКЦИЕЙ

Используя соответствующий переключатель автоматического кондиционера, Вы можете вручную регулировать работу кондиционера, направление потока воздуха, скорость вентилятора и выбор воздушного источника.

При автоматическом охлаждении/обогреве, если Вы управляете отдельной функцией, манипулируя переключателями кондиционера, скорости вентилятора, режима потока воздуха или выбора воздушного источника, то все другие функции продолжают осуществляться автоматически. В этот момент гаснет индикатор AUTO (автоматический режим).

Если после ручной настройки Вам надо вернуться к полностью автоматическим функциям, нажмите переключатель AUTO. В этот момент загорится индикатор AUTO (автоматический режим).

БОКОВОЙ ВЕНТИЛЯЦИОННЫЙ КАНАЛ – ФУНКЦИЯ БОКОВОГО ОБДУВА

Боковой вентиляционный канал имеет функцию бокового обдува, при которой воздух подается независимо от выбранного режима, что позволяет предотвратить запотевание или обледенение боковых окон при направлении бокового вентиляционного канала на боковые стекла в зимний период.

ДОПОЛНИТЕЛЬНОЕ УСТРОЙСТВО НАГРЕВА (ДЛЯ АВТОМОБИЛЯ, ОСНАЩЕННОГО ДВИГАТЕЛЕМ С ПРЯМЫМ ВПРЫСКОМ)

- Автомобиль, оснащенный двигателем с прямым впрыском, имеет дополнительные устройства нагрева, позволяющие увеличить теплотворную способность до того, как полностью нагреется охлаждающая жидкость двигателя. Используются следующие дополнительные устройства отопления:
 - FFH (бензиновый обогреватель)
 - PTC (обогреватель с положительным температурным коэффициентом сопротивления)
- PTC: стандартное устройство, FFH: дополнительное устройство

PTC (обогреватель с положительным температурным коэффициентом сопротивления)

Данное дополнительное устройство отопления представляет собой электрическое устройство воздушного отопления и устанавливается на выпускном канале обогревателя. Это устройство улучшает теплотворную способность посредством повышения температуры воздуха, поступающего в пассажирскую кабину.

Это устройство включается / выключается, когда блок управления двигателем подает / отключает напряжение на PTC в соответствии с температурами охлаждающей жидкости и окружающего воздуха.

• Условия работы

Данное устройство активизируется, когда температурное реле находится в любом из положений, за исключением положения // OFF//, а температуры охлаждающей жидкости и окружающего воздуха не выходят за пределы заданного диапазона.

5-14 СИСТЕМЫ ВЕНТИЛЯЦИИ, ОБОГРЕВА И КОНДИЦИОНИРОВАНИЯ*

- **Нерабочее состояние**

- Температурное реле находится в состоянии "OFF"
- Неисправен датчик температуры окружающего воздуха
- Во время запуск двигателя
- Слишком низкое напряжение на аккумуляторе
- В состоянии перед накаливанием (индикатор включен)

- **FFH (бензиновый обогреватель)**

Этот дополнительный обогреватель является устройством отопления бензинового типа и улучшает теплотворную способность посредством увеличения температуры охлаждающей жидкости двигателя.

Управление работой этого устройства осуществляется в соответствии с температурами охлаждающей жидкости и окружающего воздуха. В отличие от РТС, бензиновый обогреватель не может быть включен или остановлен водителем. Он автоматически включается в зависимости от значений температуры охлаждающей жидкости и окружающего воздуха.

- **Работа бензинового обогревателя**

- После остановки двигателя система бензинового обогрева продолжает работать более 2 минут для сжигания остаточного топлива внутри системы. Следовательно, работа бензинового обогревателя в течение определенного периода времени после остановки двигателя не является признаком неисправности.

- На начальном этапе работы топливный насос издает характерный рабочий звук, а бензиновый обогреватель производит белый дым. Это нормальные признаки подачи топлива в топливопровод обогревателя.

ЗАМЕНА ФИЛЬТРА КОНДИЦИОНЕРА ВОЗДУХА

Заменяйте фильтр кондиционера воздуха через каждые 10000 км пути. При этом, если автомобиль эксплуатируется в тяжелых условиях, таких как пыльные и грунтовые дороги, кондиционер воздуха и обогреватель работают с чрезмерной нагрузкой, что снижает период времени между заменами.

⚠ ОСТОРОЖНО

При загрязнении фильтра кондиционера воздуха охлаждающая способность уменьшается и появляется неприятный запах.

Заменяйте фильтр кондиционера воздуха, если

- *при первом включении после длительного периода неиспользования появляется неприятный запах.*
- *уменьшены охлаждающая способность и обдув.*

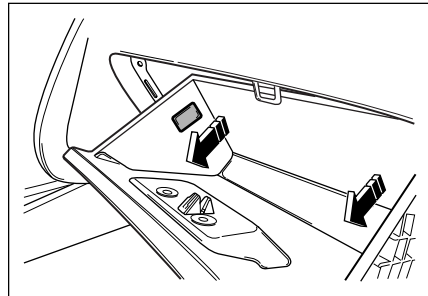

1. Откройте вещевой (перчаточный) ящик и снимите его с приборной панели после нажатия на оба держателя в указанных стрелками направлениях.

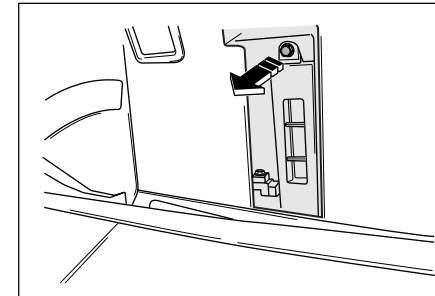

2. Выкрутите болт крышки фильтра внутри вещевого ящика и снимите крышку.

⚠ ОСТОРОЖНО

При снятии вещевого ящика не прилагайте чрезмерного усилия к держателям. Это может вызвать их деформацию и привести к ослаблению монтажного крепления.

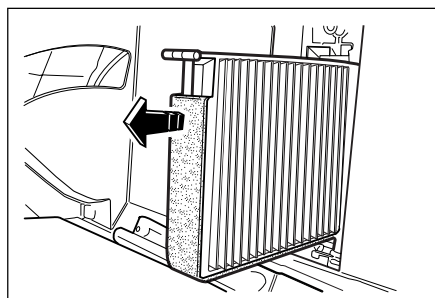

3. Выньте первичный фильтр (фильтр первой ступени очистки) кондиционера.

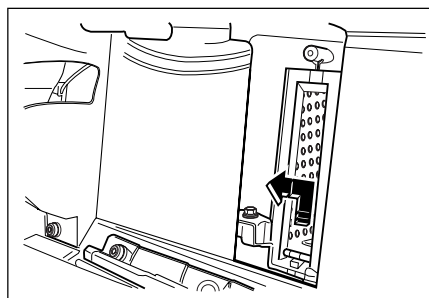

4. Поднимите и выньте вторичный фильтр (фильтр второй ступени очистки) кондиционера.
5. Установите новые фильтры кондиционера воздуха в последовательности, обратной последовательности действия при снятии.

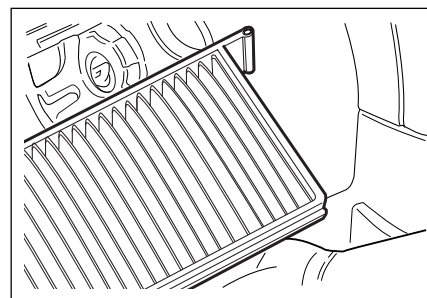

⚠ ОСТОРОЖНО

Заменяйте сразу оба фильтра кондиционера и обращайте внимание на направление при установке.

6

СИСТЕМА ТУРБОНАДУВА

МЕРЫ ПРЕДОСТОРОЖНОСТИ ПРИ ИСПОЛЬЗОВАНИИ ТУРБОАГНЕТАТЕЛЯ

Что такое турбоагнетатель?

Действие турбоагнетателей основано на технологии газотурбинного двигателя, но работают при значительно большем давлении. Турбоагнетатель состоит из двух трубоэлементов, турбины и компрессора, каждый из которых приводится в движение главным валом. Турбина вращается со скоростью от 50000 до 160000 оборотов в минуту и использует энергию выхлопного газа для приведения в действие компрессора. Компрессор, в свою очередь, засасывает свежий воздух, который подается в цилиндры в сжатом виде. Т.к. в двигатель поступает больше топлива, выходная мощность повышается на 15 ~ 30% по сравнению с двигателем без турбоагнетателя.

Преимущества турбоагнетателя

Турбоагнетатель помогает двигателю работать плавнее и с большей эффективностью.

- Увеличение удельной мощности
- Компенсация потери мощности на высоте
- Снижение выбросов и шума

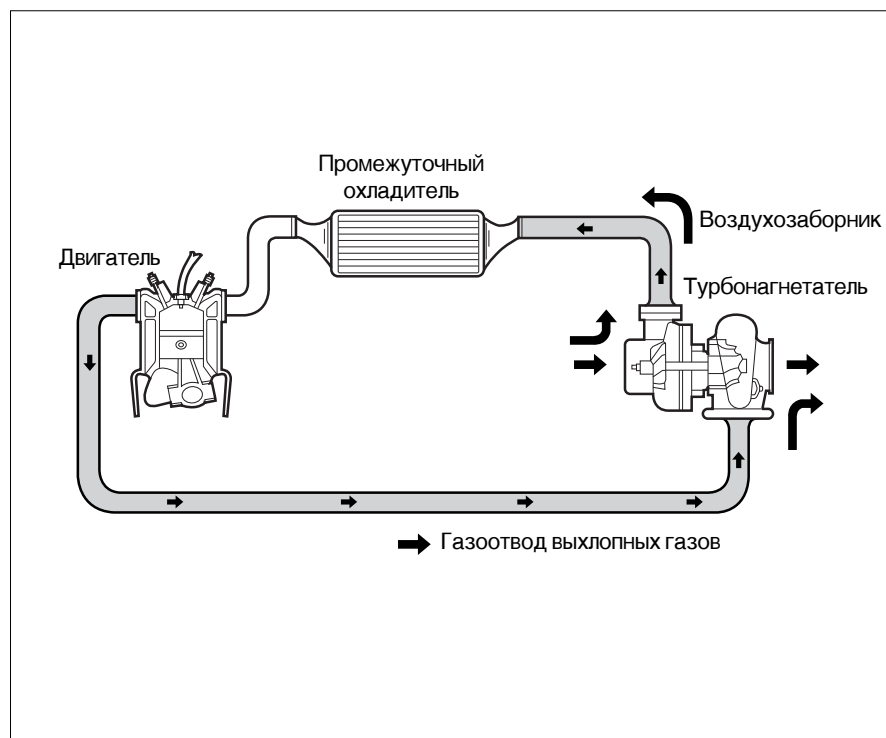

ПРОФИЛАКТИЧЕСКОЕ ОБСЛУЖИВАНИЕ

Что такое промежуточный охладитель?
Промежуточный охладитель снижает температуру сжатого воздуха для повышения мощности двигателя путем увеличения плотности воздуха.

Владелец автомобиля должен соблюдать следующие меры предосторожности для обеспечения максимально продолжительного срока службы турбонагнетателя.

⚠ ОСТОРОЖНО

- *Эксплуатируйте двигатель (выше режима холостого хода) только после создания нормального давления моторного масла. Не заставляйте турбонагнетатель работать до того, как подшипники в достаточной мере смазаны, иначе это вызовет ненужное трение.*
- *Примите меры по снижению температуры и оборотов от их максимального значения перед выключением двигателя. Двигатель, оснащенный турбонагнетателем, вырабатывает гораздо больше тепла, чем нормальный двигатель. Поэтому если двигатель резко останавливается, масло на подшипниках может испариться из-за высокой температуры и их может заесть.*

⚠ ОСТОРОЖНО

- *Используйте только предназначенное для этого моторное масло и соблюдайте сроки про-верки и замены.*

⚠ ОСТОРОЖНО

- *При низкой температуре воздуха или когда автомобиль не эксплуатировался длительное время, нормальное давление моторного масла и его движение могут претерпеть изменения. В этих условиях необходимо завести двигатель и дать ему поработать на холостом ходу несколько минут перед работой на более высоких оборотах.*
- *Избегайте длительной работы двигателя на холостом ходу. Сочетание низкого давления в турбине и компрессоре может позволить маслу просочиться через уплотнение в турбину или компрессор*

⚠ ОСТОРОЖНО

- Турбоагнетателю может понадобиться предварительное смазывание после замены масла или других операций, включающих слив масла. Прокрутите двигатель за несколько минут до запуска, затем запустите двигатель и дайте ему поработать на холостых оборотах для установления циркуляции масла и создания давления перед переключением на более высокие обороты.***

**ПРОВЕРКА
ТУРБОАГНЕТАТЕЛЯ**

Необходимо соблюдать правильную практику обслуживания, особенно относительно фильтрации воздуха и качества и фильтрации масла.

Эти аспекты очень важны из-за скорости работы турбоагнетателя.

Правильная техника эксплуатации и профилактика увеличивают срок службы турбоагнетателя и улучшают его работу. Загрязненный воздушный фильтр может серьезно повредить турбоагнетатель, поэтому чаще проверяйте воздушный фильтр и соблюдайте сроки замены.

ПРИМЕЧАНИЕ

Наиболее распространенными дефектами турбоагнетателя являются повреждения лопаток турбины и заедание подшипников из-за недостатка масла, загрязненного моторного масла или инородных материалов.

⚠ ПРЕДОСТЕРЕЖЕНИЕ

Эксплуатация системы турбоагнетателя без впускного и выпускного коллектора может серьезно повредить двигатель.

Турбоагнетатель должен эксплуатироваться, когда все компоненты нормально установлены.

7

В СЛУЧАЕ КРАЙНЕЙ НЕОБХОДИМОСТИ

ОБНАРУЖЕНИЕ НЕИСПРАВНОСТЕЙ ВО ВРЕМЯ ДВИЖЕНИЯ

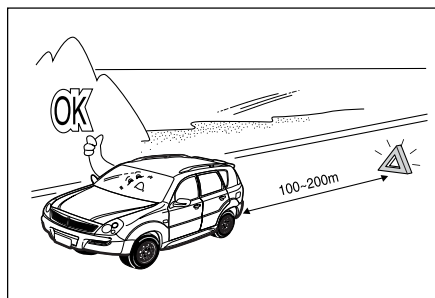

1. Включите аварийную сигнализацию и остановитесь в безопасном месте.
2. Выставьте на достаточно безопасном расстоянии позади автомобиля сигнальный треугольник.
3. После проверки автомобиля, если обнаружены неисправности, обследуйте и отремонтируйте свой автомобиль у дилера Ssangyong или в фирменной сервисной мастерской Ssangyong.

ВКЛЮЧЕНИЕ КОНТРОЛЬНОЙ ЛАМПЫ ДАВЛЕНИЯ МАСЛА ВО ВРЕМЯ ДВИЖЕНИЯ



Как можно быстрее остановите автомобиль в безопасном ровном месте и выключите двигатель.

Проверьте уровень моторного масла следующим способом.

1. Выключите двигатель и подождите примерно 5 минут.
2. Выньте щуп и чисто вытрите его, вставьте его обратно и снова выньте для проверки уровня масла.
3. Если уровень масла низкий, добавьте моторного масла до указанного уровня.

4. Заведите двигатель и проверьте, горит ли все еще контрольная лампа. Если контрольная лампа все еще горит, свяжитесь для проведения ремонта с дилером Ssangyong или фирменной сервисной мастерской Ssangyong.

**ВКЛЮЧЕНИЕ КОНТРОЛЬНОЙ
ЛАМПЫ ЗАРЯДКИ АККУМУЛЯТОРА
ВО ВРЕМЯ ДВИЖЕНИЯ**

**ВКЛЮЧЕНИЕ КОНТРОЛЬНОЙ
ЛАМПЫ ТОРМОЗНОЙ СИСТЕМЫ
ВО ВРЕМЯ ДВИЖЕНИЯ**

⚠ ОСТОРОЖНО

- Если уровень масла нормальный, свяжитесь для проведения ремонта с дилером Ssangyong или фирменной сервисной мастерской Ssangyong.
- Если уровень масла низкий, проверьте на предмет утечки масла. Если имеется утечка масла, свяжитесь для проведения ремонта с дилером Ssangyong или фирменной сервисной мастерской Ssangyong.

⚠ ПРЕДОСТЕРЕЖЕНИЕ

Если Вы будете продолжать движение с горящей контрольной лампой уровня масла, двигатель может заклинить или его компоненты могут быть повреждены.

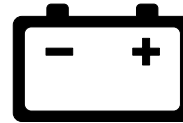

Это означает, что аккумулятор не заряжается нормально, поэтому выключите ненужные электроприборы и проверьте автомобиль у дилера Ssangyong или в фирменной сервисной мастерской Ssangyong.



Если контрольная лампа горит, когда стояночный тормоз отпущен, это значит, что уровень тормозной жидкости низкий. Поэтому остановите движение и свяжитесь по поводу ремонта с дилером Ssangyong или фирменной сервисной мастерской Ssangyong.

ВКЛЮЧЕНИЕ КОНТРОЛЬНОЙ ЛАМПЫ АБС/ЭРТУ ВО ВРЕМЯ ДВИЖЕНИЯ



Если во время движения загорается контрольная лампа АБС или ЭРТУ, могут быть неисправности в системе АБС или системе регулирования тягового усилия, если система регулирования тягового усилия установлена. Проверьте и отремонтируйте автомобиль у дилера Ssangyong или в фирменной сервисной мастерской Ssangyong.

ВКЛЮЧЕНИЕ ПРЕДУПРЕДИТЕЛЬНОЙ СИГНАЛИЗАЦИИ ВО ВРЕМЯ ДВИЖЕНИЯ



Данные индикаторы загораются при переключении замка зажигания в положение ON (вкл.) и должны гаснуть, если система находится в нормальном состоянии. Если сигнальные лампы ^{4WD}LOW и ^{4WD}HIGH горят или мигают (в случае с предкамерным двигателем), либо остается включенной сигнальная лампа ^{4WD}CHECK, систему 4WD следует проверить у дилера Ssangyong или в авторизованном сервисном центре Ssang.

ПРИМЕЧАНИЕ

При использовании переключателя 4WD, индикатор "4WD LOW" или "4WD HIGH" будет мигать до тех пор, пока переключение не завершится. Он указывает на то, что выполняется операция переключения.

ЗАПУСК ДВИГАТЕЛЯ С ПОМОЩЬЮ СОЕДИНИТЕЛЬНЫХ КАБЕЛЕЙ

⚠ ОСТОРОЖНО

- *Не пытайтесь завести автомобиль, толкая его.*
- *Это может повредить каталитический конвертер и ведущий мост, а также привести к травме.*

Вы можете завести автомобиль с разрядившимся аккумулятором, передав ему электрическую энергию от аккумулятора другого автомобиля.

⚠ ПРЕДОСТЕРЕЖЕНИЕ

Аккумулятор может взорваться. Вы можете получить ожог аккумуляторной кислотой. Электрический разряд может травмировать Вас или повредить автомобиль.

- *Не подвергайте аккумулятор воздействию пламени или искр.*
- *Не прислоняйтесь к аккумулятору во время запуска автомобиля с помощью соединительных кабелей.*
- *Не допускайте, чтобы концы кабеля касались друг друга.*
- *Надевайте средства защиты для глаз во время работы рядом с любым аккумулятором.*
- *Избегайте контакта аккумуляторной жидкости с глазами, кожей, тканью или окрашенными поверхностями.*

(продолжение)

⚠ ПРЕДОСТЕРЕЖЕНИЕ

(продолжение)

- *Убедитесь, что аккумулятор, с которого передается энергия, имеет то же самое напряжение, что и аккумулятор, получающий энергию.*
- *Не отсоединяйте разрядившийся аккумулятор от автомобиля.*
- *Невыполнение этих мер предосторожности или инструкций по запуску автомобиля с помощью соединительных кабелей может вызвать взрыв аккумулятора, приводящий к ожогам аккумуляторной кислотой, или короткое замыкание.*
- *Это может повредить электрические системы обоих автомобилей, а также привести к серьезным травмам.*

Перед запуском с помощью другого аккумулятора:

1. Примените стояночный тормоз.
2. В автомобиле с автоматической трансмиссией переведите селектор на парковку; с 5-скоростной коробкой передач переведите рычаг переключения передач в нейтральное положение.
3. Выключите все электрические аксессуары.

⚠ ОСТОРОЖНО

Выключите аудио системы перед запуском Вашего автомобиля с помощью другого аккумулятора. Иначе Вы можете повредить аудио систему.

⚠ ПРЕДОСТЕРЕЖЕНИЕ

Всегда направляйте соединительные провода так, чтобы они не касались вращающихся деталей в моторном отсеке. Иначе можно повредить автомобиль, а также получить серьезные травмы.

Подключение соединительных кабелей

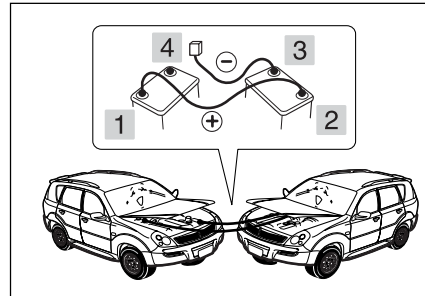

Для передачи энергии на Ваш аккумулятор подключайте соединительные кабели в следующем порядке:

1. Присоедините одну клемму первого соединительного кабеля к положительному выводу заряженного аккумулятора (обозначенного знаком "+" на корпусе аккумулятора или на выводе).
2. Присоедините другой конец того же самого соединительного кабеля к положительному выводу разряженного аккумулятора (вывод "+").

3. Присоедините один конец второго соединительного кабеля к отрицательному выводу заряженного аккумулятора (обозначенного знаком "-" на корпусе аккумулятора или на выводе).
4. Сделайте последнее заземляющее соединение к подходящему конструктивному элементу, например, к стальному кронштейну, прикрепленному к блоку двигателя.
5. Двигатель автомобиля, с которого осуществляется передача энергии, может в это время работать. Попытки запуска двигателя автомобиля с разряженным аккумулятором должны делаться с интервалами около одной минуты и должны продолжаться не дольше 15 секунд каждая.

7–8 В СЛУЧАЕ КРАЙНЕЙ НЕОБХОДИМОСТИ

Когда автомобиль с разряженным аккумулятором заработал:

6. Осторожно отсоедините заземление ("–"). Начните с автомобиля с разряженным аккумулятором. Оставьте автомобиль с разряженным аккумулятором работать.
7. Отсоедините отрицательный конец от автомобиля, с которого передавалась энергия.
8. Отсоедините положительные ("+") концы от обоих аккумуляторов.
9. Дайте автомобилю с разряженным аккумулятором поработать около 20 минут. Это позволит зарядной системе перезарядить Ваш аккумулятор.
10. Если подобная разрядка аккумулятора произойдет снова, проконсультируйтесь с дилером Ssangyong или фирменной сервисной мастерской Ssangyong.

ПРЕДОСТЕРЕЖЕНИЕ

- **Последнее соединение к заряжаемому аккумулятору НЕ должно делаться к отрицательному ("–") выводу аккумулятора.**
- **Присоедините клемму для этого последнего соединения к стальному кронштейну, прикрепленному к блоку двигателя.**
- **Это последнее соединение должно быть как можно дальше от аккумулятора.**
- **Подключение соединительного кабеля к отрицательному выводу разряженного аккумулятора может образовать электрическую дугу и вызвать взрыв аккумулятора. В результате можно получить серьезные травмы и повредить автомобиль.**

ПРЕДОСТЕРЕЖЕНИЕ

- **Убедитесь, что аккумулятор, с которого осуществляется передача энергии, имеет то же самое номинальное напряжение, что и аккумулятор в Вашем автомобиле (12 В).**
- **Если во время передачи энергии автомобиль резко дергается, может произойти неожиданный несчастный случай. Перед запуском автомобиля включите стояночный тормоз и переведите селектор в положение 'P' (автоматическая трансмиссия) или переключите на нейтральную передачу (механическая коробка передач).**
- **Если Вы попытаетесь завести автомобиль с бензиновым двигателем, толкая его, то повредите дорогой трехступенчатый каталитический конвертер. Поэтому никогда не пытайтесь завести автомобиль, толкая его.**

КОГДА ДВИГАТЕЛЬ ПЕРЕГРЕВАЕТСЯ

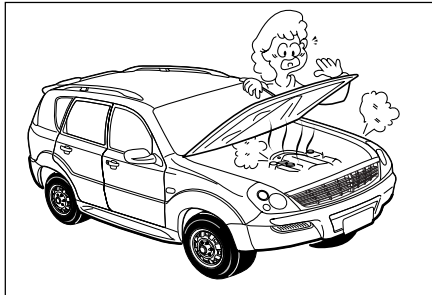

Если датчик температуры охлаждающей жидкости двигателя показывает перегрев или у Вас есть другая причина подозревать, что двигатель перегревается, остановитесь и запаркуйте автомобиль.

Кондиционер воздуха должен быть отключен. Дайте двигателю поработать несколько минут на холостых оборотах и проверьте, работает ли вентилятор охлаждения.

Если вентилятор не работает, выключите зажигание и немедленно свяжитесь с дилером Ssangyong.

Если вентилятор работает и из моторного отсека не идет пар, откройте капот и дайте двигателю остыть.

Если вентилятор работает, но температура не понижается, выключите двигатель и дайте ему остыть.

Затем проверьте уровень охлаждающей жидкости. Если он низкий, проверьте на предмет утечки из шлангов радиатора и соединений, шлангов обогревателя и соединений, а также из водяного насоса.

Если Вы обнаружили утечку или другое повреждение, или если охлаждающая жидкость еще вытекает, не включайте двигатель, пока эти неисправности не будут устранены.

Немедленно свяжитесь с дилером Ssangyong.

▲ ПРЕДОСТЕРЕЖЕНИЕ

Пар от перегретого двигателя может вызвать сильные ожоги.

- *Если замечен пар, не подходите к передней части автомобиля. Высадите всех из автомобиля.*
- *Выключите двигатель.*
- *Дайте двигателю остыть.*
- *Открывайте капот, когда пара больше не видно.*
- *Не снимайте крышку с расширительного бачка системы охлаждения пока двигатель и радиатор не остыли.*

▲ ПРЕДОСТЕРЕЖЕНИЕ

Если Вы случайно прольете холодную воду на перегретый двигатель, двигатель можно повредить. Добавьте охлаждающей жидкости, когда двигатель достаточно остынет.

ЕСЛИ РЫЧАГ СЕЛЕКТОРА НЕ ДВИГАЕТСЯ

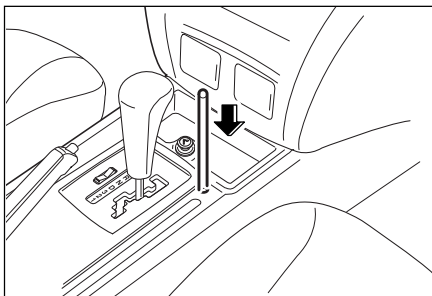

В Вашем автомобиле установлена система блокировки рычага переключения передач. Перед тем, как Вы сможете переключиться из положения "P" (парковка), должно быть включено зажигание и Вы должны нажать педаль тормоза.

Если Вы не можете переключиться из положения "P" с включенным зажиганием и нажатой педалью тормоза:

1. Выключите зажигание.
2. Откройте крышку, подцепив ее.

3. Нажмите на рычаг разблокировки рычага переключения передач, вставив подходящий продолговатый предмет. Затем, нажав на педаль тормоза, переведите селектор в положение "N" (нейтральное).
4. Запустите двигатель и переключите на нужную передачу.
5. Как можно скорее отремонтируйте автомобиль у дилера Ssangyong или на фирменной станции техобслуживания Ssangyong.

БУКСИРОВКА НЕИСПРАВНОГО АВТОМОБИЛЯ

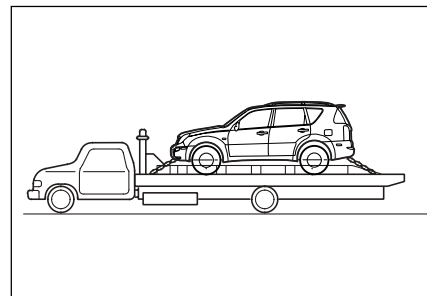

Использование эвакуатора

Если Вашему автомобилю необходима буксировка, свяжитесь с дилером Ssangyong или техпомощью.

⚠ ПРЕДОСТЕРЕЖЕНИЕ

- **Никогда не разрешайте пассажирам ехать в буксируемом автомобиле.**
 - **Никогда не буксируйте автомобиль со скоростью, превышающей безопасную или разрешенную.**
 - **Никогда не буксируйте автомобиль, чьи поврежденные части не полностью закреплены.**
- Несоблюдение этих мер безопасности может привести к травмам.**

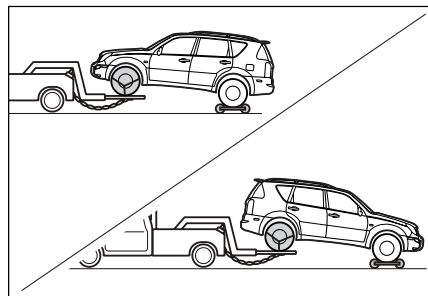

Использование буксировочной тележки

Если нет возможности воспользоваться автомобилем-эвакуатором, используйте буксировочную тележку.

Использование метода частичной погрузки

Если нет возможности воспользоваться эвакуатором или буксировочной тележкой, используйте метод частичной погрузки. Выберите подходящий способ в зависимости от состояния автомобиля. Однако перед буксировкой карданный вал должен быть отсоединен от моста колес, находящихся на земле.

⚠ ПРЕДОСТЕРЕЖЕНИЕ

- **Для буксировки автомобиля с передними/задними колесами, находящимися на земле, никогда не забывайте отсоединить передний/задний карданный вал от раздаточной коробки или от моста и зафиксировать его в безопасном положении.**
- **Рычаг селектора должен находиться в нейтральном положении.**
- **При поднятии передней части автомобиля снимите тросовый (защитный) щит.**
- **Переведите автомобиль в режим 2WD (привод на два колеса), если это автомобиль с отключаемым полным приводом, при поднятии задней части автомобиля.**

АВАРИЙНАЯ БУКСИРОВКА

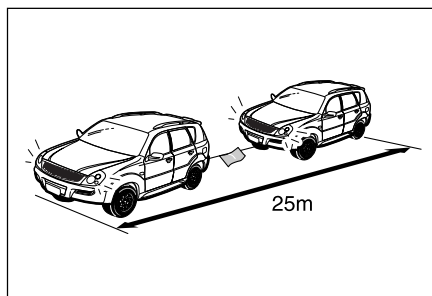

Для аварийной буксировки, когда техпомощь недоступна, Ваш автомобиль оснащен буксирными крюками под передней и задней частью автомобиля для использования буксирного троса.

При буксировке Вашего автомобиля с помощью буксирного троса:

- Как можно туже закрепите трос за оба буксирных крюка под передней частью автомобиля.
- Включите аварийную световую сигнализацию обоих автомобилей.
- Переведите рычаг переключения передач в нейтральное положение и отпустите педаль тормоза.

- Переведите зажигание во включенное положение (ON) для освобождения замка рулевой колонки и для возможности использования тормозных огней, звукового сигнала и стеклоочистителя ветрового стекла.
- В буксируемом автомобиле должен находиться только водитель для управления рулевым колесом и тормозами.
- Для предотвращения попадания выхлопных газов от буксирующего автомобиля закройте окна и переведите рычаг воздухозаборника в режим рециркуляции.
- Двигайтесь медленно и избегайте резких движений.

ПРЕДОСТЕРЕЖЕНИЕ

При буксировке с помощью буксирного троса может быть потеряна контроль над буксируемым автомобилем.

- *Не осуществляйте буксировку, если колеса, трансмиссия, мосты, рулевое управление или тормоза повреждены.*
- *Не вынимайте ключ из зажигания, так как это сделает автомобиль неуправляемым.*

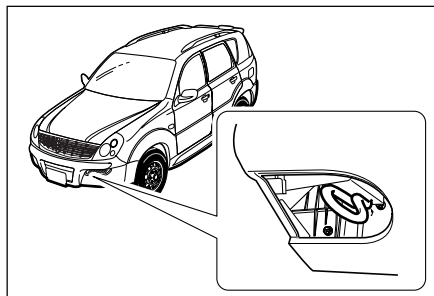

Передние буксирные крюки (левый и правый)

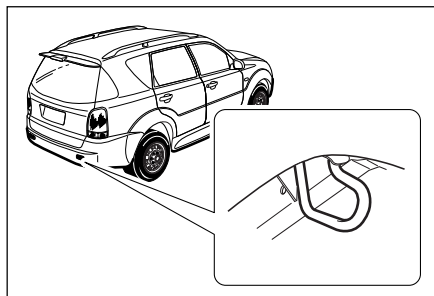

Задние буксирные крюки (левый и правый)

⚠ ОСТОРОЖНО

При буксировке автомобиля с помощью буксирного троса автомобиль может быть поврежден.

Для уменьшения повреждений

- Используйте буксирные крюки, только если нет другого буксирного оборудования.
- Буксируйте автомобиль только за переднюю часть.
- Буксирный трос не должен задевать за бампер.
- Убедитесь, что оба конца буксирного троса надежно закреплены за буксирные крюки. Проверьте это, потянув за буксирный трос.
- Буксировка с помощью буксирного троса может вызвать серьезное повреждение автоматической трансмиссии. При буксировке автомобиля с автоматической трансмиссией используйте подъемные приспособления для колес.
- При буксировке другого автомобиля используйте задний буксирный крюк.

⚠ ОСТОРОЖНО

Дистанция между буксирующим и буксируемым автомобилем не должна превышать 25 метров, а буксировка на расстояние до 25 км должна осуществляться со скоростью 5 км/ч. Для обозначения буксирного троса привяжите кусок белой ткани по центру троса.

БУКСИРОВКА ПРИЦЕПА*

Ваш автомобиль разработан в первую очередь в качестве пассажирского автомобиля, поэтому буксировка прицепа повлияет на управление, торможение, износоустойчивость и экономию.

Ваша безопасность и удовлетворение зависит от надлежащего использования правильного оборудования. Также Вы должны избегать перегрузки и другого неправильного использования.

Максимальный вес загруженного прицепа, который может потянуть Ваш автомобиль, зависит от предполагаемого использования и того, какое специальное оборудование на нем установлено. Перед попыткой любой буксировки убедитесь, что на Вашем автомобиле установлено правильное оборудование.

Ваш дилер Ssangyong поможет с поставкой и установкой буксирного оборудования, отвечающего Вашим требованиям.

Нагрузка прицепа

Для правильной нагрузки Вашего прицепа Вы должны знать, как измерить вес брутто прицепа и вес опоры прицепа. Вес брутто прицепа это вес самого прицепа плюс груз, находящийся в нем.

Вы можете измерить вес брутто прицепа, поставив полностью загруженный прицеп на автомобильные весы.

Вес опоры прицепа это направленное вниз усилие буксирной сцепки прицепа на прицепное устройство при нормальной высоте буксировки. Этот вес можно измерить с помощью напольных весов.

Вес Вашего загруженного прицепа (вес брутто) никогда не должен превышать установленные значения.

Максимально разрешенный вес опоры прицепа – 140 кг.

Разрешенный вес груза в прицепе зависит от угла в диапазоне от 6,8% до 12,6% в соответствии с мощностью двигателя.

Когда прицеп закреплен, разрешенная нагрузка на заднюю ось для полностью нагруженного буксирующего автомобиля (включая находящихся в нем людей) не должна превышать.

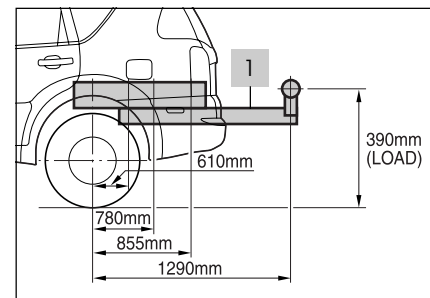

1. Прицепное устройство*

Предельная нагрузка

(единица измерения: кг)

	Тип	Прицеп	Буксирная балка
D29ST, G23D	с тормозом	3500	140
	без тормоза	750	140
G28D, G32D	с тормозом	3500	140
	без тормоза	750	140

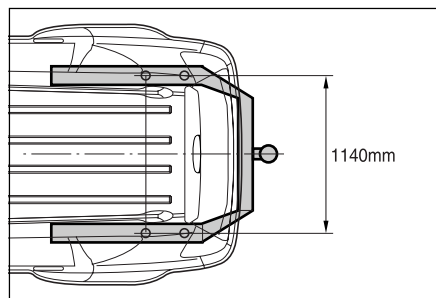

⚠ ПРЕДОСТЕРЕЖЕНИЕ

На больших подъемах мощность двигателя и способность автомобиля преодолевать подъем может снизиться, поэтому невозможно полностью использовать разрешенную нагрузку прицепа в гористой местности.

Поэтому после подъема на 1000 м, допустимая нагрузка прицепа должна быть уменьшена на 10% на каждую последующую 1000 м подъема.

⚠ ПРЕДОСТЕРЕЖЕНИЕ

Общий вес брутто автомобиля с прицепом не должен превышать Значения Полной Массы Перевозочного Средства (GVWR). Общим весом брутто автомобиля считается вес автомобиля, водителя, пассажиров, багажа или груза, плюс вес сцепного устройства и вес буксирной балки прицепа.

⚠ ПРЕДОСТЕРЕЖЕНИЕ

Неправильная загрузка, боковой ветер, проезжающие большие грузовые автомобили или неровности дороги могут вызвать шатание прицепа и его отделение.

- *Отрегулируйте опорную нагрузку, правильно распределив груз в прицепе.*
- *Проверьте путем отдельного взвешивания нагруженного прицепа и опорной нагрузки.*
- *Сверьтесь местными нормативными положениями по максимальному разрешенному весу при буксировке.*

Тормоза прицепа

Если используются тормоза прицепа, Вы должны следовать всем инструкциям производителя. Никогда не модифицируйте тормозную систему своего автомобиля.

Световая сигнализация прицепа

Убедитесь, что Ваш прицеп оснащен средствами световой сигнализации, отвечающими национальным и местным требованиям.

Перед буксировкой всегда проверяйте работу световой сигнализации прицепа.

Шины

При буксировке прицепа убедитесь, что шины накачены до нужного давления, указанного на странице 8-33.

Предохранительные цепи

Всегда закрепляйте предохранительные цепи между Вашим автомобилем и прицепом. Перекрестите предохранительные цепи под буксирной балкой прицепа так, чтобы буксирная балка не упала на дорогу, если отцепится от сцепного устройства. Воспользуйтесь рекомендациями производителя по поводу закрепления предохранительных цепей. Всегда оставляйте минимальное провисание для возможности полного разворота. Никогда не давайте предохранительным цепям волочиться по дороге.

Тормозная жидкость

Меняйте тормозную жидкость каждые 15000 км при следующих условиях:

- Частая буксировка прицепа.
- Езда по холмистой или гористой местности.

Трансмиссионная жидкость

Требуется более частое техобслуживание, если Ваш автомобиль часто буксирует прицеп.

Советы по буксировке

При буксировке прицепа, Ваш автомобиль будет управляться по-другому, по сравнению с условиями нормальной езды.

Соблюдайте следующие меры безопасности:

- Перед буксировкой в транспортном потоке попрактикуйтесь в развороте, остановке и движении задним ходом. Не осуществляйте буксировку в транспортном потоке, пока Вы не уверены, что сможете безопасно управлять автомобилем с прицепом.
- Перед выездом убедитесь в нормальном функционировании системы световой сигнализации прицепа.
- Не двигайтесь быстрее 50 км/ч или выше максимальной разрешенной скорости, в зависимости от того, какая скорость ниже.
- Убедитесь, что имеете достаточно места при повороте, и избегайте резких маневров.
- Избегайте резкого трогания, ускорения или остановки.

- Избегайте резких поворотов и смены полосы движения.
- Всегда ведите автомобиль с умеренной скоростью.
- Всегда пользуйтесь чьей-нибудь помощью при движении задним ходом.
- Соблюдайте безопасную тормозную дистанцию.
Тормозной путь увеличивается, когда Вы буксируете прицеп.
- Перед спуском по крутому или длинному склону снизьте скорость и перейдите на пониженную передачу. В автомобиле с автоматической трансмиссией выберите диапазон передач "2" или, если необходимо, "1" для торможения двигателем.
- Избегайте слишком долго или часто держать педаль тормоза в нажатом положении, т.к. это может вызвать перегрев тормозов и привести к снижению эффективности тормозной системы.
- При парковке всегда блокируйте колеса, как автомобиля, так и прицепа. Четко включите стояночный тормоз.
- Не рекомендуется парковка на крутом склоне.
Вообще, Вы не должны парковать автомобиль с прицепом на склоне. Если что-то произойдет не так, например, отцепится сцепное устройство прицепа, могут пострадать люди, а также автомобиль и прицеп.
- Если кто-то убирает блокирующие устройства позади прицепа, этот человек может пострадать. Если не сработают тормоза или сцепное устройство, прицеп может покатиться назад. Убедитесь, что человек, убирающий блокирующие устройства из-под колес, находится сбоку.
- Следуйте инструкциям производителя прицепа.

Езда по наклонной поверхности

Снизьте скорость и переключитесь на пониженную передачу перед спуском по длинному или скользкому склону. Если Вы не понизите передачу, Вам придется пользоваться тормозами так интенсивно, что они могут нагреться и больше не будут хорошо работать.

При затяжном подъеме понизьте передачу и сбавьте скорость до 40 км/ч для снижения возможности перегрева двигателя и других компонентов.

Парковка на склоне

Вообще, Вы не должны парковать автомобиль с прицепом на склоне. Если что-то произойдет, Ваш автомобиль может начать двигаться. Могут пострадать люди, а также Ваш автомобиль и прицеп.

Но если Вам все равно приходится парковать автомобиль с прицепом на горку, вот как надо это делать:

1. Включите обычный тормоз, но пока не переключайтесь на "P" (парковка) для автоматической трансмиссии, и не включайте передачу для механической коробки передач.
2. Кто-нибудь должен подложить блокирующие приспособления под колеса прицепа.
3. Когда блокираторы на месте, отпустите обычный тормоз, пока блокираторы не примут нагрузку.
4. Снова включите обычный тормоз. Затем включите стояночный тормоз, потом переведите на "P" (парковка) для автоматической трансмиссии или на первую или заднюю передачу для механической коробки передач.
5. Отпустите обычный тормоз.

Когда Вы собираетесь ехать после парковки на склоне

1. Включите обычный тормоз и держите педаль нажатой, пока Вы:
 - Запускаете двигатель
 - Включаете передачу и
 - Отпускаете стояночный тормоз.
2. Отпустите педаль тормоза.
3. Медленно отъезжайте, пока не прицеп не освободит блокираторы.
4. Остановитесь и дайте кому-нибудь подобрать и сложить блокираторы.

Техобслуживание при буксировке прицепа

Вашему автомобилю понадобится более частое обслуживание, когда Вы буксируете прицеп. Смотрите График техобслуживания. Наиболее важные аспекты для обслуживания при буксировке прицепа – это моторное масло, тормозные накладки и диски, трансмиссионная жидкость. Каждый из них описан в данном руководстве, и оглавление поможет Вам быстро найти их. Если Вы буксируете прицеп, перед поездкой надо еще раз изучить соответствующие разделы. Периодически проверяйте крепеж всех гаек и болтов сцепного устройства.

8

ТЕХНИЧЕСКОЕ ОБСЛУЖИВАНИЕ И РЕМОНТ

МЕРЫ ПРЕДОСТОРОЖНОСТИ ПРИ ТЕХНИЧЕСКОМ ОБСЛУЖИВАНИИ

При выполнении проверки или технических работ на Вашем автомобиле, всегда соблюдайте осторожность, чтобы уменьшить риск травмы или повреждения автомобиля.

Ниже перечислены несколько основных мер предосторожности, которые должны тщательно соблюдаться при выполнении любой технической операции.

- Не производите работу на двигателе, пока он горячий. Всегда выключайте его и давайте ему остыть.
- Никогда не работайте под автомобилем, когда он поддерживается домкратом. Если работать под автомобилем необходимо, используйте безопасные подпорные стойки.
- Если Вы используете дымящиеся материалы, огонь и искры, то делайте это как можно дальше от аккумулятора, топлива и компонентов, относящихся к топливной системе.
- Никогда не подключайте и не отключайте аккумулятор или компоненты на транзисторах, когда включено зажигание.
- При подключении кабелей аккумулятора, обратите особое внимание на соблюдение полярности. Никогда не подключайте положительный кабель к отрицательной клемме или отрицательный кабель к положительной клемме.
- Помните, что аккумулятор, провода зажигания и проводка автомобиля находятся под высоким напряжением и несут ток высокой частоты. Будьте осторожны и не вызывайте короткого замыкания.
- При проведении любых проверок в замкнутом помещении, например, в гараже, с работающим двигателем, убедитесь в наличии соответствующей вентиляции.
- Храните используемые масло, охлаждающую жидкость и другие жидкости вне досягаемости детей и домашних животных.
- Пустые и использованные контейнеры для масла/жидкостей не должны утилизироваться вместе с бытовым мусором. Для их утилизации воспользуйтесь услугами специальных пунктов утилизации.
- Если необходимо провести проверку под капотом при работающем двигателе, остановите автомобиль на ровном месте, переведите рычаг переключения передач в нейтральное положение (механическая коробка передач) или в положение "P" (автоматическая трансмиссия) и четко включите стояночный тормоз. Если эти меры предосторожности не приняты, может произойти неожиданное и резкое движение автомобиля.

ЗАМЕЧАНИЕ ПО БЕЗОПАСНОСТИ

- Для избежания травмы Вы всегда должны выключить зажигание и вынуть ключ зажигания пред работой под капотом, если процедура спец-иально не предусматривает дейст-вовать иначе. Если необходимо, чтобы двигатель был включен при работе под капотом, не разрешается носить такие предметы одежды как галстуки или платки вблизи от двигателя или вентилятора. Они могут запутаться в движущихся частях, и это приведет к травме и повреждению автомобиля. Также в целях безопасности снимите наручные часы, браслеты и кольца.
- Для обслуживания и ремонта испол-зуйте только настоящие запчасти Ssangyong.
- Некоторые смазочные материалы могут повредить лакокрасочное покр-ытие. Обратите внимание, чтобы сма-зочные материалы не капали на окра-шенные поверхности.

Во избежание возможности травмы от вентилятора охлаждения, проводите все проверки двигателя с выключенным зажиганием, чтобы вентилятор не работал. Вентилятор управляется электронным контрольным устройством и, следо-вательно, может неожиданно начать работать.

Когда зажигание включено, также чре-звычайно опасно дотрагиваться до находящихся под напряжением элементов, т.к. электронная система зажигания имеет большую мощность, чем традиционные системы.

ПРЕДОСТЕРЕЖЕНИЕ

Держите технические материалы вне досягаемости детей. Если что-нибудь из этих материалов прог-лочено, безотлагательно обратитесь к врачу. Подходите с ответственностью к утилизации технических матер-иалов.

ПРЕДОСТЕРЕЖЕНИЕ

Вы можете пострадать, получить ожог или удар током.

- ***Убедитесь, что двигатель выкл-ючен.***
- ***Не дотрагивайтесь до частей под напряжением, когда включено зажигание.***

КОНТРОЛЬНЫЙ СПИСОК ВОДИТЕЛЯ

Рекомендуется произвести следующие проверки перед выездом, для обеспечения безопасной и надежной эксплуатации автомобиля.

Снаружи

1. Проверьте шины на предмет давления и повреждений.
2. Проверьте, как затянуты болты колес.
3. Проверьте работу световой сигнализации.
4. Проверьте, нет ли утечки масла, воды, топлива или другой жидкости.
5. Проверьте чистоту и целостность внешних зеркал заднего вида и номерного знака.

Внутри

1. Проверьте подвижность рулевого колеса.
2. Проверьте ход рычага стояночного тормоза.
3. Проверьте работу звукового сигнала, стеклоочистителя и сигналов поворота.
4. Проверьте работу приборов и индикаторов.
5. Проверьте уровень топлива в баке по указателю уровня топлива.
6. Проверьте положение зеркал заднего вида.
7. Проверьте работу механизма закрытия дверей.
8. Проверьте свободный ход педали сцепления, ее высоту и функционирование.
9. Проверьте свободный ход педали тормоза, ее высоту и функционирование.

В отсеке двигателя

1. Проверьте уровень моторного масла.
2. Проверьте уровень охлаждающей жидкости двигателя в бачке.
3. Проверьте состояние аккумулятора.
4. Проверьте уровень промывочной жидкости для ветрового стекла.
5. Проверьте уровень тормозной жидкости и жидкости для сцепления в резервуаре.
6. Проверьте уровень жидкости для механизма усиленного рулевого управления.
7. Проверьте уровень трансмиссионного масла.
8. Проверьте состояние приводного ремня.

ОТДЕЛЕНИЕ ДВИГАТЕЛЯ

Автомобиль, оснащенный дизельным двигателем с прямым впрыском (D27DT)

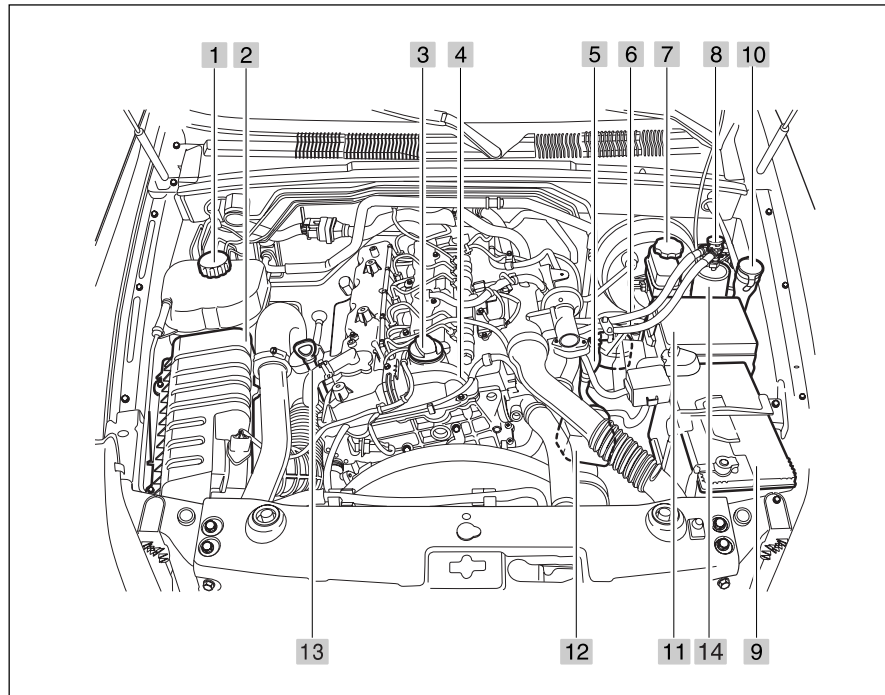

1. Расширительный бачок для охладителя
2. Воздушный фильтр
3. Крышка маслосливной горловины двигателя
4. Двигатель
5. Топливоподкачивающий (топливный) насос
6. Топливный фильтр
7. Бачок для тормозной жидкости
8. Бачок для жидкости сцепления (для механической коробки передач)
9. Аккумуляторная батарея
10. Бачок для жидкости стеклоомывателя
11. Блок реле и плавких предохранителей
12. Бачок для рабочей жидкости усилителя рулевого механизма
13. Масляный щуп для масла двигателя
14. Водоотделитель

Автомобиль, оснащенный предкамерным дизельным двигателем (D29ST)

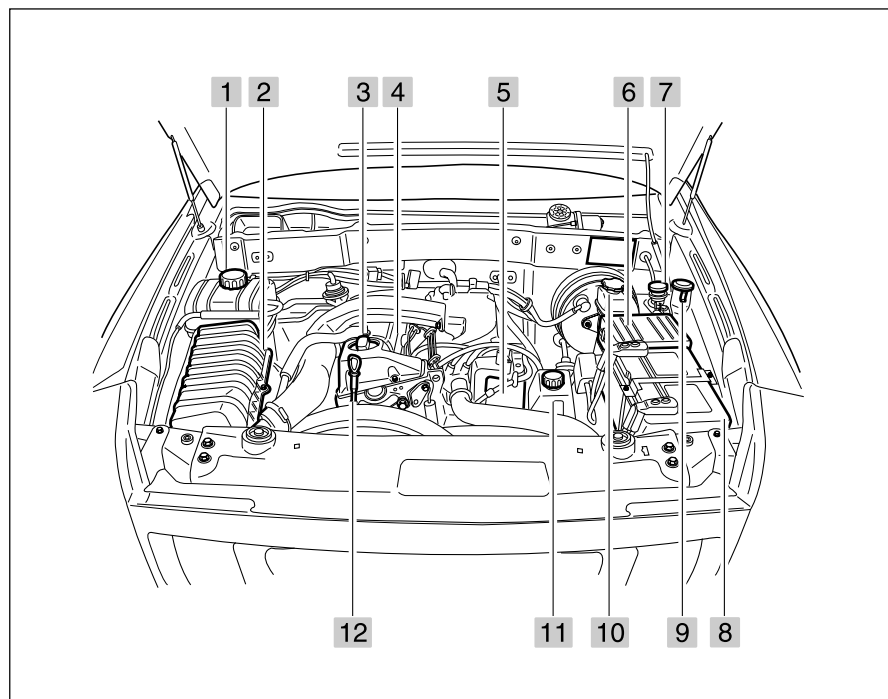

1. Расширительный бачок для охладителя
2. Воздушный фильтр
3. Крышка маслосливной горловины двигателя
4. Двигатель
5. Топливный фильтр
6. Блок реле и плавких предохранителей
7. Бачок для жидкости сцепления (для механической коробки передач)
8. Аккумуляторная батарея
9. Бачок для жидкости стеклоомывателя
10. Бачок для тормозной жидкости
11. Бачок для рабочей жидкости усилителя рулевого механизма
12. Масляный щуп для масла двигателя

Автомобиль, оснащенный бензиновым двигателем (G28D, G32D)

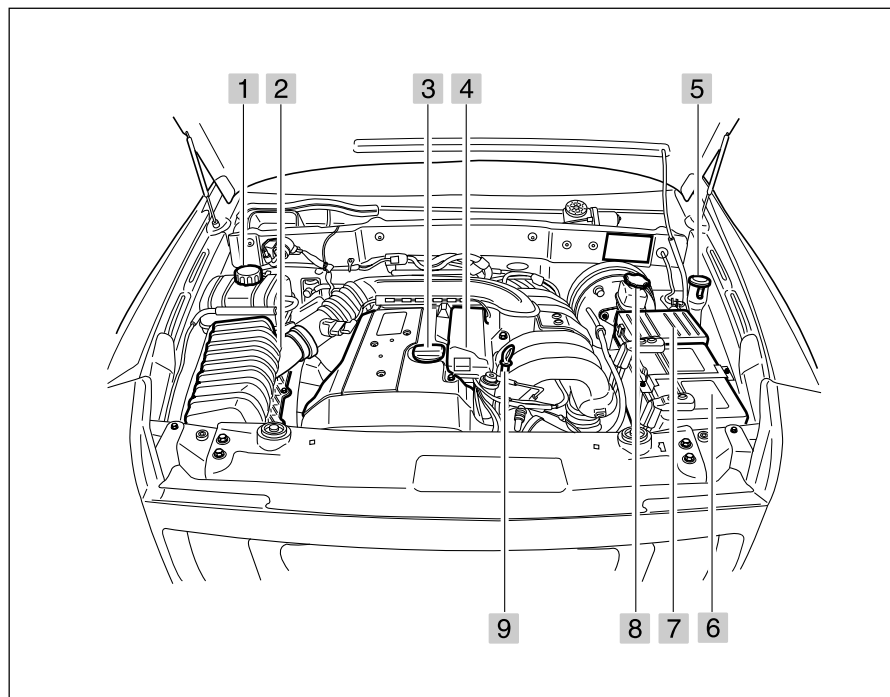

1. Расширительный бачок для охладителя
2. Воздушный фильтр
3. Крышка маслосливной горловины двигателя
4. Двигатель
5. Бачок для жидкости стеклоомывателя
6. Аккумуляторная батарея
7. Блок реле и плавких предохранителей
8. Бачок для тормозной жидкости
9. Масляный щуп для масла двигателя

Бензиновый двигатель (G23D)

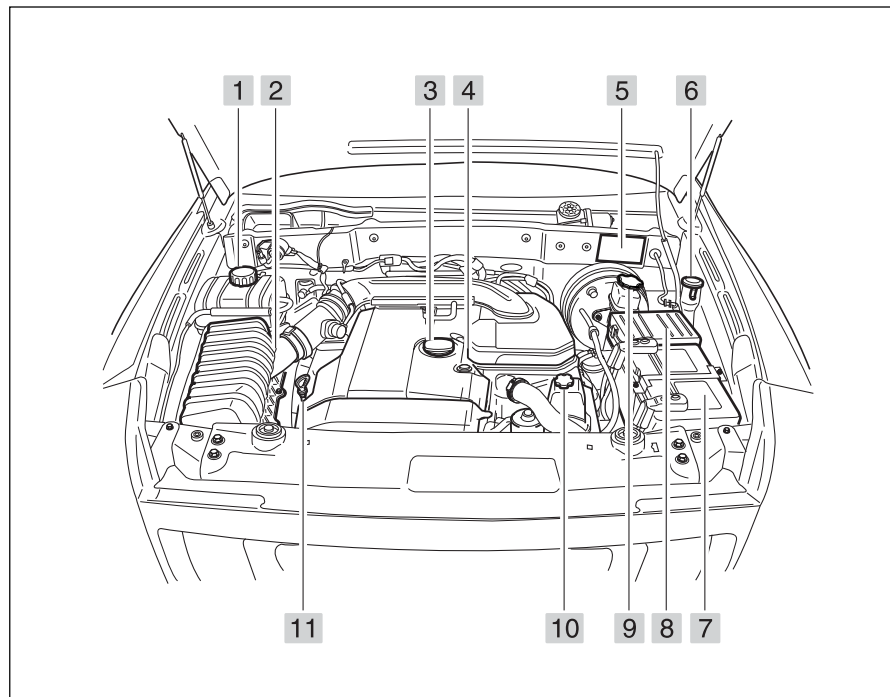

1. Бачок охлаждающей жидкости
2. Воздушный фильтр
3. Крышка горловины для заливки моторного масла.
4. Двигатель
5. Идентификационный номер автомобиля (VIN)
6. Бачок для промывочной жидкости
7. Аккумулятор
8. Блок плавких предохранителей
9. Бачок для тормозной жидкости
10. Бачок для жидкости для механизма усиленного рулевого управления
11. Щуп уровня моторного масла

МОТОРНОЕ МАСЛО

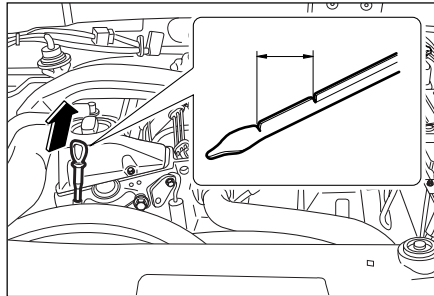

Процедура проверки

Должен поддерживаться правильный уровень моторного масла для надлежащего смазывания двигателя Вашего автомобиля. Для двигателя нормально использовать определенное количество масла. Обязанностью владельца является регулярная проверка уровня масла (например, при каждой заправке топливом). Уровень моторного масла должен проверяться, когда автомобиль стоит на ровной поверхности.

После остановки двигателя подождите несколько минут перед проверкой уровня масла, чтобы масло стекло назад в масляный поддон. Если двигатель холодный, маслу потребуется значительно больше времени, чтобы стечь.

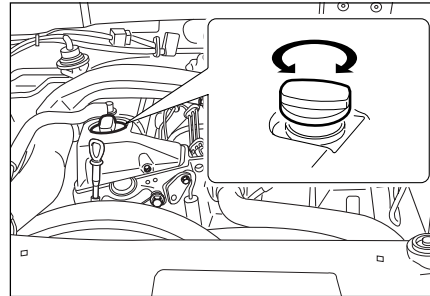

Для проверки уровня масла вытяните щуп, чисто вытрите его и снова вставьте его на максимальную глубину. Снова выньте его и проверьте, чтобы уровень масла находился между нижней отметкой (MIN) и верхней отметкой (MAX) щупа. Также проверьте масло на щупе на предмет загрязнения.

Если уровень достигает нижней отметки, добавьте достаточное количество масла, чтобы не превысить уровень верхней отметки.

Масло не должно превышать верхнюю отметку щупа. Это может привести к повышенному потреблению масла, засорению свечей зажигания и чрезмерному образованию углеродистого остатка.

При добавлении используйте масло той же самой спецификации, которое было залито во время последней смены масла.

⚠ ПРЕДОСТЕРЕЖЕНИЕ

Длительный и частый контакт с моторным маслом может вызвать кожные расстройства.

- Избегайте чрезмерного контакта с кожей.
- После контакта тщательно промойте.

⚠ ПРЕДОСТЕРЕЖЕНИЕ

Держите используемое моторное масло вне досягаемости детей.

⚠ ОСТОРОЖНО

Использование недостаточного или чрезмерного количества масла может повредить двигатель.

- Регулярно проверяйте моторное масло.
- Добавляйте, если требуется.
- Не добавляйте слишком много.

Замена моторного масла и масляного фильтра

⚠ ОСТОРОЖНО
<i>Для обеспечения достаточной смазки движущихся частей выбирайте вязкость моторного масла (SAE) в зависимости от температуры окружающей среды.</i>

ПРИМЕЧАНИЕ
<i>Повреждение двигателя в результате работы с недостаточным уровнем масла делает гарантию недействительной.</i>

ПРИМЕЧАНИЕ
<i>В случае отсутствия одобренного для техобслуживания масла MB 229.x, можно использовать масло API SJ (или более высокий сорт) и/или ACEA A2/A3, однако рекомендуется уменьшить интервалы смены масла на 30%.</i>

Модель	Спецификация	Интервалы между обслуживанием	Объем (л)
дизельный двигатель с предкамерой	API: класс CG или выше, ACEA: B2, B3 или B4	Первая замена: 5000 км. Менять каждые 10000 км или 12 месяцев (Но при эксплуатации автомобиля в тяжелых условиях сократите интервал между циклами технического обслуживания)	6.0 ~ 8.0
дизельный двигатель с прямым впрыском	Список MB: 229.1/3 (предпочтительно)		6.8 ~ 8.3
G23D Двигатель	API: класс SJ или выше, ACEA: A2 или A3	Первая замена: max. 10000 км. Менять каждые 15000 км или 12 месяцев (Но при эксплуатации автомобиля в тяжелых условиях сократите интервал между циклами технического обслуживания)	5.5 ~ 7.5
G32D/G28D Двигатель	Список MB: 229.1/3 (предпочтительно)		7.0 ~ 9.0

8–12 ТЕХНИЧЕСКОЕ ОБСЛУЖИВАНИЕ И РЕМОНТ

Жидкость и фильтр не требуют замены. Но если автомобиль в основном эксплуатируется в условиях, перечисленных ниже, жидкость и фильтр должны меняться каждые 60000 км.

Тяжелые условия эксплуатации

- В интенсивном городском движении при температуре воздуха, регулярно достигающей +32°C (90°F) или выше.
- В холмистой или горной местности.
- При частой буксировке прицепа.
- Использование, аналогичное работе такси, полиции или службы доставки.

Интервалы между обслуживанием и Объем

Интервалы между обслуживанием	Объем
Проверка каждые 10000 км или 6 месяцев (но замена каждые 60000 км при эксплуатации в тяжелых условиях)	четырехскоростной: 9.5 L пятискоростной: 8.0 L
четырехскоростной: CASTROL TQ 95 пятискоростной: Shell ATF 3353 Fuchs ATF 3353	

ЖИДКОСТЬ ДЛЯ ТРАНСМИССИИ МЕХАНИЧЕСКОЙ КОРОБКИ ПЕРЕДАЧ

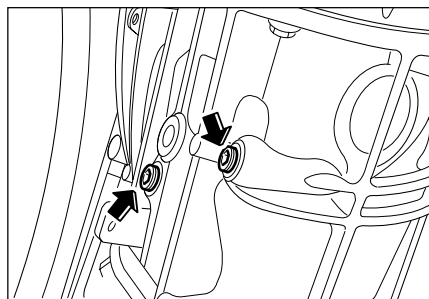

Проверяйте уровень масла, только когда двигатель выключен, автомобиль стоит на ровной поверхности, а трансмиссия остыла достаточно для того, чтобы можно было дотронуться пальцами до картера коробки передач.

Снимите заливную пробку для проверки уровня. Масло должно доходить до нижней кромки отверстия заливной пробки. Если уровень низкий, добавьте масло, пока оно не начнет вытекать из заливного отверстия. Надежно поставьте заливную пробку на место.

Используйте только масло, указанное в таблице смазочных материалов.

После установки пробки, визуально проверьте картер коробки передач на предмет утечки или повреждений.

⚠ ПРЕДОСТЕРЕЖЕНИЕ

После езды, температура трансмиссионного масла может быть достаточно высокой, чтобы обжечь Вас. Дождитесь того, чтобы трансмиссионное масло и заливная пробка остыли перед проверкой уровня масла.

Интервалы между обслуживанием и Объем

Интервалы между обслуживанием (спецификация)	Объем
Проверка каждые 10000 км Замена каждые 60000 км (ATF DEXRON II, III)	4WD: 3.6 L 2WD: 3.4 L

ЖИДКОСТЬ ДЛЯ СЦЕПЛЕНИЯ (ДЛЯ ТРАНСМИССИИ МЕХАНИЧЕСКОЙ КОРОБКИ ПЕРЕДАЧ)

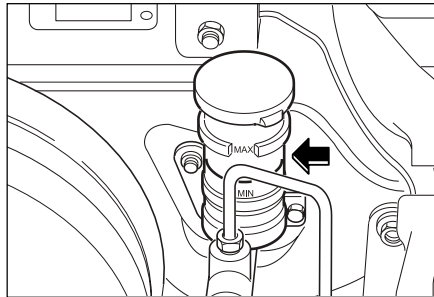

Уровень жидкости для сцепления в главном цилиндре должен проверяться, когда проводятся другие мероприятия по техобслуживанию под капотом. В это же время система должна быть проверена на предмет утечек. Перед проверкой уровня жидкости тщательно очистите поверхность вокруг пробки. Уровень должен быть не выше отметки MAX или не ниже отметки MIN. Если уровень упал ниже отметки MIN, добавьте жидкости до отметки MAX. Не переполняйте.

Интервалы между обслуживанием и Объем

Интервалы между обслуживанием (спецификация)	Объем
Проверяйте часто. Меняйте каждые 2 года (DOT 3, 4)	Сколько требуется

⚠ ПРЕДОСТЕРЕЖЕНИЕ

Если требуется частое пополнение, проверьте систему у дилера Ssangyong или в фирменной сервисной мастерской Ssangyong.

⚠ ПРЕДОСТЕРЕЖЕНИЕ

Жидкость для сцепления может вызвать раздражение рук и глаз.

- Избегайте контакта жидкости для сцепления с кожей или глазами.
- Если контакт произошел, немедленно промойте пораженные участки большим количеством воды.
- Если раздражение осталось, обратитесь к врачу.

⚠ ПРЕДОСТЕРЕЖЕНИЕ

Храните жидкость для сцепления вне досягаемости детей.

⚠ ПРЕДОСТЕРЕЖЕНИЕ

Использованная жидкость для сцепления и ее упаковка может представлять опасность для здоровья и окружающей среды.

- Не утилизируйте использованную жидкость для сцепления вместе с бытовым мусором.
- Используйте специализированные местные пункты утилизации.
- Меняйте жидкость для сцепления у дилера Ssangyong или в фирменной сервисной мастерской Ssangyong.

⚠ ПРЕДОСТЕРЕЖЕНИЕ

Слишком большое количество жидкости для сцепления может пролиться на двигатель. Жидкость загорится, если двигатель достаточно горячий. Вы и окружающие можете получить ожоги, а автомобиль может повредиться. Не переполняйте.

⚠ ОСТОРОЖНО

Жидкость для системы сцепления может загрязниться и вызвать ухудшение работы системы. Перед открытием пробки резервуара тщательно очистите поверхность вокруг нее.

⚠ ОСТОРОЖНО

Использование не рекомендованной жидкости для сцепления может повредить систему сцепления.

Используйте только жидкость для сцепления, рекомендованную Ssangyong.

⚠ ОСТОРОЖНО

Жидкость для сцепления может испортить лакокрасочное покрытие.

- Если она пролилась на краску, немедленно смойте холодной водой.

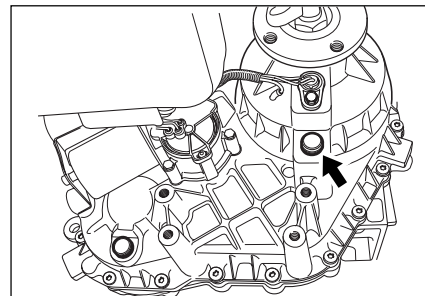
ЖИДКОСТЬ РАЗДАТОЧНОЙ КОРОБКИ

Для обеспечения надлежащего функционирования, эффективности и износоустойчивости раздаточной коробки самым важным является поддержание необходимого уровня жидкости.

Проверяйте уровень масла, только когда двигатель выключен, автомобиль стоит на ровной поверхности, а раздаточная коробка остыла достаточно для того, чтобы можно было дотронуться до нее пальцами. Снимите заливную пробку для проверки уровня.

Масло должно доходить до нижней кромки отверстия заливной пробки. Если уровень низкий, добавьте масло, пока оно не начнет вытекать из заливного отверстия. Надежно поставьте заливную пробку на место.

⚠ ПРЕДОСТЕРЕЖЕНИЕ

После езды, температура трансмиссионного масла может быть достаточно высокой, чтобы масло могло обжечь Вас. Дождитесь того, чтобы трансмиссионное масло и заливная пробка остыли перед проверкой уровня масла.

Интервалы между обслуживанием и Объем

Интервалы между обслуживанием	Проверка каждые 10000 км Замена каждые 60000 км		
Спецификация	ATF DEXRON® II, III,		
Объем	дизельный двигатель с предкамерой	отключаемая	1.2 ~ 1.4 л
	дизельный двигатель с прямым впрыском, Бензиновый двигатель	отключаемая	1.4 ~ 1.5 л
постоянная (TOD)			

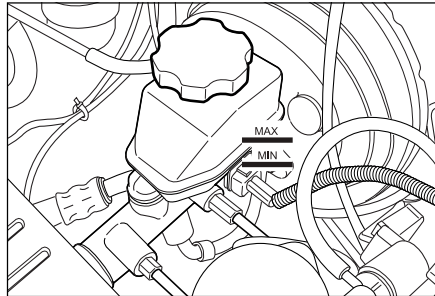
ТОРМОЗНАЯ ЖИДКОСТЬ

Уровень жидкости в бачке тормозной жидкости должен проверяться в соответствии с "Графиком технического обслуживания".

Перед проверкой уровня жидкости тщательно очистите поверхность вокруг пробки бачка. Уровень жидкости в бачке должен быть между отметкой MAX и отметкой MIN.

Если уровень упал ниже отметки MIN, добавьте жидкости до отметки MAX. Не переполняйте.

Низкий уровень жидкости указывает на утечку в тормозной системе. Проверьте систему у ближайшего дилера Ssangyong.

Для добавления тормозной жидкости, вначале вытрите грязь, а затем отверните пробку бачка. После снятия пробки добавьте жидкости до отметки MAX, а затем надежно заверните пробку.

Интервалы между обслуживанием	Объем
Замена каждые 2 года (проверяйте чаще)	Сколько требуется

⚠ ПРЕДОСТЕРЕЖЕНИЕ

Тормозная жидкость может вызвать раздражение рук и глаз.

- **Избегайте контакта тормозной жидкости с кожей и глазами.**
- **Если контакт произошел, немедленно промойте пораженные участки большим количеством воды.**
- **Если раздражение осталось, обратитесь к врачу.**

⚠ ПРЕДОСТЕРЕЖЕНИЕ

Храните тормозную жидкость вне досягаемости детей.

⚠ ПРЕДОСТЕРЕЖЕНИЕ

Использованная тормозная жидкость и ее упаковка может представлять опасность для здоровья и окружающей среды.

- **Не утилизируйте использованную тормозную жидкость вместе с бытовыми отходами.**
- **Используйте специализированные местные пункты утилизации.**
- **Меняйте тормозную жидкость у дилера Ssangyong или в фирменной сервисной мастерской Ssangyong.**

⚠ ПРЕДОСТЕРЕЖЕНИЕ

*Слишком большое количество тормозной жидкости может пролиться на двигатель. Жидкость загорится, если двигатель достаточно горячий. Вы и окружающие можете получить ожоги, а автомобиль может повредиться.
Не переполняйте.*

⚠ ОСТОРОЖНО

Использование нерекомендованной тормозной жидкости может повредить тормозную систему. Используйте только тормозную жидкость, рекомендованную Ssangyong.

⚠ ОСТОРОЖНО

Тормозная жидкость может испортить лакокрасочное покрытие.

- *Если она пролилась на краску, немедленно смойте холодной водой.*

⚠ ОСТОРОЖНО

Жидкость для тормозной системы может загрязниться и вызвать ухудшение работы системы. Перед открытием пробки бачка тщательно очистите поверхность вокруг нее.

ЖИДКОСТЬ ДЛЯ ПЕРЕДНЕГО И ЗАДНЕГО МОСТА

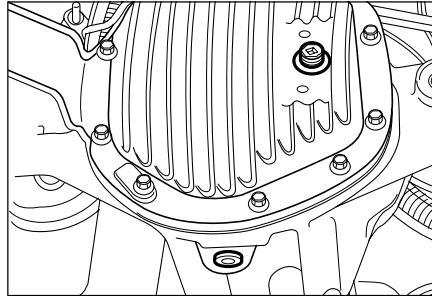
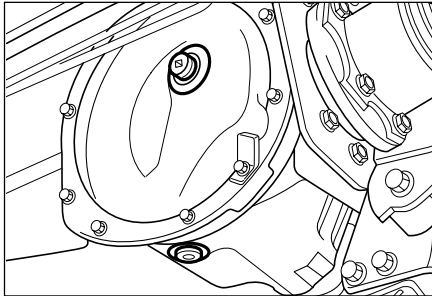

⚠ ПРЕДОСТЕРЕЖЕНИЕ

После езды температура масла может быть достаточно высокой, чтобы масло могло обжечь Вас. Дождитесь того, чтобы масло и заливная пробка остыли перед проверкой уровня масла.

Проверяйте уровень масла, только когда двигатель выключен, автомобиль стоит на ровной поверхности, а мост достаточно остыл для того, чтобы можно было дотронуться пальцами до картера ведущего моста.

Снимите заливную пробку для проверки уровня.

Масло должно доходить до нижней кромки отверстия заливной пробки. Если уровень низкий, добавьте масло, пока оно не начнет вытекать из заливного отверстия. Надежно поставьте заливную пробку на место.

Используйте только масло, указанное в таблице смазочных материалов.

После установки пробки визуально проверьте картер ведущего моста на предмет утечки или повреждений.

Интервалы между обслуживанием и Объем

Передний мост	Интервалы между обслуживанием	(проверяйте чаще) Замена каждые 30000 км
	Спецификация	API GL-5 или SAE 80W/90
	Объем	1.4 ~ 1.5 л
Задний мост	Интервалы между обслуживанием	(проверяйте чаще) Замена каждые 30000 км
	Спецификация	API GL-5 или SAE 80W/90
	Объем	2.2 л

Если уровень падает ниже отметки "MIN", добавьте в радиатор смесь 50/50 мягкой воды и указанного антифриза, для обеспечения защиты от коррозии и замерзания.

Чтобы защитить Ваш автомобиль в чрезвычайно холодную погоду, используйте смесь 40% мягкой воды и 60% указанного антифриза.

Концентрация охлаждающей жидкости

	Концентрация охлаждающей жидкости	
	Антифриз	Вода
Обычный климат	50% объема	50% объема
Чрезвычайно холодный климат	60% объема	40% объема

ОСТОРОЖНО

Использование нерекомендованной охлаждающей жидкости и антифриза может повредить систему охлаждения.

- **Используйте только охлаждающую жидкость и антифриз, рекомендованные Ssangyong.**

ПРЕДОСТЕРЕЖЕНИЕ

Обжигающе горячая охлаждающая жидкость и пар может вырваться под давлением, что может привести к серьезным травмам.

Не снимайте крышку с расширительного бачка системы охлаждения пока двигатель и радиатор не остыли.

ПРЕДОСТЕРЕЖЕНИЕ

Примите меры предосторожности для избежания контакта антифриза с кожей или глазами.

- **Если контакт произошел, немедленно промойте пораженные участки большим количеством воды.**
- **Если раздражение осталось, обратитесь к врачу.**

ОСТОРОЖНО

Двигатель или система охлаждения могут быть повреждены.

- **Содержание антифриза в охлаждающей жидкости должно поддерживаться на минимуме 50%. Содержание антифриза не должно превышать 60%.**
- **Не используйте антифриз на основе спирта или метанола и не смешивайте его с указанной охлаждающей жидкостью.**
- **Используйте в смеси охлаждающей жидкости только мягкую (деминерализованную) воду.**
- **Не переполняйте.**
- **Если требуется частое добавление, проверьте систему охлаждения у дилера Ssangyong.**

Замена охлаждающей жидкости

Перед добавлением выключите двигатель и подождите, пока двигатель остынет.

1. Медленно откройте пробку бачка охлаждающей жидкости.
2. Выньте пробку спускного патрубка радиатора для полного слива охлаждающей жидкости.
3. Вставьте сливную пробку назад и залейте охлаждающую жидкость после тщательного смешивания антифриза и воды через впускное отверстие бачка охлаждающей жидкости.
4. Закройте пробку бачка охлаждающей жидкости и дайте двигателю поработать, пока верхний и нижний шланги радиатора не станут горячими.
5. Снова проверьте уровень охлаждающей жидкости и добавьте, если необходимо.

Интервалы между обслуживанием и Объем

Модель	Интервалы между обслуживанием	Объем
дизельный двигатель с предкамерой	Замена каждые 60000 км. Проверить и дополнить, сколько необходимо	10.5 ~ 11.0 л
дизельный двигатель с прямым впрыском		11.0 ~ 12.0 л
G23D Двигатель		10.0 ~ 10.5 л
G32D/G28D Двигатель		11.3 ~ 11.5 л

▲ ОСТОРОЖНО

После замены охлаждающей жидкости проверьте на предмет утечки.

ПРОМЫВОЧНАЯ ЖИДКОСТЬ

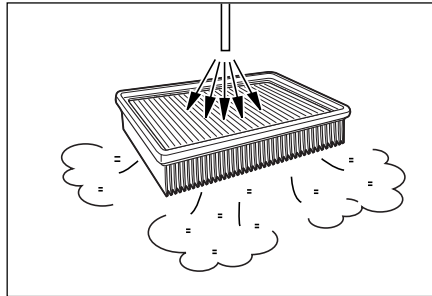

Для прочистки пропустите сжатый воздух через фильтрующий элемент в направлении, противоположном нормальному потоку воздуха, как это показано выше.

▲ ОСТОРОЖНО

Если Вы будете пропускать сжатый воздух в направлении нормального потока воздуха, двигатель будет поврежден из-за попадания посторонних веществ.

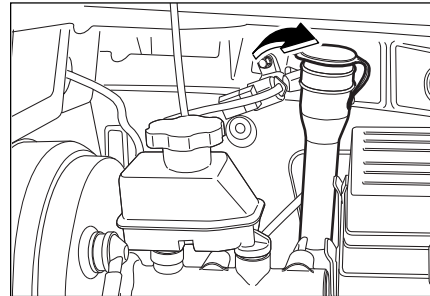

Чаще проверяйте уровень промывочной жидкости и добавляйте указанную промывочную жидкость.

▲ ОСТОРОЖНО

Если Вы используете омыватель без промывочной жидкости, из-за перегрузок может повредиться мотор. Поэтому если нет воды, не включайте мотор омывателя. Если Вы используете простую воду в качестве промывочной жидкости, она замерзнет зимой и повредит бачок и мотор омывателя. Используйте только указанную промывочную жидкость.

▲ ПРЕДОСТЕРЕЖЕНИЕ

- *Промывочная жидкость содержит легко воспламеняющиеся вещества для предотвращения замерзания. При прямом контакте с огнем может возникнуть пожар. При проверке промывочной жидкости избегайте огня рядом с бачком омывателя.*
- *Езда без промывочной жидкости может быть опасной.*
- *Перед началом движения проверьте уровень промывочной жидкости.*
- *Не используйте антифриз в омывателе. Он может повредить систему омывателя и краску.*
- *Когда очень холодно, наполняйте бачок омывателя только на 3/4. Это даст место для расширения жидкости, которое могло бы повредить бачок, если бы он был наполнен до конца.*

СТЕКЛООЧИСТИТЕЛЬ

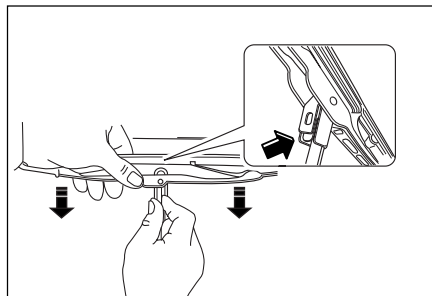

Рабочее состояние стеклоочистителя чрезвычайно важно для безопасности движения и ясного обзора. Время от времени проверяйте состояние скребков стеклоочистителя. Затвердевшие, ломкие или пачкающие скребки подлежат замене.

Так как невозможно полностью удалить следы силикона с любой стеклянной поверхности, не наносите на ветровое стекло никакого полировального материала, содержащего силикон, т.к. это приведет к образованию полос, которые ухудшают обзор.

Загрязнение стекла или скребков посторонними веществами может снизить эффективность работы стеклоочистителя.

Если скребки плохо очищают стекло, прочистите стекло и скребки хорошим очистителем или мягким моющим средством и как следует промойте чистой водой. Если требуется, повторите процедуру.

Для замены скребка нажмите на удерживающий зажим и стяните скребок с рычага стеклоочистителя.

Просто наденьте новый скребок на рычаг.

⚠ ПРЕДОСТЕРЕЖЕНИЕ

Растворители, бензин, керосин и разбавитель для краски могут повредить скребки. Держите их подальше от скребков.

**СВЕЧИ ЗАЖИГАНИЯ (ДЛЯ
БЕНЗИНОВЫХ ДВИГАТЕЛЕЙ)**

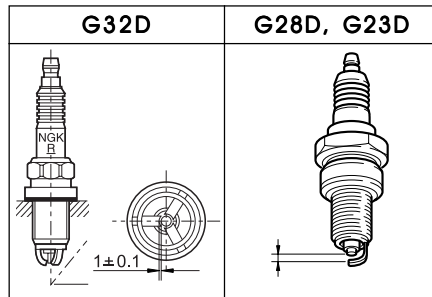

Необходимо периодически проверять свечи зажигания на предмет отложений нагара. Когда на свече зажигания накапливается нагар, сильной искры может не получиться.

Если необходимо, прочистите электроды тонкой проволочной щеткой и осторожно соскребите нагар с изолятора мелким напильником. Затем свечи зажигания следует продуть сжатым воздухом, а верхний изолятор чисто вытереть. Отрегулируйте зазор свечи зажигания.

Интервалы между обслуживанием	
G28D, G23D	G32D
Замена каждые 30000 км	Замена каждые 60000 км

(G28D, G23D) Спецификация	BOSCH : F8DC4
	BERU : 14F-8DU4
	CHAMPION : C11YCC
	Зазор 0.8 + 0.1 мм
(G32D) Спецификация	NGK: BKUR5ETZ-10
	Зазор 1 ± 0.1 мм

⚠ ОСТОРОЖНО

- При замене свечей зажигания отсоедините отрицательную клемму аккумулятора и выключите все переключатели.
- При замене свечей зажигания рекомендуется, чтобы двигатель был теплым или холодным (иначе Вы можете обжечься).
- Не используйте нерекондованные свечи зажигания.
- Избегайте загрязнения гнезд свечей зажигания.

⚠ ПРЕДОСТЕРЕЖЕНИЕ

Свечи зажигания могут быть очень горячими.
Осторожно, не обожитесь.

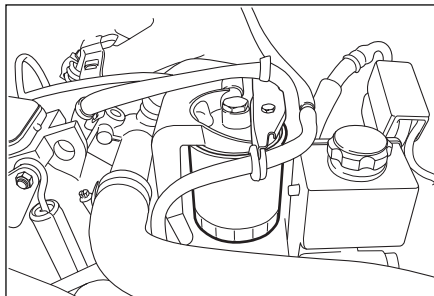
ТОПЛИВНЫЙ ФИЛЬТР

Автомобиль, оснащенный предкамерным дизельным двигателем

Если фильтр загрязнен, подача топлива снизится, основные компоненты будут повреждены вследствие проникновения в систему загрязненных материалов, а рабочие характеристики каталитического конвертера (каталитического нейтрализатора отработавших газов) будут ухудшены.

Заменяйте топливный фильтр в соответствии с установленным графиком технического обслуживания.

- Периодичность технического обслуживания
Меняйте фильтр через каждые 40000 км

⚠ ПРЕДОСТЕРЕЖЕНИЕ

- *Во избежание воспламенения перед запуском двигателя необходимо очистить поверхности вокруг фильтра.*

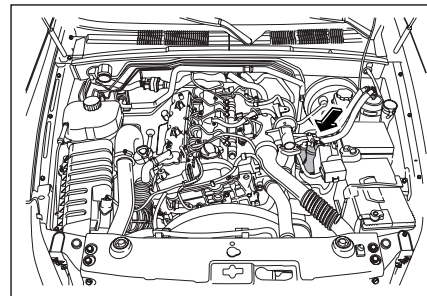

Автомобиль, оснащенный дизельным двигателем с прямым впрыском

Попадание в двигатель и связанные с ним устройства топливных примесей может вызвать серьезное повреждение участвующих в работе компонентов. Обязательно заменяйте топливный фильтр согласно установленному графику технического обслуживания.

Будьте осторожны, чтобы в процессе замены топливного фильтра в систему не попали нежелательные вещества. С целью предотвращения проникновения в фильтр примесей очищайте расположенные рядом поверхности.

Накачивайте топливоподкачивающий насос до твердого состояния.

- Периодичность технического обслуживания
Меняйте фильтр через каждые 25000 км

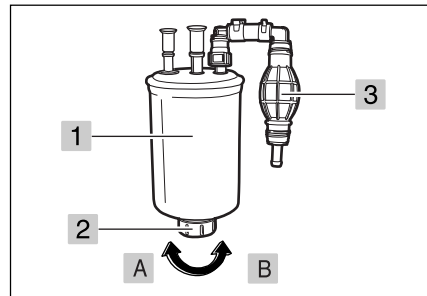

1. Топливный фильтр
 2. Сливная пробка
 3. Топливоподкачивающий насос
- A. Направление открытия сливной пробки
B. Направление закрытия сливной пробки

Функция отделения воды

Если вода из топлива проникнет в двигатель и топливную систему, это может привести к серьезному повреждению топливной системы. Топливный фильтр имеет функцию отделения воды, блокирующую впуск воды.

⚠ ОСТОРОЖНО

- **Заменяйте топливный фильтр в соответствии с установленным графиком технического обслуживания.**
- **Всякий раз при замене масла двигателя сливайте воду из топливного фильтра.**
- **После замены топливного фильтра или слива воды накачивайте топливоподкачивающий насос до твердого состояния.**

ВОДОУДЕЛИТЕЛЬ

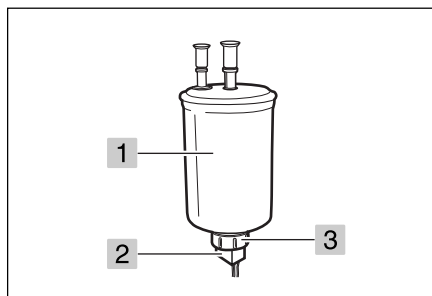

1. Водоуделитель
2. Соединительное устройство
3. Сливная пробка

Водоуделитель используется в системе подачи топлива для уменьшения содержания воды в двигателях с впрыском топлива. Вода накапливается в водоуделителе. В водоуделителе находится датчик, уведомляющий водителя о необходимости слива вода. Когда уровень воды в топливном фильтре достигает определенной величины, на приборной панели загорается лампа предупредительной сигнализации водоуделителя.

- Интервал между циклами технического обслуживания
Менять через каждые 150000 км или 5 лет

Местоположение:

Перед панелью приборов внутри левого крыла в отсеке двигателя (со стороны воздухозаборника двигателя)

Слив воды из водоуделителя

Каждый раз при замене моторного масла сливайте воду из водоуделителя.

После слива воды нажимайте на топливоподкачивающий насос до тех пор, пока он не станет жестким. Во время этой процедуры не запускайте двигатель. Для получения более подробной информации см. "Как слить воду из топливного фильтра и водоуделителя", в разделе "Предупреждающий световой сигнал водоуделителя".

▲ ОСТОРОЖНО

- *Замену водоотделителя необходимо проводить в соответствии с определенным графиком технического обслуживания.*
- *Каждый раз при замене моторного масла сливайте воду из водоотделителя.*
- *После замены водоотделителя или слива воды нажимайте на топливopодкачивающий насос до тех пор, пока он не станет жестким.*

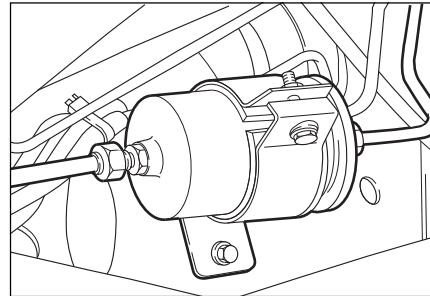

Бензиновый двигатель

Если фильтр загрязнен, подача топлива будет снижена, основные компоненты могут повредиться из-за попадания посторонних веществ, а работа каталитического конвертера ухудшится.

Производите замену топливного фильтра в соответствии с графиком технического обслуживания.

- Периодичность технического обслуживания
Меняйте фильтр через каждые 60000 км

ПРИВОДНОЙ РЕМЕНЬ

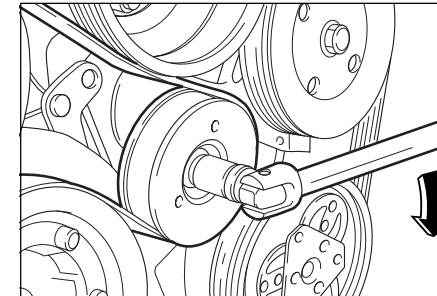

Бензиновый двигатель

Вам не понадобится дополнительной регулировки натяжения, но необходимо проверять ремень на предмет износа или натяжения путем нажатия на ремень, а также заменять его, если это потребуется.

Замена ремня: Бензиновый двигатель

Наденьте приспособление для регулировки на регулятор натяжения и поверните его по часовой стрелке для ослабления натяжения, а затем снимите ремень.

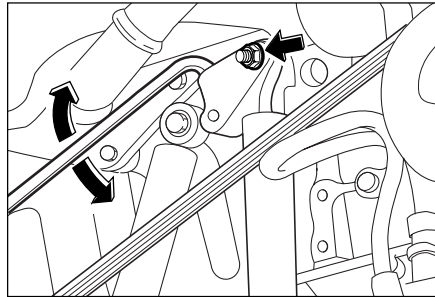

Дизельный двигатель (D29ST)

Замена ремня: Дизельный двигатель

1. Ослабьте гайку натяжного рычага.
2. Вставьте подходящий рычаг, как это показано на рисунке, и надавите вниз для того, чтобы вытянуть болт.
3. Поднимите рычаг для ослабления натяжения пружины и снимите ремень.

⚠ ПРЕДОСТЕРЕЖЕНИЕ

Двигатель может случайно запуститься при проверке ремня, и подвижные части могут сломаться или срезаться. Выньте ключ зажигания.

ПЕДАЛЬ ТОРМОЗА

Проверка свободного хода педали

Выключите двигатель и нажмите на педаль тормоза несколько раз для сведения к минимуму вакуума в тормозной системе. Плавно нажмите на педаль тормоза рукой и замерьте расстояние, на которое она продвинется до момента, когда почувствуется слабое сопротивление. Если свободный ход больше или меньше номинального, отрегулируйте тормоза у дилера Ssangyong или в фирменной сервисной мастерской Ssangyong.

Педаля тормоза Свободный ход	1~4 мм
---------------------------------	--------

ПЕДАЛЬ СЦЕПЛЕНИЯ

Проверка свободного хода педали

Нажмите педаль рукой, пока не почувствуется сопротивление сцепления; убедитесь, что свободный ход в пределах спецификации. Если свободный ход больше или меньше номинального, отрегулируйте сцепление или тягу управления у дилера Ssangyong или в фирменной сервисной мастерской Ssangyong.

Проверка свободного хода педали	5~10 мм
---------------------------------------	---------

СТОЯНОЧНЫЙ ТОРМОЗ

Проверьте ход стояночного тормоза, сосчитав количество услышанных щелчков по пазам при полном включении из опущенного положения.

Также стояночный тормоз должен в одиночку надежно держать автомобиль на довольно крутом уклоне. Если количество щелчков больше или меньше номинального, отрегулируйте тормоза у дилера Ssangyong или в фирменной сервисной мастерской Ssangyong.

Ход	4-7 щелчков при усилии 20 кг
-----	------------------------------

КАТАЛИТИЧЕСКИЙ КОНВЕРТЕР

Каталитический конвертер находится между выпускным коллектором и центральным глушителем. Каталитический конвертер состоит из монолитных керамических пластин с ячеистой структурой, которые образуют упругую сеточную структуру.

Покрытие из драгоценного металла на пластинах ускоряет снижение содержания и/или окисление токсичных компонентов. В автомобилях с каталитическим конвертером для неэтилированного топлива этилированный бензин повредит каталитический конвертер и части электронной системы, приведя их к полной неисправности.

Повреждение каталитического конвертера или автомобиля может произойти при несоблюдении следующего:

Проконсультируйтесь как можно скорее с дилером Ssangyong или в фирменной сервисной мастерской Ssangyong в случае пропуска зажигания, неравномерной работы двигателя после холодного запуска, значительной потери мощности двигателя или других необычных нарушений, которые могут указывать на неисправности системы зажигания. Если необходимо, на короткое время движение можно продолжить с низкой скоростью и на малых оборотах двигателя.

Следовательно, Вы должны избегать следующего:

- Частые неоднократные холодные запуски.
- Включение стартера на неоправданно долгое время при запуске (во время процедуры запуска происходит впрыскивание топлива).
- Опорожнение топливного бака (нерегулярная топливоподача приводит к перегреванию).
- Запуск двигателя путем толкания автомобиля (несгоревшее топливо может попасть в каталитический конвертер): используйте соединительные кабели.

Проводите всю работу по техническому обслуживанию у дилера Ssangyong или в фирменной сервисной мастерской Ssangyong. В этом случае Вы можете быть уверены, что все компоненты электрической системы, систем впрыскивания и зажигания автомобиля будут работать корректно, у Вашего автомобиля будет низкий уровень выброса вредных веществ, а система каталитического конвертера будет служить долго.

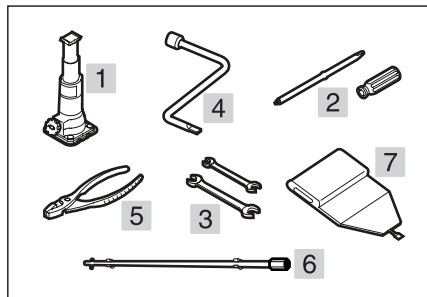
НАБОР ИНСТРУМЕНТОВ

1. Гидравлический домкрат
2. Отвертка (+, -)
3. Гаечные ключи
4. Колесный гаечный ключ
5. Плоскогубцы
6. Соединительный стержень
7. Сумка для инструментов

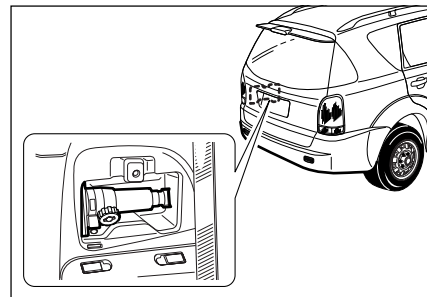
РАСПОЛОЖЕНИЕ ГИДРАВЛИЧЕСКОГО ДОМКРАТА

- Поднимите вверх ручку крышки с левой стороны багажного времени для открытия крышки.
- Поверните против часовой стрелки желтую ручку для освобождения домкрата и выньте домкрат.

⚠ ОСТОРОЖНО

При возвращении домкрата на место, вставьте его и поверните ручку по часовой стрелке для надежного закрепления домкрата во время движения.

РАСПОЛОЖЕНИЕ НАБОРА ИНСТРУМЕНТОВ И СОЕДИНИТЕЛЬНОГО СТЕРЖНЯ

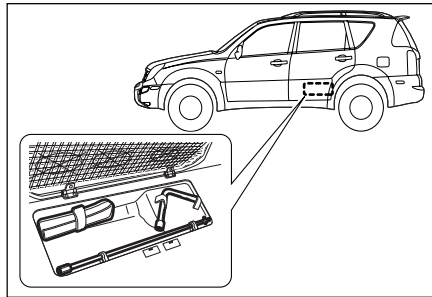

- Сложите спинку второго сиденья и поднимите его.
- Откройте крышку в полу и достаньте инструменты.

⚠ ОСТОРОЖНО

После складывания спинки сиденья нажмите на верхнюю часть сиденья для фиксации, а затем поднимите его. Если сиденье поднято без защелкивания, то может произойти взаимодействие с ручкой крышки задней консоли и сиденье будет повреждено.

КОЛЕСА И ШИНЫ

Заводские колеса пригнаны к шасси и обеспечивают оптимальное вождение, комфорт и безопасность. Проконсультируйтесь с дилером Ssangyong или в фирменной сервисной мастерской Ssangyong перед переходом на другие шины или диски и получите от них информацию по техническим характеристикам. Использование неподходящих шин или дисков может привести к аварии.

Давление в шине

Поддержание номинального давления в шине необходимо для комфорта и безопасности вождения, а также для долгого срока службы шины. Проверяйте давление в шинах, включая запасное колесо, по крайней мере, каждые 14 дней и перед длительной поездкой. Шины необходимо проверять в холодном состоянии при помощи манометра.

Давление в шине

Шине	Колесо	PSI
P255/65R16	7JJ x 16	29
P235/70R16	7JJ/6.5JJ x 16	30

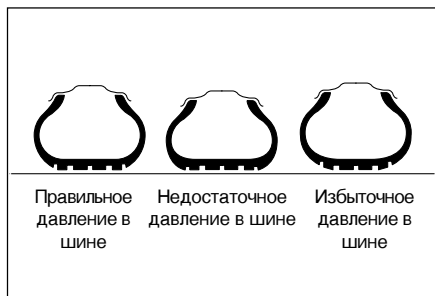

Давление, повысившееся в результате нагрева шины, не надо снижать, иначе давление может упасть ниже допустимого минимума.

После проверки давления надежно затяните колпачок вентиля.

Неправильное давление увеличит износ шин и снизит безопасность, управляемость автомобиля, комфортность и экономию топлива.

Если давление слишком низкое, это может привести к значительному нагреву шины и внутренним повреждениям, что может вызвать отслоение протектора или даже разрыв шины на высокой скорости. Скрытые повреждения шины не исправляются регулировкой давления.

⚠ ПРЕДОСТЕРЕЖЕНИЕ

Для снижения риска потери управления автомобилем и получения травм:

- **Правильно накачивайте шины.**
- **Не перегружайте автомобиль.**

Состояние шины, состояние диска

Движение по острым кромкам может привести к скрытому повреждению шины, которое может проявиться только позднее: существует опасность разрыва шины.

Двигайтесь по кромкам медленно и под правильным углом, если это возможно. При парковке убедитесь, что шины не прижимаются к кромке бордюра.

Регулярно проверяйте шины на предмет повреждений (посторонние предметы, проколы, порезы, трещины, выпуклости на боковых поверхностях). Поврежденная шина может лопнуть. Проверяйте диски на предмет повреждений. В случае повреждения или нестандартного износа проконсультируйтесь с дилером Ssangyong или в фирменной сервисной мастерской Ssangyong.

Нестандартный износ обычно вызван неправильным давлением в шине, недостатком регулярного вращения, неправильной регулировкой колес, несбалансированными шинами или плохой водительской практикой.

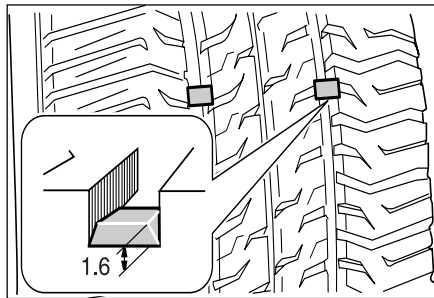

Регулярно проверяйте глубину рисунка протектора. Чтобы помочь Вам определить, когда нужно менять шины, на них имеются вмонтированные индикаторы износа протектора, которые появляются между канавок протектора, когда глубина рисунка протектора составляет 1,6 мм или меньше. Шины необходимо менять, когда протектор износился до появления хотя бы одного индикатора. Положение индикаторов износа обозначено маркировкой на боковой поверхности шины. По причинам безопасности рекомендуется менять шины, когда глубина рисунка протектора достигает 2–3 мм.

При замене шин радиальные шины должны устанавливаться в паре или в комплекте. Убедитесь, что обе шины на одном мосту имеют одинаковый размер, одинаковый дизайн, одинаковую модель и одинаковый рисунок протектора.

⚠ ПРЕДОСТЕРЕЖЕНИЕ

Смешивание шин может вызвать потерю управления во время движения.

Использование шин разных размеров также может вызвать повреждение автомобиля.

Используйте шины того же размера и типа и той же марки, что и колеса.

⚠ ПРЕДОСТЕРЕЖЕНИЕ

Езда на изношенных, старых или поврежденных шинах очень опасна и может привести к аварии. Меняйте шины, если:

- Появляется индикатор износа протектора
- Шины были повреждены.

⚠ ПРЕДОСТЕРЕЖЕНИЕ

Утилизируйте изношенные шины в соответствии с местными нормами защиты окружающей среды.

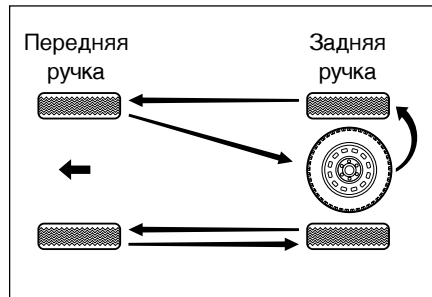
Перестановка шин

Передние и задние шины выполняют разную работу и изнашиваются по-разному, в зависимости от дорожного покрытия, водительских привычек и т.д. Для избежания неравномерного износа и продления срока службы шин проверяйте и меняйте шины местами каждые 5000 км. После перемены отрегулируйте давление в шинах и убедитесь в степени затяжки колесных болтов.

Зимние шины

Если используются зимние шины, они должны быть на всех четырех колесах. Не превышайте максимальную скорость, указанную производителем шин. При использовании зимних шин, необходимо поддерживать давления в шинах, согласно указаниям производителя.

⚠ ПРЕДОСТЕРЕЖЕНИЕ

Использование зимних шин может плохо повлиять на безопасность и управление автомобилем.

- **Используйте шины типа и размера, эквивалентного стандартным шинам.**
- **Переходите с зимних шин на летние, как только позволяют дорожные условия.**

⚠ ПРЕДОСТЕРЕЖЕНИЕ

Использование колесных цепей может плохо повлиять на безопасность и управление автомобилем.

Если необходимо, проконсультируйтесь с Вашим дилером Ssangyong.

⚠ ОСТОРОЖНО

Если Вы не поставили снежные шины перед вождением по снежной или обледенелой дороге, двигайтесь в режиме полного привода (4L, 4H) с низкой скоростью.

ИЗВЛЕЧЕНИЕ ЗАПАСНОГО КОЛЕСА

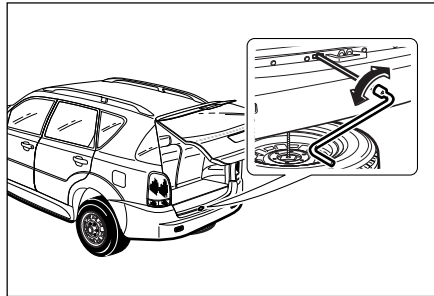

1. Вставьте рычаг запасного колеса в отверстие над задним бампером.
2. Затем приставьте колесный гаечный ключ к рычагу запасного колеса.
3. Поворачивайте колесный гаечный ключ против часовой стрелки, пока не ослабнет крепление.

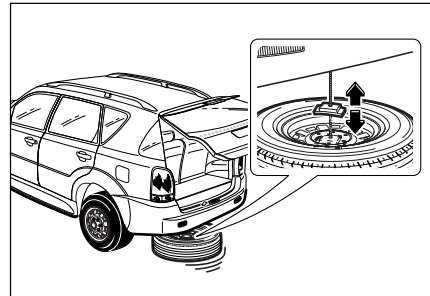

4. Продвиньте подъемную планку сквозь центр запасного колеса, а затем положите запасное колесо рядом с колесом со спущенной шиной.

КАК МЕНЯТЬ СПУЩЕННУЮ ШИНУ

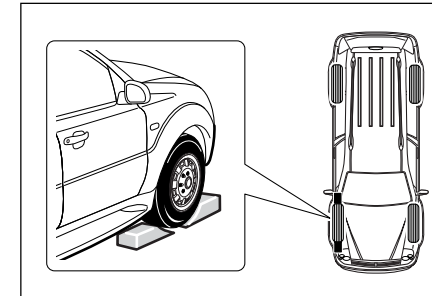

Если шина спускается, перед ее заменой соблюдайте следующие меры безопасности:

Меры безопасности при замене шины

1. Включите аварийную световую сигнализацию.
2. Съезжайте с дороги в безопасное место, отдаленное от движения транспорта.
3. Остановите автомобиль на твердой и ровной поверхности.
4. Выключите двигатель и выньте ключ зажигания.
5. Примените стояночный тормоз.

6. Если автомобиль имеет автоматическую трансмиссию, переключитесь в положение Р. Если у Вашего автомобиля механическая коробка передач, включите первую или заднюю передачу.
7. Все пассажиры должны покинуть автомобиль и отойти в безопасное место.
8. Заблокируйте спереди и сзади с помощью клина, куска дерева или камня колесо, находящееся по диагонали от шины, которую Вы собираетесь менять.

Невыполнение этих инструкций может привести к соскальзыванию автомобиля с домкрата и возможности серьезных травм.

⚠ ПРЕДОСТЕРЕЖЕНИЕ

При установке на место запасного колеса, пожалуйста, соблюдайте следующие инструкции:

- 1. Положите колесо горизонтально на землю внешней стороной диска вниз (клапаном шины вниз).**
- 2. Правильно вставьте крепление через центр диска.**
- 3. При фиксации колеса в держателе убедитесь, что оно правильно сидит в гнезде в панели пола, и не перетягивайте крепление.**
- 4. Если шина колеса спущена, Вы должны держать его в багажном отсеке.**

Замена колеса

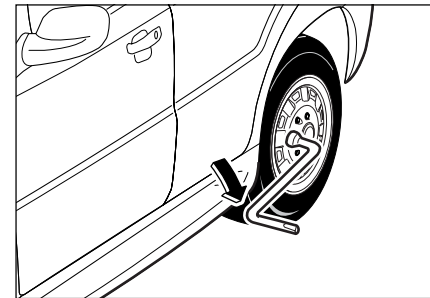

1. Выньте запасное колесо с места его укладки вместе с подъемными инструментами.
2. Используйте колесный ключ для ослабления по очереди колесных болтов.
3. Вставьте соединительный стержень и колесный ключ в домкрат.
4. Поворачивайте соединительный стержень по часовой стрелке для того, чтобы слегка приподнять автомобиль.

⚠ ОСТОРОЖНО

Не снимайте ни одну из гаек, пока не приподнимете колесо над землей.

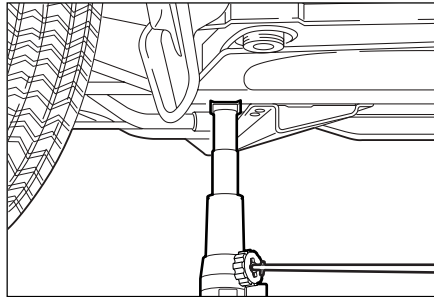

Передняя верхняя точка упора домкрата

5. Поставьте домкрат в правильное положение.
6. Поставьте домкрат вертикально к передней или задней точке упора домкрата, ближней к колесу, которое Вы собираетесь менять.
7. Поднимайте автомобиль, вращая стержень по часовой стрелке, пока шина не поднимется над землей на 3 см.
8. Когда домкрат начнет поднимать автомобиль, убедитесь, что домкрат расположен правильно и не соскользнет.

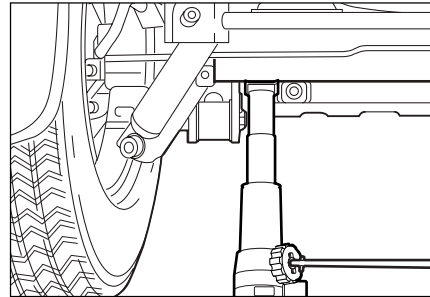

Задняя верхняя точка упора домкрата

9. Полностью снимите гайки, вращая их против часовой стрелки.
10. Снимите колесо.
11. Поставьте запасное колесо на ступицу.
12. Поставьте на место и слегка наживите колесные гайки, вращая их по часовой стрелке.
13. Вращайте ось домкрата против часовой стрелки и опустите автомобиль на землю.

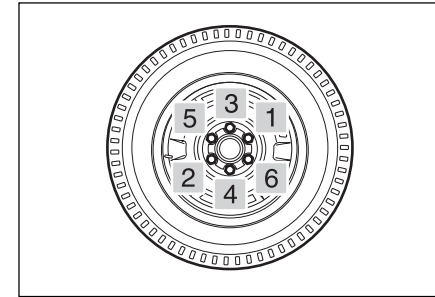

14. Затяните колесные гайки в соответствии с последовательностью на верхнем рисунке.
15. Проверьте и отрегулируйте давление в шине.
16. Верните домкрат и инструменты на их место хранения.
17. Закрепите колесо со спущенной шиной на месте запасного колеса.

⚠ ОСТОРОЖНО

Не пытайтесь поднять автомобиль, пока домкрат не находится в правильном положении и не зафиксирован надежно под автомобилем и на земле.

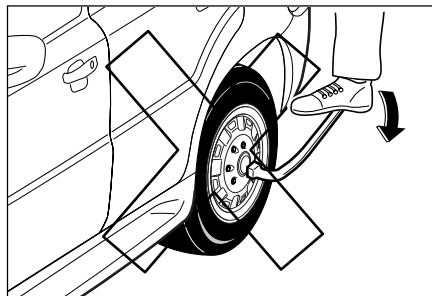

⚠ ОСТОРОЖНО

- При чрезмерном затягивании колесные гайки могут быть повреждены. Не затягивайте колесные гайки сверх меры, нажимая на колесный ключ ногой или используя вспомогательный рычаг.
- Не затягивайте колесные гайки полностью за один раз. Затягивайте их в несколько приемов в крестообразной последовательности.
- Никогда не используйте для колесных гаек масло или жир.
- Всегда используйте правильные колесные гайки.

⚠ ПРЕДОСТЕРЕЖЕНИЕ

При использовании домкрата автомобиль может потерять устойчивость и двинуться с места, что приведет к повреждению автомобиля или тяжелым травмам.

- Используйте домкрат в правильном положении для подъема.
- При установке домкрата для подъема автомобиля, он должен быть перпендикулярно земле.
- Не работайте под автомобилем, поднятым домкратом.
- Не включайте двигатель, если автомобиль поднят домкратом.
- Перед поднятием все пассажиры должны покинуть автомобиль и отойти от него и транспортного потока.
- Используйте домкрат только для замены колес.
- Не поднимайте автомобиль домкратом на наклонной или скользкой поверхности.

⚠ ПРЕДОСТЕРЕЖЕНИЕ

- Используйте место для упора, ближайшее к заменяемому колесу.
- Заблокируйте колесо, находящееся по диагонали к заменяемому колесу.
- Перед поднятием убедитесь, что включен стояночный тормоз и включена первая или задняя передача (для ручной коробки передач) или положение P (автоматическая трансмиссия).
- Не поднимайте автомобиль и не меняйте колесо вблизи от транспортного потока.

ТЕХОБСЛУЖИВАНИЕ АККУМУЛЯТОРА

▲ ОСТОРОЖНО

- Когда колесо было заменено, снова затяните его после 50000 км пробега.
- Как можно скорее доставьте автомобиль к дилеру Ssangyong или в фирменную сервисную мастерскую Ssangyong для затягивания колесных гаек в соответствии со спецификациями Ssangyong.

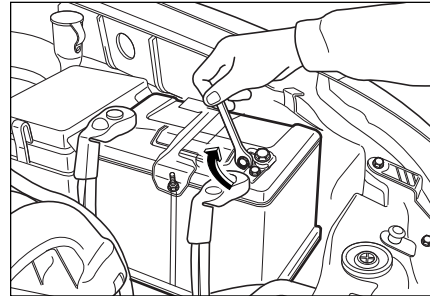

Ваш автомобиль оснащен аккумулятором со свободным обслуживанием без уплотняющих пробок. Он не требует периодического обслуживания.

▲ ОСТОРОЖНО

Когда на приборной доске загорается индикатор зарядки аккумулятора, аккумулятор не заряжается нормально. Если индикатор загорается во время движения, выключите все ненужные электроприборы и проверьте систему у дилера Ssangyong или в фирменной сервисной мастерской Ssangyong.

Проверяйте клеммы аккумулятора на предмет коррозии (белый или голубоватый порошок). Для ее удаления нанесите на клеммы раствор пищевой соды и воды. Порошок начнет пузыриться и станет коричневым. Когда он прекратит пузыриться, смойте его простой водой. Просушите аккумулятор тряпкой или бумажным полотенцем.

Нанесите на клеммы вазелин для предотвращения дальнейшей коррозии. Если клеммы очень заржавели, очистите их пищевой содой с водой.

Используйте гаечный ключ для ослабления и снятия кабелей с клемм. Всегда отсоединяйте отрицательный (-) кабель первым, а подсоединяйте последним. Очистите клеммы аккумулятора специальным приспособлением или проволочной щеткой. Поставьте кабели на место и затяните их, затем нанесите на клеммы технический вазелин.

⚠ ОСТОРОЖНО

Если Вы отсоединяете клеммы аккумулятора, когда двигатель работает, может быть повреждено электрическое оборудование.

Соблюдайте следующее для наилучшего функционирования аккумулятора.

1. Соблюдайте надежное закрепление аккумулятора.
2. Сохраняйте верхнюю часть аккумулятора чистой и сухой.
3. Сохраняйте клеммы и соединения чистыми, затянутыми и покрытыми техническим вазелином или специальным жиром.
4. Немедленно смойте пролившийся электролит раствором воды и пищевой соды.
5. Если автомобиль не эксплуатируется продолжительное время, отсоедините кабель от отрицательной (-) клеммы для предотвращения разрядки и заряжайте аккумулятор каждые шесть недель.

⚠ ПРЕДОСТЕРЕЖЕНИЕ

Аккумулятор содержит кислоту, которая может обжечь Вас, а также газ, который может взорваться.

Если не будете соблюдать правила безопасности, то можете серьезно пострадать.

- *Не допускайте использования пламени, искр и дымящихся предметов вблизи аккумулятора.*
- *Не допускайте контакта любой части тела, одежды или покраски с серной кислотой.*

⚠ ПРЕДОСТЕРЕЖЕНИЕ

Использованные аккумуляторы могут быть опасны для здоровья и окружающей среды.

- *Не утилизируйте использованные аккумуляторы вместе с бытовым мусором.*
- *Используйте специализированные местные пункты утилизации.*

⚠ ОСТОРОЖНО

Нельзя путать полярность аккумулятора, то есть подсоединение положительных и отрицательных кабелей.

ПРЕДОХРАНИТЕЛЬ

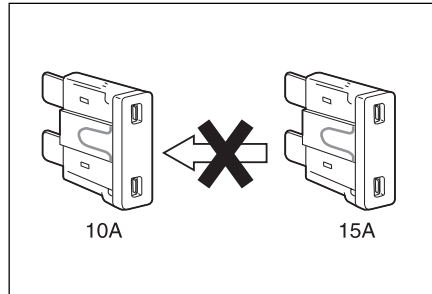

Для замены предохранителя выдвиньте крышку и выньте перегоревший предохранитель.

Перегоревший предохранитель можно различить по расплавившемуся проводу. Вставлять новый предохранитель можно только после того, как проблема выяснена и устранена.

Должны устанавливаться только предохранители указанных номиналов. Номиналы имеют все предохранители.

⚠ ПРЕДОСТЕРЕЖЕНИЕ

Использование предохранителей других типов и номиналов может привести к повреждению электрической системы и даже вызвать пожар.

- **Всегда заменяйте предохранитель предохранителем того же самого номинала.**
- **Никогда не используйте ничего другого вместо предохранителя.**
- **Не используйте ничего металлического для вынимания предохранителя.**

Номиналы предохранителей

Вы можете найти описание функций, месторасположение и характеристики предохранителей на крышке коробки предохранителей.

Замена предохранителя

Выньте перегоревший предохранитель с помощью клещей из коробки предохранителей и вставьте новый с тем же номиналом.

⚠ ОСТОРОЖНО

Если Вы удалите предохранитель во время подачи электротока, электрическое оборудование может быть повреждено. Производите замену предохранителя, когда ключ зажигания находится в положении ЗАКРЫТО (LOCK).

ВНУТРЕННЯЯ КОРОБКА ПРЕДОХРАНИТЕЛЕЙ

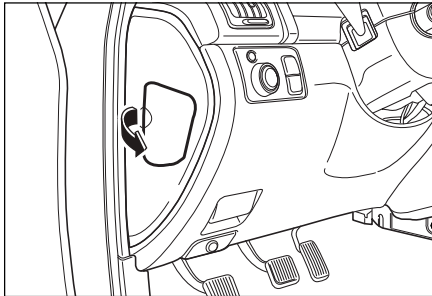

Коробка предохранителей расположена в левой части приборной доски. Для доступа к внутренней коробке предохранителей откройте водительскую дверь и снимите крышку коробки предохранителей.

		Diode	NO.25 20A	Sun Roof	NO.17 10A	Head Lamp	NO.9 10A	C/Fan	NO.1 7.5A	A/T SHFT Lever Lock Immobilizer
			NO.26 10A	RR Wiper	NO.18 7.5A	A/Con O/S Mirror	NO.10 15A	OVPR	NO.2 7.5A	Cluster STICS
NO.33			NO.27 7.5A	Clock STICS Cluster	NO.19 15A	FRT Wiper FRT Washer	NO.11 15A		NO.3 15A	B/UP Lamp T/SIG Lamp
NO.34			NO.28 7.5A	Siren P/W Window	NO.20 15A	RR Wiper RR Washer	NO.12 10A	Stop Lamp (Trailer)	NO.4 7.5A	TCU TCCU
			NO.29 15A	Audio Multi Vision	NO.21 10A	Defogger Blower A/Con	NO.13 15A	Hazard Lamp	NO.5 7.5A	I/S Mirror ENG Preheat Auto Light
			NO.30 15A	Door Lock	NO.22 7.5A	Power Outlet O/S Mirror Clock	NO.14 10A	RR Fog Lamp	NO.6 10A	Speed Sensor
			NO.31 15A	Start Motor	NO.23 7.5A	Audio Multi Vision Navigation	NO.15 10A	Interior Lamp	NO.7 10A	ABS ESP
			NO.32		NO.24 20A	Cigar Lighter	NO.16 20A	Stop Lamp	NO.8 10A	Air Bag
			20A	Spare Fuse	15A	Spare Fuse	10A	Spare Fuse	7.5A	Spare Fuse

Fuse Puller

КОРОБКА ПРЕДОХРАНИТЕЛЕЙ В ОТСЕКЕ ДВИГАТЕЛЯ

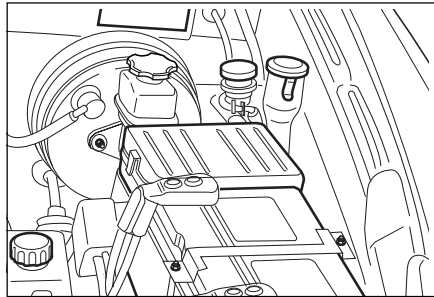

Коробка предохранителей расположена в левой части приборной доски. Для доступа к внутренней коробке предохранителей откройте капот и снимите крышку коробки предохранителей.

Автомобиль, оснащенный предкамерным дизельным двигателем

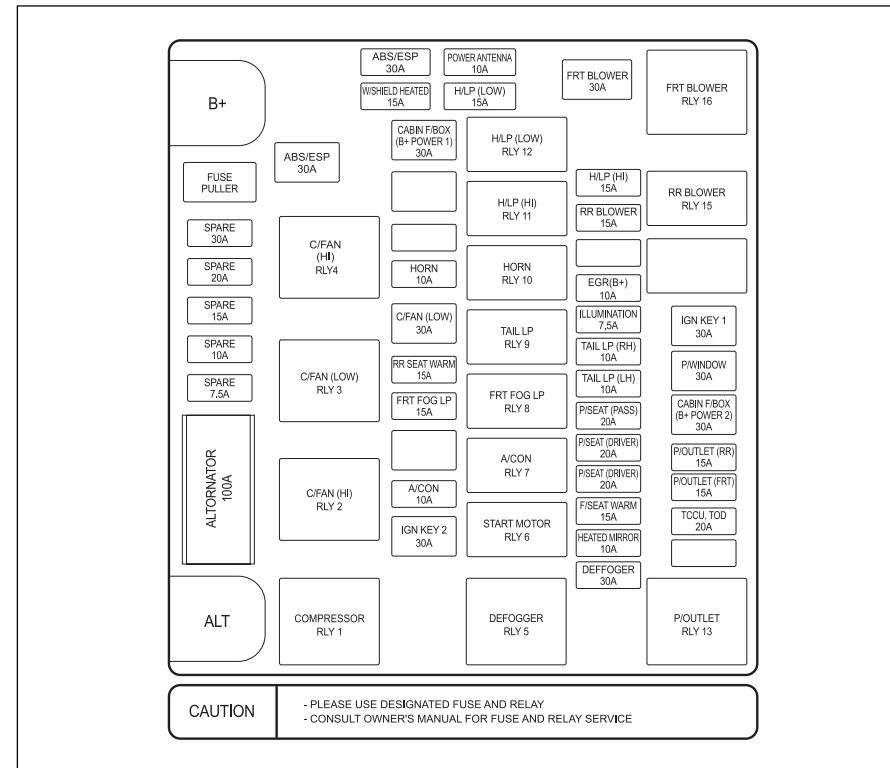

Бензиновый двигатель

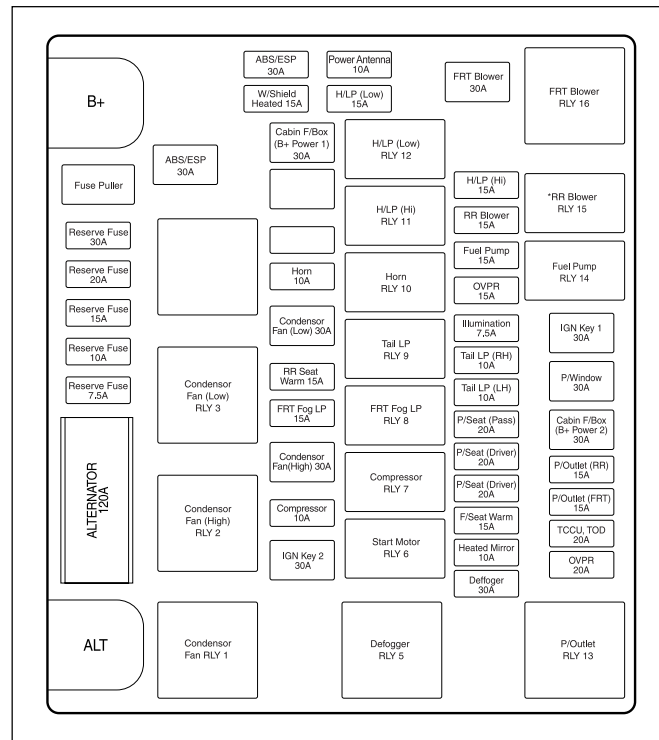

МЕРЫ ПРЕДОСТОРОЖНОСТИ ПРИ ЗАМЕНЕ ЛАМПОЧЕК

⚠ ОСТОРОЖНО

- *Пред заменой лампы переведите ключ зажигания в положение ЗАКРЫТО (LOCK) и выключите все имеющие к этому отношению переключатели.*
- *Если Вы используете несоответствующую лампочку, относящи-йся к ней прибор может быть поврежден, а также может возни-кнуть пожар из-за электрических перегрузок. Используйте только лампочки номинальной характе-ристики.*

⚠ ОСТОРОЖНО

- Жирные пальцы могут оставить следы, которые сделают свет тусклым.*
- *Не дотрагивайтесь до галогенных ламп голыми руками.*
 - *Чистите лампочки чистой невор-систой тканью с использованием спирта или уайт-спирита.*

СПЕЦИФИКАЦИЯ ЛАМП

	Лампы	Номинал	Количество
Передняя фара	Ближний свет/дальний свет	55Вт/55Вт	по 2 штуки
	Габаритные лампы	5Вт	2
Задние лампы	Сигнальная лампа	8Вт	2
	Сигнальная лампа/стоп-сигнал	8Вт/27Вт	по 2 штуки
	Лампа стоп-сигнала	27Вт	2
	Верхняя лампа стоп-сигнала	5Вт	4
	Лампа заднего хода	27Вт	2
	Лампа указателя поворота	27Вт	2
	Лампа подсветки номерного знака	5Вт	2
Передние лампы	Лампа сигнала поворота	28Вт/8Вт	2
	Противотуманная лампа	27Вт	2
	Лампа бокового указателя поворота	5Вт	2
Внутренние лампы	Передняя лампа салона	8Вт	2
	Задняя лампа салона	10Вт	по 1 штуки
	Лампа передней/задней двери	5Вт	по 2 штуки
	Лампа вещевого ящика	10Вт	1

РАСПОЛОЖЕНИЕ ЛАМП

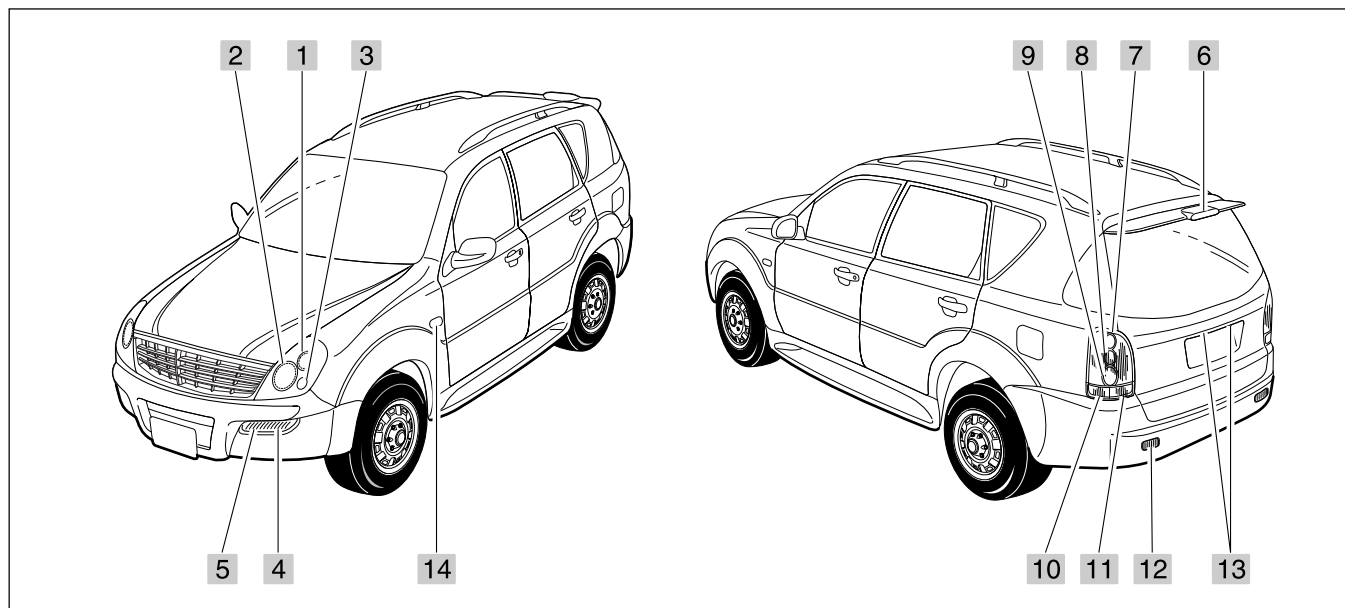

- 1. Передняя фара – ближний свет
- 2. Передняя фара – дальний свет, габаритная лампа
- 3. Габаритные огни
- 4. Лампа указателя поворота

- 5. Противотуманная лампа
- 6. Верхняя лампа стоп-сигнала
- 7. Сигнальная лампа и лампа стоп-сигнала
- 8. Сигнальная лампа
- 9. Лампа стоп-сигнала

- 10. Лампа указателя поворота
- 11. Лампа заднего хода
- 12. Задний отражатель
- 13. Лампа подсветки номерного знака
- 14. Лампа бокового указателя поворота

ПЕРЕДНЯЯ ФАРА

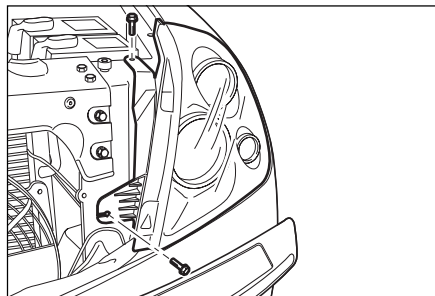

1. Отсоедините отрицательный (-) кабель аккумулятора.
2. Снимите решетку радиатора.
3. Выверните верхние и нижние болты из передней фары.
4. Ослабьте крышку передней фары со стороны надколесной дуги и выньте болт из передней фары.

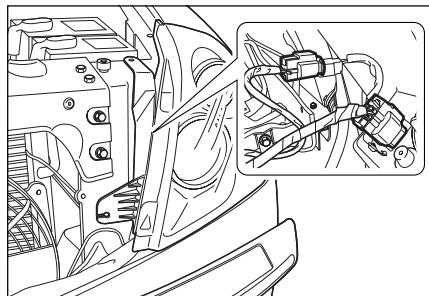

5. Отделите переднюю фару от корпуса автомобиля.
6. Отсоедините соединительный провод передней фары.

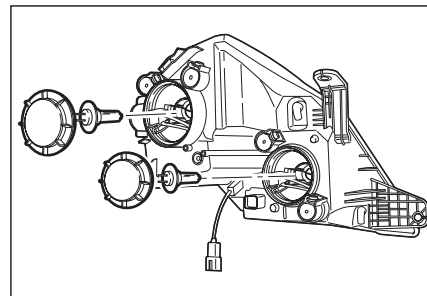

7. Поверните пылезащитный колпак против часовой стрелки для того, чтобы его снять.
8. Нажмите на пружину, чтобы ее вынуть.
9. Вытяните лампочку.
10. Вставьте новую лампочку того же номинала.
11. Проведите сборку в обратном порядке.

**ЛАМПА УКАЗАТЕЛЯ ПОВОРОТА
И ПРОТИВОТУМАННАЯ ЛАМПА**

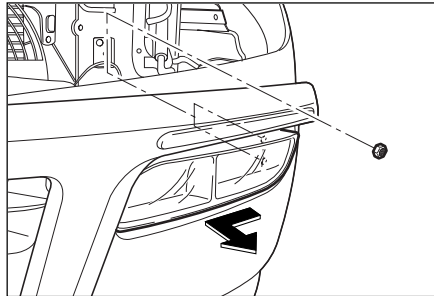

1. Отсоедините отрицательный (-) кабель аккумулятора.
2. Снимите переднюю фару.
3. Отсоедините соединительные провода, вытягивая лампу от бампера.
4. Извлеките лампу.
5. Вставьте новую лампу того же номинала.
6. Проведите сборку в обратном порядке.

**ЗАДНЯЯ КОМБИНИРОВАННАЯ
ФАРА**

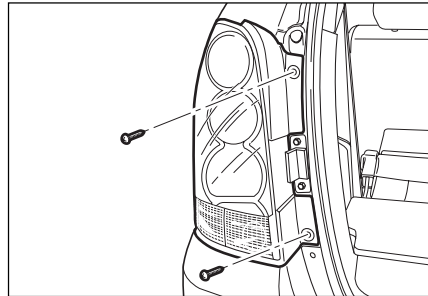

1. Отсоедините отрицательный (-) кабель аккумулятора.
2. Отвинтите два установочных винта из задней комбинированной фары.
3. Отсоедините соединительные провода от задней комбинированной фары.
4. Выньте заднюю комбинированную фару из корпуса.

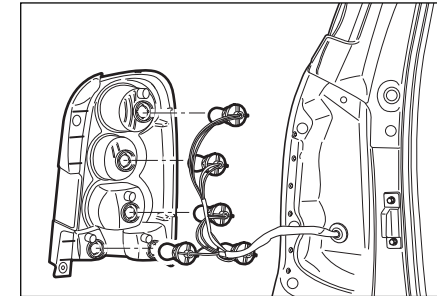

5. Выньте лампочку, поворачивая ее против часовой стрелки.
6. Вставьте новую лампу того же номинала.
7. Проведите сборку в обратном порядке.

ЛАМПА БОКОВОГО УКАЗАТЕЛЯ ПОВОРОТА

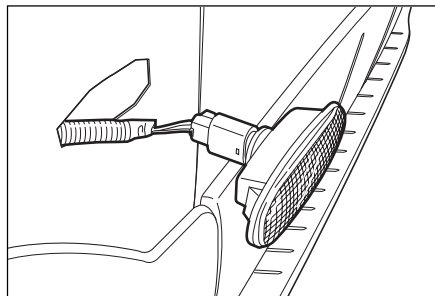

1. Отсоедините отрицательный (-) кабель аккумулятора.
2. Снимите корпус лампы, нажав ее вперед и вытянув задний конец.
3. Вставьте новую лампу того же номинала.
4. Проведите сборку в обратном порядке.

ВЕРХНЯЯ ЛАМПА СТОП-СИГНАЛА

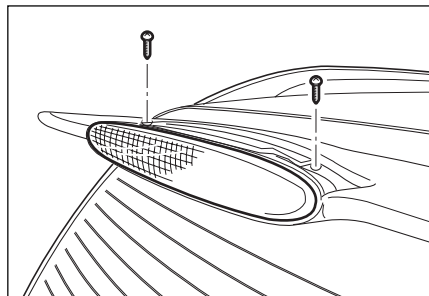

1. Отсоедините отрицательный (-) кабель аккумулятора.
2. Вывинтите два установочных винта из спойлера на задней двери.
3. Отсоедините соединительные провода от лампы высокого стоп-сигнала.
4. Извлеките лампу, поворачивая ее против часовой стрелки.
5. Вставьте новую лампу того же номинала.
6. Проведите сборку в обратном порядке.

ЛАМПА ПОДСВЕТКИ НОМЕРНОГО ЗНАКА

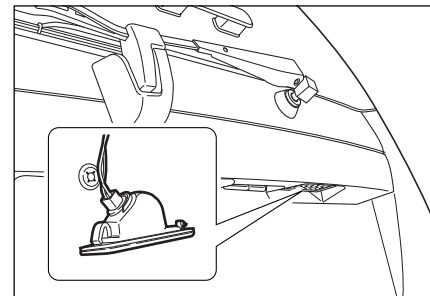

1. Отсоедините отрицательный (-) кабель аккумулятора.
2. Снимите лампу подсветки номерного знака.
3. Извлеките лампу.
4. Вставьте новую лампу того же номинала.
5. Проведите сборку в обратном порядке.

ПЕРЕДНЯЯ ЛАМПА САЛОНА

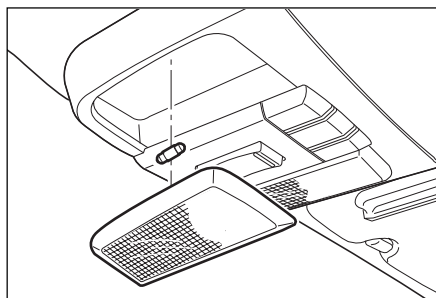

1. Отсоедините отрицательный (-) кабель аккумулятора.
2. Снимите с помощью отвертки крышку.
3. Вставьте новую лампу того же номинала.
4. Проведите сборку в обратном порядке.

ЗАДНЯЯ ЛАМПА САЛОНА

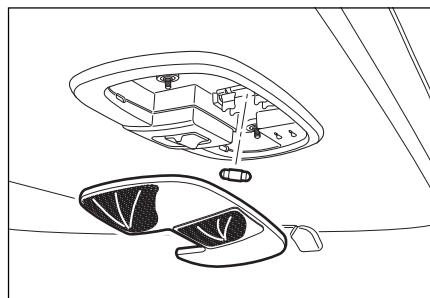

1. Отсоедините отрицательный (-) кабель аккумулятора.
2. Снимите с помощью отвертки крышку.
3. Вставьте новую лампу того же номинала.
4. Проведите сборку в обратном порядке.

Предмет обслуживания	Интервал между обслуживанием	Километры (мили) или время в месяцах, в зависимости от того, что произойдет раньше											
		x 1000 км	1	10	20	30	40	50	60	70	80	90	100
		x 1000 миль	0.6	6	12	18	24	30	36	42	48	54	60
	Месяцы	-	6	12	18	24	30	36	42	48	54	60	

ШАССИ И КУЗОВ

Выхлопные трубы и подвески	-	I	I	I	I	I	I	I	I	I	I	I
Тормозная жидкость/жидкость сцепления (3)*	I	I	I	I	R*	I	I	I	R*	I	I	I
Стояночный тормоз/Тормозные накладки (передние и задние) (4)*	-	I	I	I	I	I	I	I	I	I	I	I
Тормозная магистраль и соединения (включая усилитель тормозной системы)	I	I	I	I	I	I	I	I	I	I	I	I
Масло механической коробки передач (5)*	-	I	I	I	I	I	I	R*	I	I	I	R*(120) I(100)
Свободный ход педали сцепления и тормоза	-	I	I	I	I	I	I	I	I	I	I	I
Жидкость переднего и заднего дифференциала (3)*	-	I	I	I	R*	I	I	R*	I	I	R*	I
Жидкость раздаточной коробки (3)*	-	I	I	I	I	I	I	R*	I	I	I	R*(120) I(100)
Жидкость автоматической трансмиссии (6)*	-	I	I	I	I	I	I	R*	I	I	I	I

Символы таблицы:

I - проверка данных деталей и относящихся к ним частей. Если необходимо, исправьте, прочистите, дополните, отрегулируйте или замените.

R - заменить или изменить.

* - только для интервалов пробега (км).

(3)* См. "Рекомендованные жидкости и смазывающие материалы".

(4)* При работе автомобиля в нижеуказанных условиях требуется более частое техническое обслуживания:

- Езда на короткие расстояния - Продолжительная работа на холостом ходу - Вождение при сильной запылённости

(5)* Проверяйте уровень масла механической коробки передач каждые 10000 км (время от времени проверяйте утечку масла), меняйте масло каждые 60000 км

(6)* Замена жидкости автоматической трансмиссии и фильтра каждые 60000 км, если автомобиль эксплуатируется в основном в тяжелых условиях. (Время от времени проверяйте утечку масла)

- В интенсивном городском движении при температуре воздуха, регулярно достигающей +32°C (90°F) или выше.

- В холмистой или горной местности.

- При частой буксировке прицепа.

- Использование, аналогичное работе такси, полиции или службы доставки.

8-56 ТЕХНИЧЕСКОЕ ОБСЛУЖИВАНИЕ И РЕМОНТ

Предмет обслуживания	Интервал между обслуживанием	Километры (мили) или время в месяцах, в зависимости от того, что произойдет раньше											
		x 1000 км	1	10	20	30	40	50	60	70	80	90	100
		x 1000 миль	0.6	6	12	18	24	30	36	42	48	54	60
	Месяцы	-	6	12	18	24	30	36	42	48	54	60	

Проверка затяжки болтов и гаек шасси и нижней части корпус (6)*	I	I	I	I	I	I	I	I	I	I	I	I
Состояние шин и давление	I	I	I	I	I	I	I	I	I	I	I	I
Регулировка установки колес (7)*	Проверяйте, если замечены ненормальности											
Рулевое колесо и привод	-	I	I	I	I	I	I	I	I	I	I	I
Жидкость рулевого привода с усилителем (3)*	-	I	I	I	I	I	I	I	I	I	I	I
Чехлы карданного вала (8)*	I	I	I	I	I	I	I	I	I	I	I	I
Ремни безопасности, пряжки и фиксаторы	I	I	I	I	I	I	I	I	I	I	I	I
Смазка замков, шарниров и замка капота	I	I	I	I	I	I	I	I	I	I	I	I
Смазка подшипников ступицы колеса	-	-	I	-	I	-	I	-	I	-	I	-
Смазка передней/задней части карданного вала (9)*	-	I	I	I	I	I	I	I	I	I	I	I

Символы таблицы:

I - проверка данных деталей и относящихся к ним частей. Если необходимо, исправьте, прочистите, дополните, отрегулируйте или замените.

R - заменить или изменить.

(3)* См. "Рекомендованные жидкости и смазывающие материалы".

(6)* После эксплуатации в условиях бездорожья необходимо тщательно проверить нижнюю часть кузова автомобиля. Проверьте прочность крепления резьбовых соединений.

(7)* Если необходимо, проведите балансировку колес.

(8)* После езды по бездорожью необходимо проверить пыльники карданного вала.

(9)* Проверяйте консистентную смазку карданного вала каждые 5000 км или 3 месяца, если автомобиль в основном эксплуатировался в тяжелых условиях.

- Бездорожье или пыльные дороги

- В интенсивном городском движении при температуре воздуха, регулярно достигающей +32°C (90°F) или выше

- В холмистой или горной местности.

ГРАФИК ТЕХНИЧЕСКОГО ОБСЛУЖИВАНИЯ (БЕНЗИНОВЫЙ ДВИГАТЕЛЬ)

Техническое обслуживание и ведение записей являются ответственностью владельца. Вы должны сохранять подтверждения того, что было проведено надлежащее обслуживание Вашего автомобиля в соответствии с графиком технического обслуживания.

Предмет обслуживания	Интервал между обслуживанием	Километры (мили) или время в месяцах, в зависимости от того, что произойдет раньше									
		x 1000 км	1	15	30	45	60	75	90	105	120
		x 1000 миль	0.6	10	20	30	40	50	60	70	80
	Месяцы	-	12	24	36	48	60	72	84	96	

СИСТЕМА УПРАВЛЕНИЯ ДВИГАТЕЛЕМ

Приводной ремень		I	I	I	I	I	I	I	I	I
Моторное масло и фильтр моторного масла (1)* (3)*		I	R**	R	R	R	R	R	R	R
Шланг и соединения системы охлаждения		I	I	I	I	I	I	I	I	I
Охлаждающая жидкость двигателя (3)*		I	I	I	I	R	I	I	I	R
Топливный фильтр (2)*		-	-	-	-	R	-	-	-	R
Топливопровод и соединения		I	I	I	I	I	I	I	I	I
Воздушный фильтр (2)*		-	I	I	I	R*	I	I	I	R*
Установка угла опережения зажигания		-	I	I	I	I	I	I	I	I
Свечи зажигания	G23D / G28D	-	-	R	-	R	-	R	-	R
	G32D	-	-	-	-	R	-	-	-	R
Угольный фильтр и паропроводы		-	-	-	I	-	-	I	-	-

Символы таблицы:

I - проверка данных деталей и относящихся к ним частей. Если необходимо, исправьте, прочистите, дополните, отрегулируйте или замените.

R - Заменить или изменить

* - только для интервалов пробега (км)

(1)* Если автомобиль работает в жестких условиях: ход на короткие расстояния, продолжительный холостой ход или вождение на пыльной дороге. Сократите интервал между циклами технического обслуживания.

(2)* В случае эксплуатации транспортного средства в неблагоприятных погодных условиях (в условиях повышенного содержания пыли или песка) следует осматривать воздухоочиститель чаще. При необходимости замените чистящий элемент.

(3)* См. "Рекомендованные жидкости и смазывающие материалы".

** - Для обеспечения продолжительного срока службы двигателя и эффективной обкатки, рекомендуется произвести замену первого масла (залитого на заводе) в течение 10000 км.

8-58 ТЕХНИЧЕСКОЕ ОБСЛУЖИВАНИЕ И РЕМОНТ

Предмет обслуживания	Интервал между обслуживанием	Километры (мили) или время в месяцах, в зависимости от того, что произойдет раньше									
		x 1000 км	1	15	30	45	60	75	90	105	120
		x 1000 миль	0.6	10	20	30	40	50	60	70	80
	Месяцы	-	12	24	36	48	60	72	84	96	

ШАССИ И КУЗОВ

Выхлопные трубы и подвески	-									
Тормозная жидкость/жидкость сцепления (3)*			R*		R*		R*		R*	
Стояночный тормоз/Тормозные накладки (передние и задние) (4)*	-									
Тормозная магистраль и соединения (включая усилитель тормозной системы)										
Масло механической коробки передач (5)*	-				R					R
Свободный ход педали сцепления и тормоза	-									
Жидкость переднего и заднего дифференциала (3)*	-		R*		R*		R*		R*	
Жидкость раздаточной коробки (3)*	-				R*					R*
Жидкость автоматической трансмиссии (6)*	-				R*					

Символы таблицы:

| - проверка данных деталей и относящихся к ним частей. Если необходимо, исправьте, прочистите, дополните, отрегулируйте или замените.

R - заменить или изменить.

* - только для интервалов пробега (км)

(3)* См. "Рекомендованные жидкости и смазывающие материалы".

(4)* При работе автомобиля в нижеуказанных условиях требуется более частое техническое обслуживание:

- Езда на короткие расстояния - Продолжительная работа на холостом ходу - Вождение при сильной запыленности

(5)* Проверяйте уровень масла механической коробки передач каждые 10000 км (время от времени проверяйте утечку масла), меняйте масло каждые 60000 км

(6)* Замена жидкости автоматической трансмиссии каждые 60000 км, если автомобиль эксплуатируется, в основном, в тяжелых условиях. (Время от времени проверяйте утечку масла)

- В интенсивном городском движении при температуре воздуха, регулярно достигающей +32°C (90°F) или выше

- В холмистой или горной местности.

- При частой буксировке прицепа.

- При использовании, аналогичном работе такси, полиции или службы доставки.

Предмет обслуживания	Интервал между обслуживанием	Километры (мили) или время в месяцах, в зависимости от того, что произойдет раньше									
		x 1000 км	1	15	30	45	60	75	90	105	120
		x 1000 миль	0.6	10	20	30	40	50	60	70	80
	Месяцы	-	12	24	36	48	60	72	84	96	

Проверка затяжки болтов и гаек шасси и нижней части корпуса (6)*	I	I	I	I	I	I	I	I	I	I
Состояние шин и давление	I	I	I	I	I	I	I	I	I	I
Регулировка установки колес (7)*	Проверяйте, если замечены ненормальности									
Рулевое колесо и привод	I	I	I	I	I	I	I	I	I	I
Жидкость рулевого привода с усилителем (3)*	I	I	I	I	I	I	I	I	I	I
Чехлы карданного вала	I	I	I	I	I	I	I	I	I	I
Ремни безопасности, пряжки и фиксаторы	I	I	I	I	I	I	I	I	I	I
Смазка замков, шарниров и замка капота	I	I	I	I	I	I	I	I	I	I
Смазка подшипников ступицы колеса	I	I	I	I	I	I	I	I	I	I
Смазка передней/задней части карданного вала (8)*	I	I	I	I	I	I	I	I	I	I

Символы таблицы:

I - проверка данных деталей и относящихся к ним частей. Если необходимо, исправьте, прочистите, дополните, отрегулируйте или замените.

R - заменить или изменить.

(3)* См. "Рекомендованные жидкости и смазывающие материалы".

(6)* После эксплуатации в условиях бездорожья необходимо тщательно проверить нижнюю часть кузова автомобиля. Проверьте прочность крепления резьбовых соединений.

(7)* Если необходимо, проведите балансировку колес.

(8)* Проверяйте консистентную смазку карданного вала каждые 5000 км или 3 месяца, если автомобиль, в основном, эксплуатировался в тяжелых условиях.

- Бездорожье или пыльные дороги

- В интенсивном городском движении при температуре воздуха, регулярно достигающей +32°C (90°F) или выше

- В холмистой или горной местности.

ТАБЛИЦА СМАЗОЧНЫХ МАТЕРИАЛОВ

Смазывающий материал		Объем		Классификация	
Моторное масло	Дизель	IDI Двигатель	6.0 ~ 8.0 ё	Сорт**	API: класс CG или выше, ACEA: B2, B3 или B4 Список MB: 229.1/3 (предпочтительно)
		DI Двигатель	6.8 ~ 8.3 ё		
	Бензин	G23D	5.5 ~ 7.5 ё	Сорт**	API: класс SJ или выше, ACEA: A2 или A3 Список MB: 229.1/3 (предпочтительно)
		G32D/G28D	7.0 ~ 9.0 ё		
Охлаждающая жидкость двигателя (Смесь антифриза и мягкой воды)		IDI Двигатель	10.5 ~ 11.0 ё	Список MB 325.0 BASF GLYSANTIN G05-11, HOECHST GENANTIN SUPER 8023/14	
		DI Двигатель	11.0 ~ 12.0 ё		
		G23D	10.0 ~ 10.5 ё		
		G32D/G28D	11.3 ~ 11.5 ё		
Масло механической коробки передач		4WD : 3.6 ё, 2WD : 3.4 ё		ATF DEXRON® II, III,	
Тормозная жидкость/жидкость для сцепления (уровень должен поддерживаться между отметками MAX и MIN)		Должным образом		SAE J 1703, DOT 3 или DOT 4	
Жидкость для рулевого управления с усилителем		1.1 ё		ATF DEXRON® II, III	
Жидкость для автоматической трансмиссии		четырёхскоростной: 9.5 л		CASTROL TQ 95	
		пятискоростной: 8.0 л		SHELL или FUCHS ATF 3353	
Жидкость раздаточной коробки	IDI Двигатель	Отключаемая	1.2 ~ 1.4 ё	ATF DEXRON® II, III,	
	DI Двигатель, Двигатель	Отключаемая	1.4 ~ 1.5 ё		
		Постоянная(TOD)	1.4 ~ 1.5 ё		

Смазывающий материал		Объем	Классификация
Жидкость для моста	Передний мост	1.4 ~ 1.5 ё	SAE 80W/90, API GL-5
	Задний мост	2.2 ё	
Смазка подшипников ступицы колеса		Должным образом	SHELL Retinax класс "A"
Смазка передней/задней части карданного вала		Должным образом	ALVANIA EP#2

* Пожалуйста, свяжитесь с дилером Ssangyong по поводу альтернативной жидкости.

** Только в случае отсутствия MB 229.1 или 229.3, допустимо использовать API или ACEA, однако при этом интервалы замены должны сократиться на 30%.

ID: Автомобиль, оснащенный предкамерным дизельным двигателем

DI: Автомобиль, оснащенный дизельным двигателем с прямым впрыском

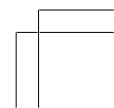
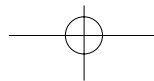
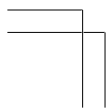
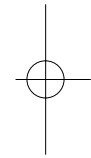
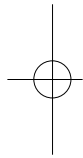
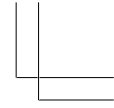
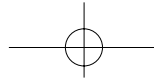
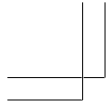

9

УХОД ЗА АВТОМОБИЛЕМ

ЧИСТЯЩИЕ СРЕДСТВА

При использовании чистящих средств или других химикатов внутри и снаружи автомобиля следуйте рекомендациям производителя. Некоторые чистящие средства могут быть ядовитыми или легковоспламеняющимися, и их неправильное использование может привести к травмам или повреждениям. При чистке внутри и снаружи автомобиля не используйте летучие чистящие растворители, такие как: ацетон, растворители лака, растворители эмали, жидкости для снятия лака с ногтей или чистящие материалы, такие как хозяйственное мыло, отбеливающие или восстановительные вещества, за исключением тех, которые указаны в инструкции по выведению пятен с ткани. Никогда не используйте для чистки четырех-хлористый углерод, бензин, бензол или керосин. Откройте все двери автомобиля для вентиляции при использовании любых чистящих средств или других химикатов для чистки внутри автомобиля.

Длительное воздействие некоторых паров может привести к проблемам со здоровьем, что чаще всего происходит в небольших неветилируемых помещениях. Чтобы избежать изменения цвета светлого покрытия сидений, не избегайте контакта обивки с линяющими материалами, если они не совершенно сухие. Это относится к определенным видам одежды, изготовленным из крашеной джинсовой ткани, вельвета, кожи и замши, а также к оберточной бумаге и т.п.

ЧИСТКА И УХОД ЗА САЛОНОМ АВТОМОБИЛЯ

С современными отделочными материалами очень важно использовать правильную технику чистки и соответствующие чистящие средства. Если не сделать этого при первой чистке, то могут появиться пятна от воды, разводы или всевозможные загрязнения, которые будет значительно сложнее удалить при повторной чистке.

Пыль и грязь, скапливающаяся в ткани, должны регулярно удаляться при помощи пылесоса или мягкой щетки. Регулярно протирайте пластиковые или кожаные детали отделки чистой влажной тряпкой. Обычные загрязнения или пятна можно удалять чистящими средствами.

Уход за ремнями безопасности

- Сохраняйте ремни чистыми и сухими.
- Чистите ремни безопасности только мягким мылом с теплой водой.
- Не отбеливайте и не красьте ремни, так это может их очень ослабить.

СТЕКЛЯННЫЕ ПОВЕРХНОСТИ

Стекланные поверхности нужно регулярно чистить. Использование стекло-очистителей, в том числе и бытовых, удаляет следы табачного дыма и пылевой пленки, иногда появляющейся из-за ингредиентов, входящих в состав пластиковых деталей отделки.

Никогда не используйте абразивные чистящие средства для чистки любой стеклянной поверхности автомобиля, т.к. это может привести к появлению царапин. При использовании абразивных чистящих средств для чистки внутренней поверхности заднего окна можно повредить электрический элемент туманоуловителя. Избегайте использования наклеек на внутренней стороне заднего стекла, т.к., возможно, позднее их придется соскрести.

Чистка внешней поверхности ветрового стекла

Если ветровое стекло не очищается стеклоомывателем или если щетки стеклоочистителя при работе дребезжат, на щетках или ветровом стекле может быть воск или другое вещество. Очистите внешнюю поверхность ветрового стекла с помощью чистящего порошка или эквивалентного неабразивного чистящего средства. Ветровое стекло чистое, если на его поверхности не образуются бусинки воды при взбрызгивании водой.

ЧИСТКА И УХОД ЗА ВНЕШНЕЙ ПОВЕРХНОСТЬЮ АВТОМОБИЛЯ

Внешнее покрытие

Покрытие Вашего автомобиля придает красоту, насыщенность цвета, сохранение лоска и долговечность.

Мойка автомобиля

Наилучшим способом сохранения покрытия Вашего автомобиля является частая мойка.

Мойте автомобиль теплой или холодной водой.

Не используйте горячую воду, а также не мойте автомобиль под прямыми солнечными лучами. Не используйте едкое мыло или химические моющие средства. Все чистящие средства должны быстро смываться с поверхности и ни в коем случае не высыхать на покрытии.

Автомобили Ssangyong созданы для эксплуатации в нормальных погодных условиях и выдерживают влияние природных факторов. Однако необычные условия, такие как мойка под высоким давлением, могут привести к попаданию воды в салон.

Полировка и вошение

Для удаления осадков с покрытия рекомендуется проводить периодическую полировку и вошение. Сертифицированные средства предоставляет Ваш дилер Ssangyong.

Защита внешних блестящих металлических частей

Необходимо регулярно чистить блестящие металлические части для сохранения их блеска. Обычно для этого требуется промывание водой.

Для алюминиевых деталей требуется особый уход. Во избежание повреждения защитной отделки никогда не используйте для чистки алюминия автомобильные или хромовые лаки, пар или едкое мыло. Для всех блестящих металлических частей рекомендуется покрытие воском, растертым до зеркального блеска.

Чистка алюминиевых колес, дисков и колпаков

Для поддержания внешнего вида колес или колпаков сохраняйте их чистыми и свободными от отложений дорожной грязи и/или дорожной соли. Рекомендуется регулярная чистка. Не пользуйтесь абразивными чистящими средствами или чистящими щетками, т.к. они могут повредить покрытие.

ЗАЩИТА ОТ КОРРОЗИИ

Ваш автомобиль был создан с учетом антикоррозийных требований. В большинстве деталей Вашего автомобиля были использованы специальные материалы и защитные покрытия для поддержания хорошего внешнего вида, прочности и надежности в эксплуатации. Некоторые части, обычно невидимые (такие как некоторые детали, расположенные в отсеке двигателя или под корпусом автомобиля), имеют поверхность, не подверженную влиянию ржавчины. Таким образом, антикоррозийной обработки этих частей не требуется.

Повреждение листового металла

Если Ваш автомобиль был поврежден и требуется ремонт или замена панели кузова, убедитесь, что в авторемонтной мастерской используют соответствующий антикоррозийный материал для нанесения на поврежденные или замененные части для восстановления антикоррозийной защиты. (Также см. далее "Повреждение покрытия")

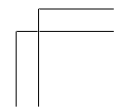
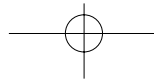
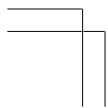
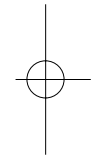
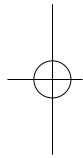
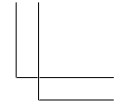
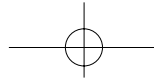
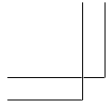

10

ИНФОРМАЦИЯ ПО СПЕЦИФИКАЦИЯМ И ОБСЛУЖИВАНИЮ

ГАБАРИТНЫЕ РАЗМЕРЫ

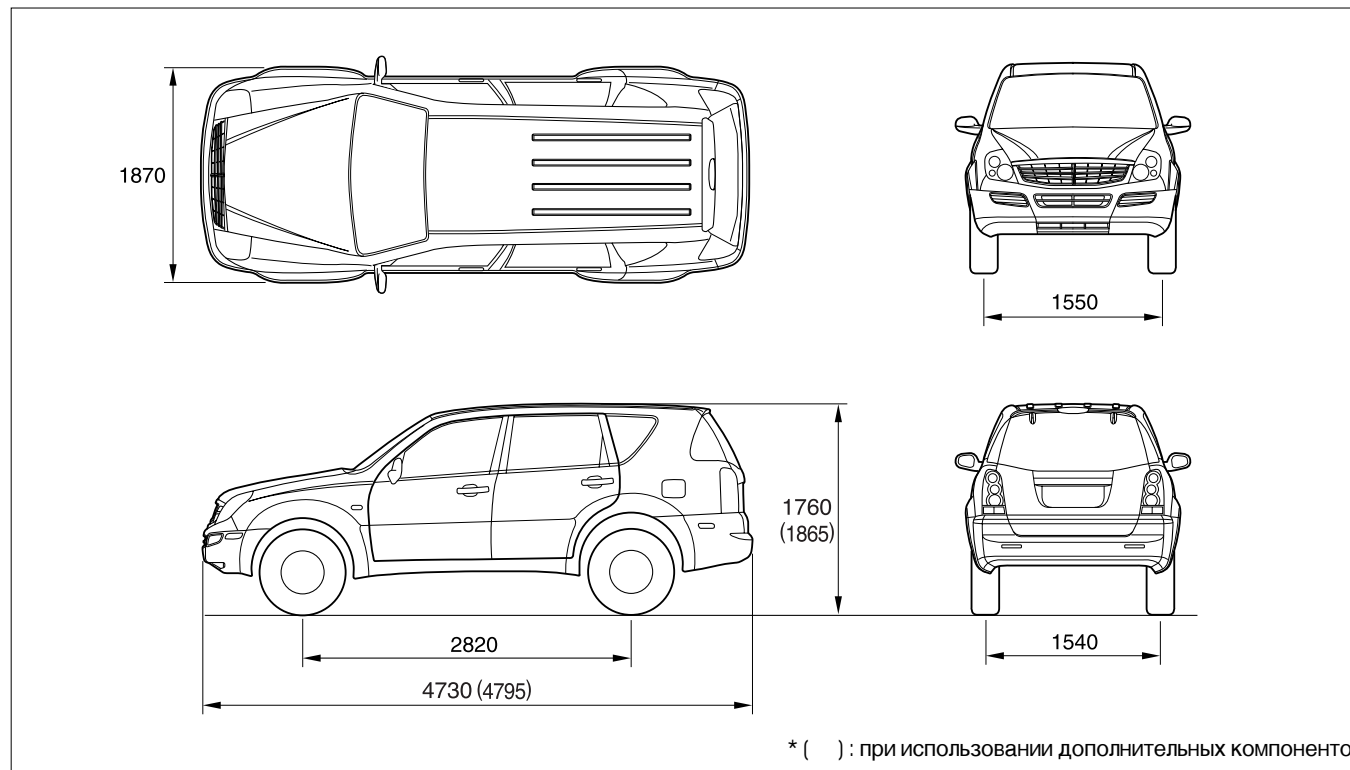

НОМЕР ДВИГАТЕЛЯ

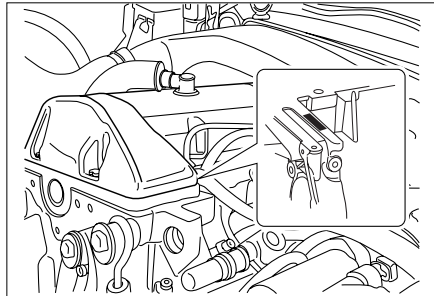

Для Дизельного Двигателя С Предкамерой (D29ST)

Номер двигателя штампуются на верхней поверхности головки блока цилиндров.

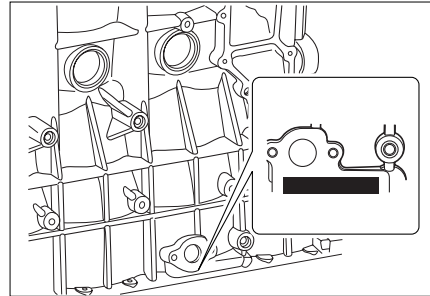

Для Дизельного Двигателя С Прямом Впрыском (D27DT)

Номер двигателя штампуются на нижней поверхности блока цилиндров со стороны выпускного коллектора.

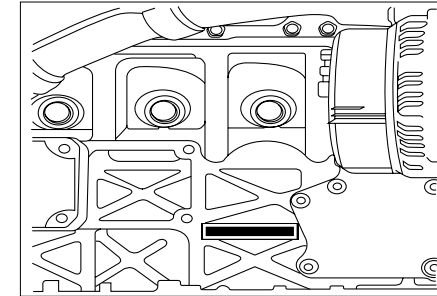

Для Бензинового Двигателя (G28D, G32D)

Номер двигателя штампуются на нижней поверхности блока цилиндров со стороны выпускного коллектора.

10-4 ИНФОРМАЦИЯ ПО СПЕЦИФИКАЦИЯМ И ОБСЛУЖИВАНИЮ

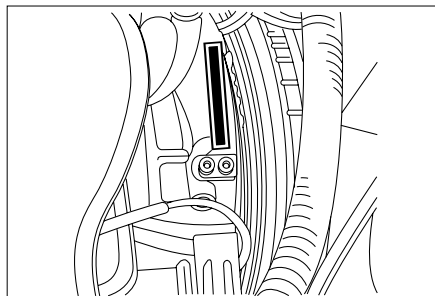

Для Бензинового Двигателя (G23D)
Номер двигателя проштампован сверху задней левой части блока цилиндров.

СЕРТИФИКАЦИОННЫЙ ЗНАК

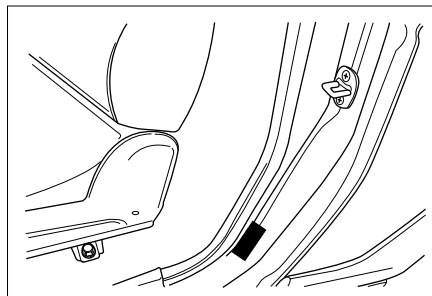

Сертификационный знак прикреплен на дне центральной стойки со стороны водителя.

НОМЕР ШАССИ

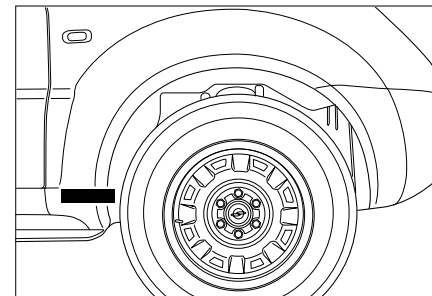

Номер шасси проштампован на передней части детали рамы переднего правого колеса.

СПЕЦИФИКАЦИИ

Дизельное

(): дополнительный компонент / []: 2WD

Системы	Позиции	Дизельный двигатель с предкамерой		Дизельный двигатель с прямым впрыском		
		D29ST		D27DT		
Общие сведения	Габаритная длина (мм)	4,720 (4,795)		←		
	Габаритная ширина (мм)	1,870		←		
	Габаритная высота (мм)	1,760 (1,830)		←		
	Полная масса автомобиля (кг)	AT	2,415 (2,470) [2,315 (2,370)]		2,520 (2,575)	
		MT	2,380 (2,430) [2,230 (2,280)]		2,505 (2,550)	
	Собственная масса полностью заправленного и оборудованного автомобиля (кг)	AT	1,960 (2,015) [1,860 (1,915)]		2,065 (2,120)	
		MT	1,925 (1,975) [1,825 (1,875)]		2,050 (2,095)	
	Минимальный радиус поворота (м)	5.6		←		
	Дорожный просвет (мм)	Передний мост: 220 / Задний мост: 200		←		
	Топливо	Дизельное		←		
Емкость топливного бака	80 л		←			
Двигатель	Модель	D29ST		D27DT		
	Число цилиндров / коэффициент сжатия	5 / 22 : 1		5 / 18 : 1		
	Полное водоизмещение	2,874 cc		2,696 cc		
	Распределительный вал	SOHC		DOHC		
	Максимальная мощность	120 л.с. / 4,000 оборотов в минуту		165 л.с. / 4,000 оборотов в минуту		
	Пиковый крутящий момент	26.1 кг.м / 2,400 оборотов в минуту		34.7 кг.м / 2,400 оборотов в минуту		
	Скорость холостого хода	770 ± 50 оборотов в минуту		750 ± 50 оборотов в минуту		
	Система охлаждения	С водяным охлаждением/ принудительная циркуляция		←		
	Объем охлаждающей жидкости	10.5 ~ 11.0 л		11 ~ 11.5 л		

10–6 ИНФОРМАЦИЯ ПО СПЕЦИФИКАЦИЯМ И ОБСЛУЖИВАНИЮ

Системы	Позиции		Дизельный двигатель с предкамерой	Дизельный двигатель с прямым впрыском
			D29ST	D27DT
Двигатель	Смазка		Зубчатый насос, принудительная циркуляция	←
	Максимальный объем масла		8.9 л	9.3 л
	Турбонагнетатель и тип охлаждения		Турбонагнетатель, с воздушным охлаждением	←
Механическая коробка передач	Тип		Управление с выносного пульта, с заменой основания (настила)	←
	Передаточное число	1-я	4.007	4.315
		2-я	2.365	2.745
		3-я	1.473	1.536
		4-я	1.000	1.000
		5-я	0.872	0.807
		Задняя	3.700	3.591
Автоматическая трансмиссия	Модель		Электронная	←
	Тип		Напольный рычаг	←
	Передаточное число	1-я	2.742	3.595
		2-я	1.508	2.186
		3-я	1.000	1.405
		4-я	0.708	1.000
		5-я	-	0.831
		Задняя 1-я	2.428	3.167
Задняя 2-я	-	1.926		

ИНФОРМАЦИЯ ПО СПЕЦИФИКАЦИЯМ И ОБСЛУЖИВАНИЮ 10-7

Системы	Позиции		Дизельный двигатель с предкамерой	Дизельный двигатель с прямым впрыском
			D29ST	D27DT
Раздаточная коробка	Модель		Отключаемая	Отключаемая / Постоянная (TOD)
	Тип		Планетарная передача	←
	Передаточное число	Повышенный режим	1.000 : 1	←
		Пониженный режим	2.483 : 1	←
Сцепление	Тип		Гидравлическое	←
	Тип диска		Сухой с одиночной диафрагмой	←
Рулевой привод с усилителем	Тип		Механизм реечной передачи	←
	Угол поворота	внутренний	36°17'	←
		внешний	32°40'	←
Передний мост	Тип карданного вала		Шаровой шарнирный тип	←
	Тип картера ведущего моста		Сборный	←
Задний мост	Тип карданного вала		Шаровой шарнирный тип	←
	Тип картера ведущего моста		Сборный	←
Тормоз	Тип главного цилиндра		Тандемный тип	←
	Тип усилителя		Вакуумный усилитель	←
	Тип	Передний	Дисковый	←
		Задний	Барабанный (дисковый)	←
	Стояночный тормоз		Тросовый тип (с внутренними разжимными колодками)	←

10–8 ИНФОРМАЦИЯ ПО СПЕЦИФИКАЦИЯМ И ОБСЛУЖИВАНИЮ

Системы	Позиции	Дизельный двигатель с предкамерой	Дизельный двигатель с прямым впрыском
		D29ST	D27DT
Подвеска	Передняя	Независимая подвеска рычажного типа + цилиндрическая рессорная	Отключаемая / Постоянная (ТОД)
	Задняя	Утолщенная ось + цилиндрическая пружина	←
Кондиционер воздуха	Холодильный агент	R134a	←
	Тип аккумулятора / Емкость (В/А·ч)	MF / 12 - 90	←
Электрическая система	Мощность стартера (В/кВт)	12 - 2.2	←
	Мощность генератора переменного тока (В-А)	12 - 75 (12 - 90)	12 - 140 (12 - 115)

ИНФОРМАЦИЯ ПО СПЕЦИФИКАЦИЯМ И ОБСЛУЖИВАНИЮ 10-9

Бензин

(): дополнительный компонент

Системы	Позиции	G23D (M161)	G32D (M162)	
Общие сведения	Габаритная длина (мм)	4,720 (4,795)	←	
	Габаритная ширина (мм)	1,870	←	
	Габаритная высота (мм)	1,760 (1,830)	←	
	Полная масса автомобиля (кг)	АТ	2,495	←
		МТ	-	←
	Собственная масса полностью заправленного и оборудованного автомобиля (кг)	АТ	2,040	←
		МТ	-	←
	Минимальный радиус поворота (м)	5.6	←	
	Дорожный просвет (мм)	Передний мост: 220 / Задний мост: 200	←	
	Топливо	Бензин	←	
Емкость топливного бака	80 л	←		
Двигатель	Модель	G23D	G32D	
	Число цилиндров / коэффициент сжатия	4 / 10.4 : 1	6 / 10 : 1	
	Полное водоизмещение	2,295 cc	3,199 cc	
	Распределительный вал	DOHC	←	
	Максимальная мощность	149.6 л.с. / 5,500 оборотов в минуту	220 л.с. / 6,100 оборотов в минуту	
	Пиковый крутящий момент	21.8 кг.м / 2,700 оборотов в минуту	31.8 кг.м / 4,600 оборотов в минуту	
	Скорость холостого хода	750 ± 50 оборотов в минуту	700 ± 50 оборотов в минуту	
	Система охлаждения	С водяным охлаждением / принудительная циркуляция	←	
Объем охлаждающей жидкости	10.0 ~ 10.5 л	11.3 ~ 11.5 л		

10–10 ИНФОРМАЦИЯ ПО СПЕЦИФИКАЦИЯМ И ОБСЛУЖИВАНИЮ

Системы	Позиции		G23D (M161)	G32D (M162)
Двигатель	Смазка		Зубчатый насос, принудительная циркуляция	←
	Максимальный объем масла		9.8 л	←
	Турбонагнетатель и тип охлаждения		-	-
Механическая коробка передач	Тип		Управление с выносного пульта, с заменой основания (настила)	←
	Передаточное число	1-я	4.007	←
		2-я	2.365	←
		3-я	1.473	←
		4-я	1.000	←
		5-я	0.872	←
	Задняя	3.700	←	
Автоматическая трансмиссия	Модель		Электронная	←
	Тип		Напольный рычаг	←
	Передаточное число	1-я	2.742	3.951
		2-я	1.508	2.423
		3-я	1.000	1.486
		4-я	0.708	1.000
		5-я	-	0.833
		Задняя 1-я	2.428	3.147
	Задняя 2-я	-	1.930	

ИНФОРМАЦИЯ ПО СПЕЦИФИКАЦИЯМ И ОБСЛУЖИВАНИЮ 10-11

Системы	Позиции		G23D (M161)	G32D (M162)
Раздаточная коробка	Модель		Отключаемая	Отключаемая / Постоянная (TOD)
	Тип		Планетарная передача	←
	Передаточное число	Повышенный режим	1.000 : 1	←
		Пониженный режим	2.483 : 1	←
Сцепление	Тип		Гидравлическое	←
	Тип диска		Сухой с одиночной диафрагмой	←
Рулевой привод с усилителем	Тип		Механизм реечной передачи	←
	Угол поворота	внутренний	36°17'	←
		внешний	32°40'	←
Передний мост	Тип карданного вала		Шаровой шарнирный тип	←
	Тип картера ведущего моста		Сборный	←
Задний мост	Тип карданного вала		Шаровой шарнирный тип	←
	Тип картера ведущего моста		Сборный	←
Тормоз	Тип главного цилиндра		Тандемный тип	←
	Тип усилителя		Вакуумный усилитель	←
	Тип	Передний	Дисковый	←
		Задний	Барабанный (дисковый)	←
	Стояночный тормоз		Тросовый тип (с внутренними разжимными колодками)	←
Подвеска	Передняя		Независимая подвеска рычажного типа + цилиндрическая рессорная	←
	Задняя		Утолщенная ось + цилиндрическая пружина	←

10–12 ИНФОРМАЦИЯ ПО СПЕЦИФИКАЦИЯМ И ОБСЛУЖИВАНИЮ

Системы	Позиции	G23D (M161)	G32D (M162)
Кондиционер воздуха	Холодильный агент	R134a	←
	Тип аккумулятора / Емкость (В/А·ч)	MF / 12 - 90	←
Электрическая система	Мощность стартера (В/кВт)	12 - 1.8	←
	Мощность генератора переменного тока (В-А)	12 - 115	←

МОТОРНОЕ МАСЛО

Классы вязкости SAE

Классы SAE (вязкость) должны выбираться в соответствии со средней сезонной температурой воздуха.

Применение классов SAE, точно основываясь на температуре воздуха, повлечет за собой частую смену моторного масла. Поэтому температурные диапазоны для классов SAE должны рассматриваться как базовая температура, в то время как реальная температура воздуха на короткий период времени может быть выше или ниже.

Двигатель

Вязкость должна выбираться в соответствии с окружающей температурой. Не переходите на другую вязкость в случае кратковременных колебаний температуры.

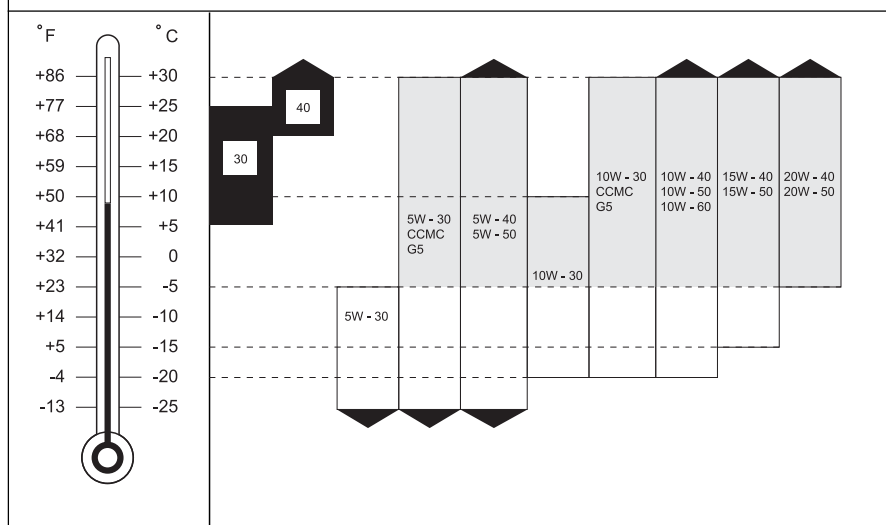

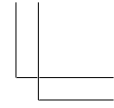
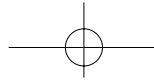
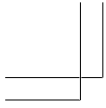

11

ИНДЕКС

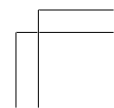
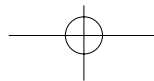
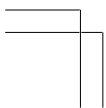
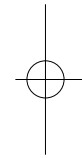
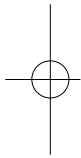

11–2 ИНДЕКС

А

Аварийная буксировка	7-12
Автоматическое затемнение внутреннего зеркала заднего вида* ...	3-50
Автомобиль, оснащенный бензиновым двигателем (с контрастным стеклом) ...	3-2
Автомобиль, оснащенный дизельным двигателем с предкамерой (общего типа)	3-5
Автомобиль, оснащенный дизельным двигателем с прямым впрыском (общего типа)	3-4
Автомобиль, оснащенный дизельным двигателем с прямым впрыском (с контрастным стеклом)	3-3
Антиблокировочная тормозная система* (абс)	2-24

Б

Беременные женщины	4-18
Боковая пневмоподушка*	4-27
Боковой вентиляционный канал – функция бокового обдува	5-13
Боковой карман пассажирских сидений	4-7
Буксировка неисправного автомобиля	7-10
Буксировка прицепа*	7-14

В

Вентиляционный канал	5-3
Верхняя консоль	3-56
Верхняя лампа стоп-сигнала	8-52
Вещевой ящик	3-52
Включатель аварийной световой сигнализации	3-46
Включатель антиобледенителя	5-9
Включатель заднего кондиционера воздуха*	5-7
Включатель кондиционера воздуха ...	5-8
Включатель омывателя ветрового стекла	3-34
Включение контрольной лампы абс/эрту во время движения	7-4
Включение контрольной лампы давления масла во время движения	7-2
Включение контрольной лампы зарядки аккумулятора во время движения	7-3
Включение контрольной лампы тормозной системы во время движения	7-3
Включение лампы сигнализации при проверке двигателя	7-5
Включение предупредительной сигнализации 4WD LOW, 4WD HIGH, 4WD CHECK во время движения	7-4
Внутреннее зеркало заднего вида ...	3-49

Внутренняя коробка

предохранителей	8-44
Водительская пневмоподушка*	4-26
Водоотделитель	8-28
Вождение с автоматической коробкой передач*	2-6
Вождение с механической коробкой передач	2-5
Воздушный фильтр	8-22
Вспомогательная система парковки ...	2-27
Вспомогательные ручки	3-57
Выключатель звукового сигнала	3-50
Выключатель кондиционера воздуха ...	5-8

Г

Габаритные размеры	10-2
График технического обслуживания (бензиновый двигатель)	8-56
График технического обслуживания (дизельный двигатель)	8-54
График технического обслуживания ..	8-55
График технического обслуживания ..	8-56

Д

Датчик температуры	3-7
Двигатель не заводится	7-5
Дистанционная система открытия автомобиля без ключа (rekes)*	1-3

Для достижения максимального охлаждения и обогрева	5-12	Задняя комбинированная фара	8-51	Индикатор открытия двери	3-14
Дополнительное устройство нагрева (для автомобиля, оснащенного двигателем с прямым впрыском)	5-13	Задняя лампа салона	8-53	Индикатор переключения передач (для автоматической трансмиссии) ..	3-11
Е		Задняя электрическая розетка	3-58	Индикатор повышенного режима полного привода (для временного полного привода) ...	3-13
Езда в опасных условиях	2-30	Замена фильтра кондиционера воздуха	5-15	Индикатор пониженного режима полного привода	3-12
Если рычаг селектора не двигается ...	7-10	Замечание по безопасности	8-3	Индикатор прогрева (для дизельного двигателя)	3-15
Ж		Замки безопасности для детей	1-11	Индикатор режима дополнительной мощности (для автоматической трансмиссии)	3-11
Жидкость для автоматической трансмиссии*	8-11	Запирание/отпирание дверей с помощью ключа (водительская дверь)	1-5	Индикатор туманорассеивающей системы	3-13
Жидкость для механизма усиленного рулевого управления	8-19	Запуск двигателя с помощью соединительных кабелей	7-6	Индикатор электронного распределения тормозного усилия (эрту)*	3-16
Жидкость для переднего и заднего моста	8-17	Запуск двигателя	2-4	К	
Жидкость для сцепления (для трансмиссии механической коробки передач)	8-13	Защита от коррозии	9-4	Как менять спущенную шину	8-37
Жидкость для трансмиссии механической коробки передач	8-12	Защитный режим (для пятискоростной автоматической коробки передач) ...	2-14	Капот	1-14
Жидкость раздаточной коробки	8-14	И		Карман позади переднего сиденья ...	4-6
З		Извлечение запасного колеса	8-37	Каталитический конвертер	8-31
Задние держатели для чашек	3-53	Извлечение запасного колеса	8-37	Ключ	1-3
Задний консольный ящик	3-54	Индикатор абс*	3-17	Кнопка запирания двери	1-5
Задний прикуриватель	3-48	Индикатор дальнего света	3-20	Кнопка запирания задней двери	1-7
		Индикатор зарядки аккумулятора	3-9	Когда двигатель перегревается	7-9
		Индикатор зимнего режима (для автоматической трансмиссии) ..	3-11		
		Индикатор круиз-контроля* (для бензинового двигателя)	3-23		
		Индикатор напоминания о ремнях безопасности	3-9		

11–4 ИНДЕКС

- Когда загорается сигнальная лампа
пневмоподушки* 4-28
Колеса и шины 8-33
Консоль центрального подлокотника .. 3-54
Контейнер (для 7-местной модели) .. 3-56
Контроль громкости 5-3
Контроль направления 5-3
Контрольная лампа давления моторного
масла 3-8
Контрольная лампа
пневмоподушки* 3-18
Контрольная лампа тормозной
системы 3-18
Контрольный индикатор двигателя
(для бензиновых двигателей) 3-10
Контрольный список водителя 8-4
Коробка предохранителей в отсеке
двигателя 8-45
Кратковременное включение дальнего
света 3-31
Круиз-контроль* 3-40
Крышка багажника (за исключением
7-местной модели) 3-55
- Л**
Лампа аварийной сигнализации esp ... 3-15
Лампа аварийной сигнализации
sps* 3-16
- Лампа бокового указателя поворота ... 8-52
Лампа освещения подножки 3-52
Лампа подсветки номерного знака ... 8-52
Лампа предупредительной
сигнализации водоотделителя 3-21
Лампа сигнализации контроля 4wd .. 3-12
Лампа указателя поворота и
противотуманная лампа 8-51
Лоток под сиденьем*
(для пассажирского сиденья) 4-7
Люк* 1-17
- М**
Меры предосторожности при замене
лампочек 8-48
Меры предосторожности при
использовании турбонагнетателя 6-2
Меры предосторожности при пользовании
ремнями безопасности 4-15
Меры предосторожности при работе
полного привода 2-19
Меры предосторожности при работе с
сиденьем с электроприводом 4-5
Меры предосторожности при
складывании второго сиденья 4-12
Меры предосторожности при
техническом обслуживании 8-2
- Моторное масло 10-13
Моторное масло 8-9
Мультиметр* 3-24
- Н**
Набор инструментов 8-32
Настройка и использование памяти для
запоминания положения сиденья* ... 3-45
Номер двигателя (для бензинового
двигателя) 10-3
Номер двигателя (для дизельного
двигателя с предкамерой) 10-3
Номер двигателя (для дизельного
двигателя с прямым впрыском) 10-3
Номер шасси 10-4
- О**
Обнаружение неисправностей во время
движения 7-2
Общие сведения 5-2
Ограничительные приспособления для
перевозки детей 4-18
Одометр/счетчик пройденного пути .. 3-6
Окно задней двери* 1-14
Опасность выхлопного газа
(угарный газ) 2-30
Освещение передней части салона ... 3-51

Освещения задней части салона/ багажного отделения 3-52	Передняя пневмоподушка/система предварительного натяжения может не сработать* 4-28	Переключатель полного привода – постоянный* 2-17
Отделение двигателя 8-5	Передняя фара 8-50	Переключатель регулирования передних фар* 3-32
Откидная спинка заднего сиденья (второе сиденье) 4-8	Передняя электрическая розетка 3-57	Переключатель режимов 2-12
Открытие двери изнутри 1-10	Переключатель esp off (отключение esp) 2-20	Переключатель режимов 5-10
Открытие двери снаружи 1-10	Переключатель автоматического режима 5-6	Переключатель световых приборов ... 3-29
Открытие задней двери 1-10	Переключатель блокировки стеклоподъемника (на водительской дверной панели) 1-12	Переключатель сигнала поворота 3-31
Отпирающий переключатель на водительской двери 1-7	Переключатель выбора источника воздуха 5-11	Переключатель складывания внешних зеркал заднего вида* 3-38
Отпирающий переключатель на пассажирской двери 1-7	Переключатель дальнего света 3-31	Переключатель стеклоочистителя ветрового стекла 3-32
Отпирающий рычаг дверцы горловины топливного бака 1-16	Переключатель задней противотуманной фары* 3-36	Переключатель стеклоочистителя заднего стекла 3-35
Охлаждающая жидкость 8-19	Переключатель зажигания 2-3	Переключатель туманорассеивающей системы внешнего зеркала заднего вида и стекла задней двери 3-39
П	Переключатель омывателя заднего стекла 3-35	Период обкатки 1-2
Педаль сцепления 8-30	Переключатель передних противотуманных фар 3-36	Пневмоподушка* 4-22
Педаль тормоза 8-30	Переключатель подогрева сиденья* ... 3-51	Подголовники задних сидений (второе сиденье) 4-8
Перед выездом 1-3	Переключатель показа температуры окружающей среды 5-8	Поддержка поясничного отдела на водительском сиденье 4-6
Перед запуском двигателя 2-4	Переключатель полного привода – временный* 2-17	Подогрев переднего сиденья (сиденье с электроприводом)* 4-5
Перед посадкой в автомобиль 1-2		Полное раскладывание сиденья (формирование кровати) 4-14
Передние держатели для чашек 3-53		
Передние подголовники 4-7		
Передний прикуриватель 3-48		
Передняя лампа салона 8-53		
Передняя пассажирская пневмоподушка* 4-27		

11–6 ИНДЕКС

Положения селектора	2-7	Расположение набора инструментов и соединительного стержня	8-33	Рулевое колесо с регулируемым наклоном	3-49
Порядок действий при аварийном переключении передач с автоматической трансмиссией	2-15	Регулировка высоты водительского сиденья (сиденье с электроприводом)*	4-4	Ручное управление каждой функцией	5-12
Поясной ремень	4-20	Регулировка высоты водительского сиденья (сиденье с ручной регулировкой)	4-3	С	
Предложения для более экономичной эксплуатации	2-29	Регулировка наклона водительского сиденья (сиденье с электроприводом)*	4-4	Свечи зажигания (для бензиновых двигателей)	8-25
Предохранитель	8-43	Регулировка откидной спинки переднего сиденья (сиденье с ручной регулировкой)	4-2	Сертификационный знак	10-4
При использовании ремней безопасности	4-16	Регулировка откидной спинки переднего сиденья (сиденье с электроприводом)*	4-3	Сигнал указателя поворота/индикатор аварийной световой сигнализации ...	3-20
Приводной ремень	8-29	Регулятор автоматического режима стеклоочистителя	3-33	Сигнальная лампа низкого уровня топлива	3-14
Проверка турбонагнетателя	6-4	Регулятор внешних зеркал заднего вида	3-37	Система автоматического запирания дверей	1-6
Продольная регулировка переднего сиденья (сиденье с ручной регулировкой)	4-2	Регулятор высоты ремня безопасности	4-22	Система иммобилизации*	1-8
Продольная регулировка переднего сиденья (сиденье с электроприводом)* ...	4-4	Регулятор скорости вентилятора	5-6	Система предварительного натяжения ремней безопасности (передние сиденья)*	4-27
Промывочная жидкость	8-23	Регулятор температуры	5-6	Складное внешнее зеркало заднего вида	3-38
Профилактическое обслуживание	6-3	Рекомендации по топливу	2-2	Складывание второго сиденья (с задней стороны)	4-9
Р		Ремень безопасности с тремя точками фиксации	4-19	Складывание второго сиденья (с наружной стороны)	4-11
Работа полного привода	2-18	Реостат (с контрастным стеклом)	3-6	Складывание третьего сиденья (создание багажного отделения)	4-14
Раскладывание второго сиденья (с задней стороны)	4-11				
Расположение гидравлического домкрата	8-32				
Расположение ламп	8-59				

Слив воды из топливного фильтра & водоотделитель	3-22	Т	Таблица смазочных материалов	8-60	Ц	Центральный подлокотник (второе сиденье)	4-9
Советы по вождению автомобиля с автоматической трансмиссией*	2-16		Тахометр	3-7	Ч	Часы с цифровым отсчетом	3-47
Советы по использованию системы вентиляции	5-11		Техобслуживание аккумулятора	8-41		Чистка и уход за внешней поверхностью автомобиля	9-3
Солнцезащитные козырьки	3-55		Топливный фильтр	8-26		Чистка и уход за салоном автомобиля	9-2
Спецификации	10-5		Тормоз	2-23		Чистящие средства	9-2
Спецификация ламп	8-46		Тормозная жидкость	8-16			
Спидометр	3-6	У	Третье сиденье* (7-местная модель)	4-13			
Стеклоочиститель	8-24						
Стеклоподъемник (водительское место)	1-12		У	Указатель уровня топлива	3-8		
Стеклоподъемник (за исключением водительского места)	1-13			Управление кондиционером воздуха .	5-5		
Стекланные поверхности	9-3			Уход за ремнями безопасности	4-17		
Стояночный тормоз	2-25	Ф					
Стояночный тормоз	8-31			Функция включения пониженной передачи	2-14		

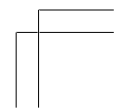
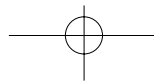
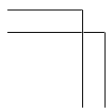
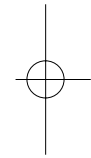
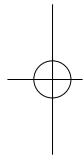
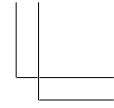
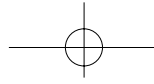
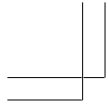



REXTON

Руководство по эксплуатации



ИЗДАНО
INTERNATIONAL A/S TEAM
SSANGYONG MOTOR CO., LTD.

150-3, CHILGOI-DONG, PYUNGTAEK-SI
GYEONGGI-DO, 459-711 KOREA

ТЕЛЕФОН : 82-31-610-2740
ФАКС : 82-31-610-3762

ПРИМЕЧАНИЕ:

Все права защищены.

Отпечатано SSANGYONG Motor Co., Ltd. Ни одна из частей этой книги не может быть использована или воспроизведена без письменного разрешения International A/S Team.

