

Инструкция по обслуживанию 722.6

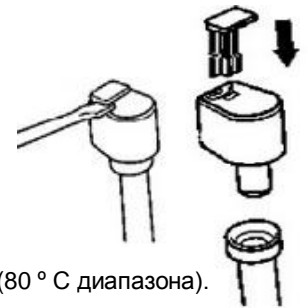

Чтение когда холодно - между максимальной и минимальной (25 °С диапазона).

Точная проверка осуществляется при температуре 80 °С.

Однажды к температуре уровень масла должен находиться между максимальной и минимальной (80 °С диапазона).

Выполните холодную и горячую проверки при работающем двигателе.

После переезда около 20 км за пределами города, у масла в коробке передач будет температура около 80 °С.

ИЗМЕРЕНИЕ УРОВНЯ МАСЛА:

1. После переезда около 20 км надо задержаться и на запущенном двигателе переключать передач в порядке Р-R-N-D-N-R-P, пережидая на каждой из передач 5 секунд. После поворота на Р надо переждать в этой позиции около 2 минут, затем приступить к измерению масла.
2. Уровень масла измеряем на **ЗАПУЩЕННОМ** двигателе, коробка передач в позиции Р, машина должна находиться на плоской, ровной поверхности.
3. Штык вкладываем до конца – пока он не достигнет остановки.
После опора штыка на дно миски держатель штыка должен выдавать 10-20 см выше штыкового канала.
ЭТО НОРМАЛЬНО – штык является сервисным орудием, применяемым во многих моделях машин, у которых различные длины штыкового канала.
4. Вытягиваем штык и проверяем уровень масла. Идеальный результат это половина верхнего шага.
На всякий случай уровень масла надо измерять 2-3 раза масштабировать вытирая совершенно чистой тканью без ворса.
5. Избыток масла необходимо слить или сосать. В случае необходимости доливки масла нельзя доливать однократно больше чем 100 мл. После каждой доливки масла надо подождать несколько минут, чтобы масло полностью стекло через впускную трубу в коробку передач, затем надо приступить к очередному измерению уровня масла. Повторять пятый шаг до момента получения правильного уровня масла.

ВНИМАНИЕ!

**НЕЛЬЗЯ ЕЗДИТЬ С УСТАНОВЛЕННЫМ ШТЫКОМ! ЭТО СЕРВИСНОЕ УСТРОЙСТВО!
ПОСЛЕ ИЗМЕРЕНИЯ УРОВНЯ МАСЛА ШТЫК НАДО ОБЯЗАТЕЛЬНО УДАЛИТЬ!**

Инструкция по обслуживанию 722.7

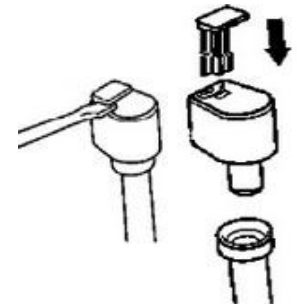
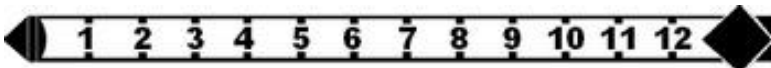

- холодное масло в коробке (30 °С) – между отметками 2 и 4

- тепловое масло в коробке (70-80 °С) – между отметками 8 и 12

Однажды к температуре уровень масла должен находиться между максимальной и минимальной (70-80 °С диапазона).

Выполните холодную и горячую проверки при работающем двигателе.

После переезда около 20 км за пределами города, у масла в коробке передач будет температура около 70-80 °С.

ИЗМЕРЕНИЕ УРОВНЯ МАСЛА:

1. После переезда около 20 км надо задержаться и на запущенном двигателе переключать передач в порядке Р-R-N-D-N-R-P, пережидая на каждой из передач 5 секунд. После поворота на Р надо переждать в этой позиции около 2 минут, затем приступить к измерению масла.
2. Уровень масла измеряем на **ЗАПУЩЕННОМ** двигателе, коробка передач в позиции Р или N, машина должна находиться на плоской, ровной поверхности.
3. Штык вкладываем до конца – пока он не достигнет остановки.
После опора штыка на дно миски держатель штыка должен выдавать 20-40 см выше штыкового канала.
ЭТО НОРМАЛЬНО – штык является сервисным орудием, применяемым во многих моделях машин, у которых различные длины штыкового канала.
4. Вытягиваем штык и проверяем уровень масла. Идеальный результат это знак 10.
На всякий случай уровень масла надо измерять 2-3 раза масштабировать вытирая совершенно чистой тканью без ворса.
5. Избыток масла необходимо слить или сосать. В случае необходимости доливки масла нельзя доливать однократно больше чем 100 мл. После каждой доливки масла надо подождать несколько минут, чтобы масло полностью стекло через впускную трубу в коробку передач, затем надо приступить к очередному измерению уровня масла. Повторять пятый шаг до момента получения правильного уровня масла.

ВНИМАНИЕ!

**НЕЛЬЗЯ ЕЗДИТЬ С УСТАНОВЛЕННЫМ ШТЫКОМ! ЭТО СЕРВИСНОЕ УСТРОЙСТВО!
ПОСЛЕ ИЗМЕРЕНИЯ УРОВНЯ МАСЛА ШТЫК НАДО ОБЯЗАТЕЛЬНО УДАЛИТЬ!**

Инструкция по обслуживанию 722.8

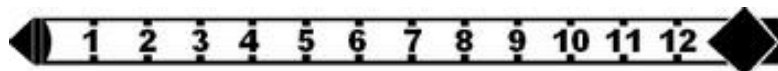
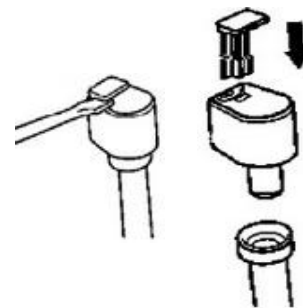

- холодное масло в коробке (50°С) – между отметками 2 и 4

- теплое масло в коробке (80°С) – между отметками 5 и 7

Однажды к температуре уровень масла должен находиться между максимальной и минимальной (80 °С диапазона).

Выполните холодную и горячую проверки при работающем двигателе.

После переезда около 20 км за пределами города, у масла в коробке передач будет температура около 80°С.

ИЗМЕРЕНИЕ УРОВНЯ МАСЛА:

1. После переезда около 20 км надо задержаться и на запущенном двигателе переключать передач в порядке Р-R-N-D-N-R-P, переждая на каждой из передач 5 секунд. После поворота на Р надо переждать в этой позиции около 2 минут, затем приступить к измерению масла.
2. Уровень масла измеряем на **ЗАПУЩЕННОМ** двигателе, коробка передач в позиции Р, машина должна находиться на плоской, ровной поверхности.
3. Штык вкладываем до конца – пока он не достигнет остановки.
После опора штыка на дно миски держатель штыка должен выдавать 20-40 см выше штыкового канала.
ЭТО НОРМАЛЬНО – штык является сервисным орудием, применяемым во многих моделях машин, у которых различные длины штыкового канала.
4. Вытягиваем штык и проверяем уровень масла. Идеальный результат это знак 6.
На всякий случай уровень масла надо измерять 2-3 раза масштабировать вытирая совершенно чистой тканью без ворса.
5. Избыток масла необходимо слить или сосать. В случае необходимости доливки масла нельзя доливать однократно больше чем 100 мл. После каждой доливки масла надо подождать несколько минут, чтобы масло полностью стекло через впускную трубу в коробку передач, затем надо приступить к очередному измерению уровня масла. Повторять пятый шаг до момента получения правильного уровня масла.

ВНИМАНИЕ!

НЕЛЬЗЯ ЕЗДИТЬ С УСТАНОВЛЕННЫМ ШТЫКОМ! ЭТО СЕРВИСНОЕ УСТРОЙСТВО!

ПОСЛЕ ИЗМЕРЕНИЯ УРОВНЯ МАСЛА ШТЫК НАДО ОБЯЗАТЕЛЬНО УДАЛИТЬ!

Все тест-полоски имеют гарантию два года изготовителя.

Условия гарантии

Продавец предоставляет 24- месячную гарантию по качеству изготовления продукта и безопасности произведения измерения, выполняемого согласно инструкции по обслуживанию, приложенной к штыку, а также по производственным изъянам.

Продавец не несёт ответственности по механическим повреждениям, которые возникли из-за плохого или неправильного использования штыка несогласно его предозначению.

В случае обнаружения каких-нибудь повреждений надо прекратить пользование штыком и немедленно связаться с продавцом для получения совета и возможной рекламации.

В случае обнаружения изъянов, возникающих по вине производителя, штык будет заменяться новым (В обоснованных случаях возмещение за приобретенные товары) течение 14 дней с момента получения рекламационного продукта. Расходы, возникающие из-за рекламационной посылки, несёт покупатель.